

Instrukcja użytkownika

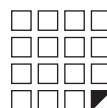

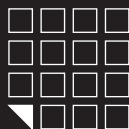

1. Wprowadzenie

Zamek elektroniczny Z-495 – to bezdotykowy czytnik, połączony z autonomicznym kontrolerem i zamkiem elektromechanicznym. Zamek zasilany jest z 4 baterii w rozmiarze AA. Niewielkie rozmiary, 5 trybów pracy, łatwy montaż, zaprogramowanie i obsługa. To doskonałe rozwiązanie w zakresie kontroli dostępu dla różnych miejsc przechowywania: szafki na odzież, kabiny w przebieralni, mebli biurowych, wyposażenia sklepu. Znalazł szerokie zastosowanie w takiego rodzaju obiektach jak salony SPA, aquaparki, kluby fitness, baseny. Zamek elektroniczny Z-495 można zainstalować na obiekcie autonomicznie, bądź jako część złożonego systemu kontroli dostępu. Jako klucze używane są zbliżeniowe breloki i bransoletki.

Z-495 obsługuje 5 trybów:

Tryb Fitness – klucz nie jest przypisany do konkretnego zamka, lecz każdy klucz może otwierać/zamykać dowolną wolną szafkę.

Tryb Logic - klucz nie jest przypisany do jednego zamka, lecz każdy klucz może otwierać/zamykać dowolną wolną szafkę. Można zapisywać numer zajętej szafki i poziom naładowania baterii do klucza. Jest to bardzo użyteczne w przypadku gdy użytkownik zapomniał która szafka jest jego. Kontrola nad ilością zajętych szafek przy pomocy jednego klucza (od 1 do 15 szafek). Ewidencja komputerowa i konfiguracja zamków. Działa tylko w połączeniu z oprogramowaniem „LockManager”.

Tryb Zwykły – tradycyjny tryb dla kontrolera zamka. Zamek mogą otworzyć tylko klucz(e) wgrane do pamięci zamka. (maksymalnie 24 szt.)

Tryb Sejf – tryb naśladujący sposób pracy skrytki bankowej. Aby otworzyć zamek należy po kolei zbliżyć wszystkie klucze wprowadzone do bazy kontrolera.

Tryb Właściciela – wymyśl swój własny tryb pracy zamka w zależności od konkretnego celu. Otrzymaj zaktualizowany mikroprogram (firmware) od producenta. Zaktualizuj zamek poprzez adapter RF1996.

Zaprogramowanie trybów pracy kart Master i kart użytkowników można przeprowadzać za pomocą przyciska Reset, który znajduje się na zamku (patrz punkt 4-11) albo za pomocą oprogramowania Lock’s Manager i adaptera RF 1996 (patrz punkt 12). Wybrany tryb pracy i karty są zapisywane w niezależnej od zasilania pamięci zamka.

Po zaprogramowaniu jednego z trybów pracy i poprawieniu wszystkich ustawień, zamek zaczyna pracę według następującego algorytmu:

W momencie zbliżenia identyfikatora do czytnika zamka brzmi sygnał akustyczny i miga zielona dioda, w przypadku gdy identyfikator ma prawo dostępu. W razie gdy identyfikator nie ma prawa dostępu, to przy zbliżeniu do zamka, brzmi sygnał akustyczny i miga czerwona dioda

Tabela porównawcza trybów zamka elektronicznego Z-495.

	Tryb pracy				
	Fitness	Logic	Zwykły	Sejf	Tryb Właściciela
Dowolnym kluczem można zamykać/otwierać dowolną wolną szafkę	+	+			+
Ograniczenia co do ilości zajmowanych szafek przez jedną bransoletkę. Operator może sam określić ilość szafek zajmowanych przez jedną bransoletkę (od 1 -15 szafek)		+			+
Ewidencja komputerowa zajętych/ wolnych szafek na chwilę bieżącą		+			+
Ewidencja komputerowa czasu pobytu w fitness klubie		+			+
Funkcja info terminalu (informuje o numerze szafki gdy klient zapomniał numeru)		+			+
Zapisywanie poziomu rozładowania baterijek w zamku do bransoletki		+			+
Szyfrowanie. Ochrona przed kopiowaniem bransoletek		+			+
Zaprogramowanie zamków i dalsza eksploatacja bez użycia komputera	+		+	+	+

*Do pracy w trybie Logic potrzebne są specjalne klucze standardu Temic i wyspecjalizowane oprogramowanie „Lock’s Manager”.

2. PARAMETRY TECHNICZNE

Częstotliwość pracy: 125 KHz
 Standard kluczy: EM Marine, HID Prox II, Temic
 Ilość kluczy zwykłych/kart (max): 26 szt.
 Ilość kluczy/ kart Master (max): 4 szt.
 Wbudowana pamięć nieulotna (EEPROM)
 Zasięg odczytu: 2-4 cm
 Pobór prądu: 30 mkA (w trybie czuwania)
 Indykacja świetlna/ dźwiękowa: sygnał akustyczny, dwukolorowa dioda
 Temperatura pracy: 0 C + 40 C
 Obudowa: metal, ABS
 Rozmiar modułu zewnętrznego (mm): 104 50x15
 Rozmiar modułu wewnętrznego (mm): 135X 64X26

3. INSTALACJA

Do instalacji zamka będą potrzebne następujące narzędzia:
 1.Wiertarka
 2.Wiertło D 25 mm
 3.Wiertło D10
 4.Śrubokręt krzyżakowy





Montaż na szafkę z płyty wiórowej (drewniany)

1

Zrób otwór o średnicy 25 mm na drzwiach szafki.
Jak wyznaczyć koordynaty otworu na drzwiach patrz rysunek №12

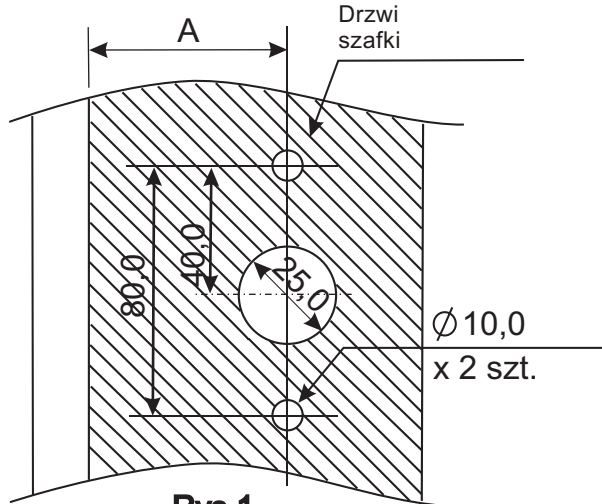

Rys.1

A - wymiar należy obliczyć, zależy od grubości ścianek

3

Zainstaluj popychacz zamka na ścianie szafki (rys. 3,4).
Jak wyznaczyć koordynaty otworów patrz rysunek №12

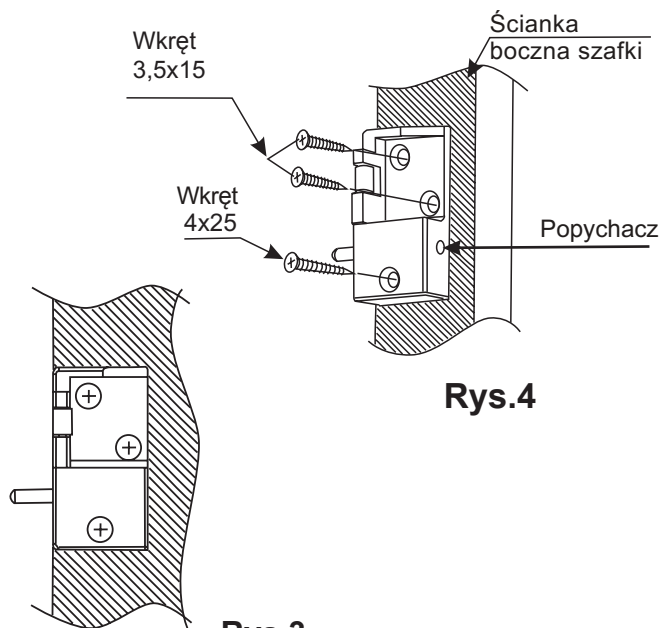

Rys.4

Rys.3

2

Podłącz kabel do płyty sterowania zamkiem
Uwaga: Sprawdź czy złącze płyty zamka solidnie utrzymuje złącze kabla.
Sainstaluj moduł zamka według rysunku №2

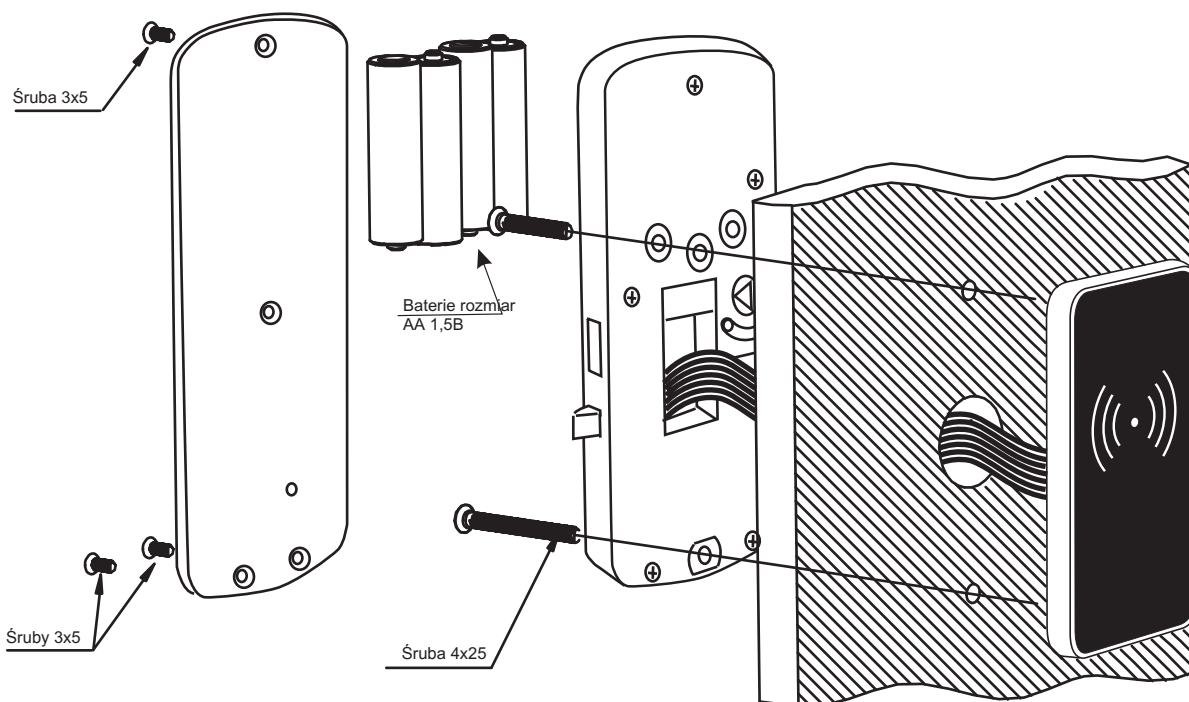

Rys.2



Jak prawidłowo zainstalować zamek.

Widok z góry.

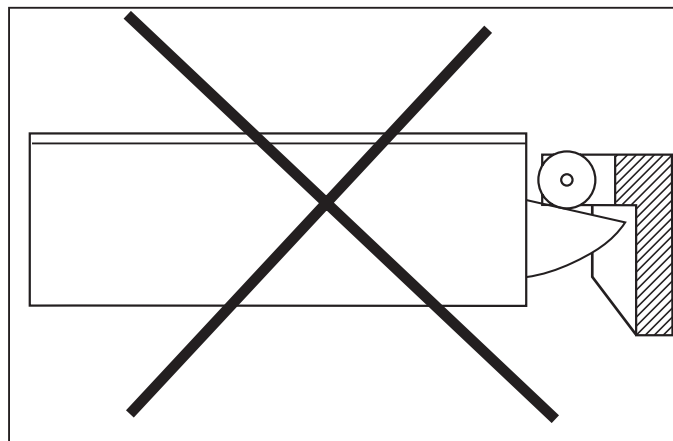
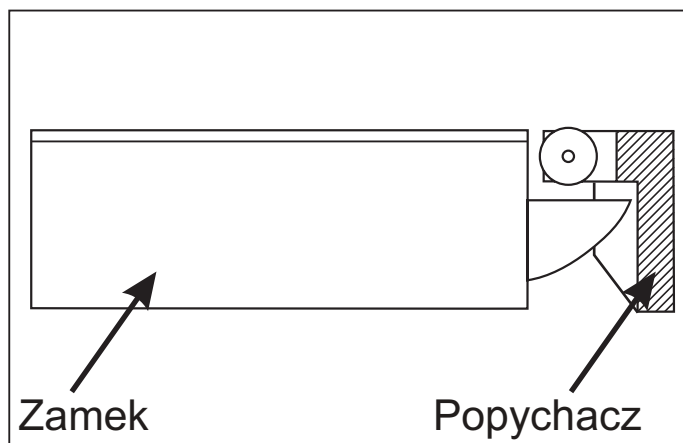

Widok od strony wewnętrznej drzwi.

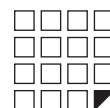
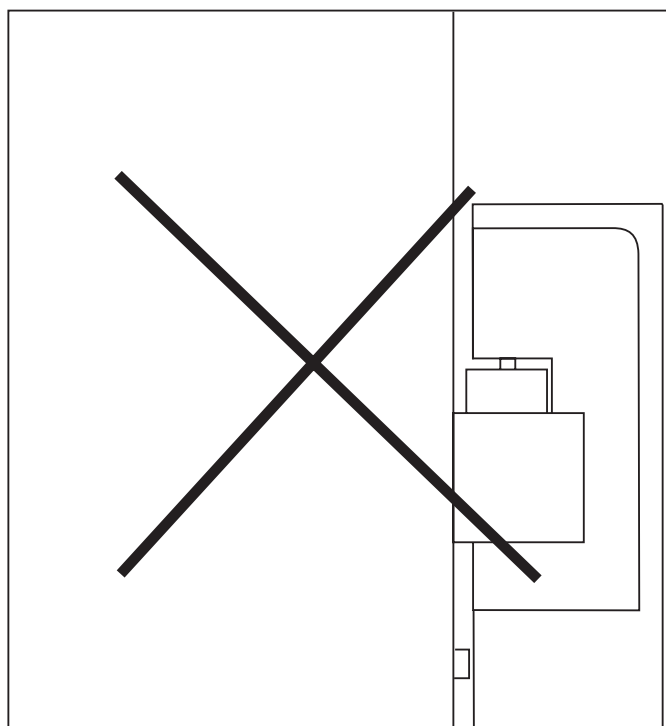
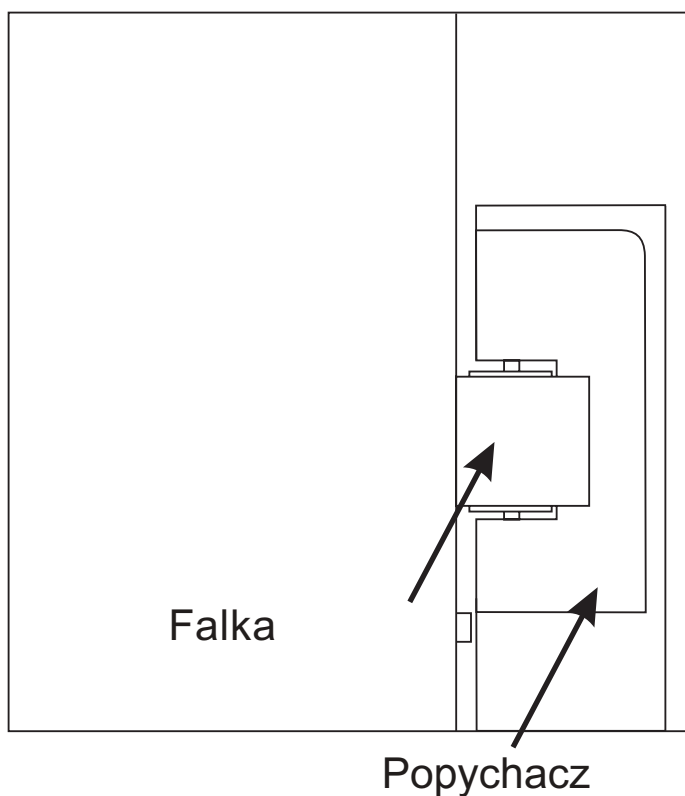



4. PIERWSZE WŁĄCZENIE DODAWANIE KLUCZY MASTER ZA POMOCĄ PRZYCISKU RESET

(W PAMIĘCI ZAMKA NIE MA KLUCZY)

Połącz moduł czytnika i moduł zamka przy pomocy kabla dołączonego do zestawu. Włóż 4 baterie o rozmiarze AA. Zbliż dowolny klucz EMMarine. Kontroler da sygnał akustyczny i świetlny. Urządzenie jest gotowe do użytku. Uwaga! DLA ŁATWIEJSZEGO ODCZYTU PRZEZ CZYTNIK ZALECA SIĘ KORZYSTANIE Z KLUCZY Z METKĄ O ŚREDNICY 15-35 MM. W celu dodania klucza Master, należy wykonać następujące czynności:

- Wyłączyć zasilanie (wyciągnąć jedną baterię bądź używać przełącznika na module zasilania zewnętrznego (patrz rys. 10).
- Nacisnąć przycisk RESET (przy pomocy ostrego ciękiego przedmiotu, np. wykałaczki) i utrzymywać go.
- Włączyć zasilanie (włożyć baterię bądź nacisnąć przełącznik na module zasilania zewnętrznego (patrz rys. 1) dopiero wówczas puszczać przycisk RESET.
- Nie później niż po 5 sekundach po wykonaniu punktu C), nacisnąć i utrzymywać przycisk RESET.
- Utrzymując przycisk RESET zbliżyć klucz(e) (maks. 4), które powinny według Ciebie zostać kluczami Master.
- Puścić przycisk RESET. Po M sekundach urządzenie da świetlny i akustyczny sygnał, co jest potwierdzeniem wyjścia z trybu dodania klucza Master.

5. WYBÓR I KONFIGURACJA TRYBU PRZY POMOCY PRZYCISKU RESET

Uwaga! NIE JEST MOŻLIWY WYBÓR TRYBU PRACY BEZ UTWORZENIA KLUCZA MASTER!

Zamek obsługuje 4 tryby.

Tryb Fitness - klucz nie jest przypisany tylko do konkretnego zamka. Urzytkownik sam wybiera z której wolnej szafki skorzystać.

Tryb Logic - umożliwi zapisywanie numeru zajętej szafki i poziomu naładowania baterii do identyfikatora (bransoletki). Jest to bardzo użyteczna funkcja w przypadku, gdy użytkownik zapomni numeru wybranej szafki. Daje możliwość nieprzypisywania klucza do konkretnego zamka. Użytkownik sam wybiera z jakiej wolnej szafki skorzystać. Działa tylko w połączeniu z oprogramowaniem "LockManager".

Tryb Zwykły - tradycyjny tryb dla kontrolera zamka. Zamek można otworzyć tylko używając te klucze, które są wniesione do bazy kontrolera.

Tryb Sejf - tryb naśladujący logikę działania skrytki bankowej. Aby otworzyć zamek należy po kolei zbliżyć wszystkie klucze wprowadzone do bazy kontrolera.

W ustawieniach fabrycznych (jako domyślny) jest ustawiony **tryb Fitness**. Zamek uruchamia **tryb Fitness** od razu po dodaniu klucza(-y) Master (punkt 2). W celu zmiany trybu na inny należy wykonać następujące czynności:

- Wyłączyć zasilanie (wyciągnąć jedną baterię bądź używać przełącznika na module zasilania zewnętrznego (patrz rys. 10)
- Nacisnąć przycisk RESET (przy pomocy ostrego ciękiego przedmiotu, np. wykałaczki) i utrzymywać go.
- Włączyć zasilanie (włożyć baterię bądź nacisnąć przełącznik na module zasilania zewnętrznego (patrz rys. 10), następnie puścić przycisk RESET.
- Nacisnąć na krótko przycisk RESET (jeden raz). Zamek da 2 razy sygnał akustyczny i świetlny- zamek został przełączony na **Tryb Logic**.
- Nacisnąć na krótko przycisk RESET (jeden raz). Zamek da 3 razy sygnał akustyczny i świetlny - zamek został przełączony a **Tryb Zwykły**.
- Nacisnąć na krótko przycisk RESET (jeden raz). Zamek da 4 razy sygnał akustyczny i świetlny- zamek został przyłączony na **Tryb Sejf**.
- Nacisnąć na krótko przycisk RESET (jeden raz). Zamek poda 1 raz sygnał akustyczny i świetlny - zamek został przełączony na **Tryb Fitness**.

3) W celu potwierdzenia i pozostawienia zamka we wcześniej wybranym trybie, należy idzekać 6 sekund. Po 6 sekundach zostanie podany świetlny i akustyczny sygnał, co jest potwierdzeniem wyjścia z konfiguracji trybu.

6. PRACA W TRYBIE " FITNESS "

Uwaga! NIE JEST MOŻLIWY WYBÓR TRYBU PRACY BEZ UTWORZENIA KLUCZA MASTER!

Zasady działania Trybu Fitness:

1 Otwarcie zamka możliwe tylko za pomocą klucza zapisanego w chwili włączenia zabezpieczenia.

1.1 Włączenie zabezpieczenia możliwe jest tylko w momencie gdy zamek jest otwarty (zatrask jest wsunięty wewnątrz zamka).

1.2 Zbliżyć klucz do czytnika zamka. Jeżeli klucz się nadaje, to włącza się zabezpieczenie (zatrask zostaje wysunięty, podany zostaje sygnał akustyczny i mrugnie zielona dioda).

1.3 Po włączeniu zabezpieczenia można włożyć rzeczy i zamknąć szafkę.

1.4 Gdy zamek ma włączone zabezpieczenie (drzwiczki zamknięte), lampka świeci się na czerwono, informując użytkowników że szafka jest zajęta.

1.5 W przypadku zbliżenia do czytnika zamka klucza nie zapisanego do pamięci, zabrmi sygnał akustyczny i mrugnie czerwona lampka.

1.6 Przy ponownym zbliżeniu tego samego klucza do czytnika zamka, zabrmi sygnał akustyczny i mrugnie zielona lampka, klucz zostanie usunięty z pamięci zamka, zatrask wsuwa się wewnątrz zamka. Drzwi są otwarte. Gotowy do wykonania punkt №1

Czynność	Dźwięk	Światło	Zatrask	W jakim celu
stan domyślny	nie ma	nie ma	gdy jest w bazie zwykły klucz, to jest wysunięty, w innym wypadku schowany	oczekuje na przypisanie zwykłego klucza
zbliżamy klucz		③	wysunął się	klucz został dodany do kontrolera i można zamknąć zamek
zbliżamy inny klucz			wsunięty	zaznaczamy że klucz nie jest do tego zamka
zbliżamy dodany klucz		③	wsuwa się	klucz został usunięty z kontrolera, zamek oczekuje na przypisanie zwykłego klucza
Wymuszone otwarcie skrzynki kluczem Master z zachowaniem zwykłego klucza w bazie				
podnosimy klucz Master przy zamkniętych drzwiach			wsuwa się	wymuszone otwarcie skrzynki kluczem Master
w ciągu 10 sekund podnosimy kartę Master po raz drugi			wysuwa się	wymuszone zamknięcie skrzynki kluczem Master z zachowaniem zwykłego klucza w kontrolerze
Wymuszone otwarcie skrzynki kluczem Master z usunięciem zwykłego klucza z bazy				
Przy zamkniętych drzwiach podnosimy klucz Master			wsuwa się	wymuszone otwarcie skrzynki kluczem Master
odczekać 10 sek.			wsunięty	zwykły klucz został usunięty z kontrolera, czeka na przypisanie zwykłego klucza

Ⓜ - Zielone światło mrugna jeden raz

ⓂⓂ - Zielone światło mrugna wiele razy

Ⓜ - Czerwone światło mrugna jeden raz

ⓂⓂ - Czerwone światło mrugna wiele razy

🎵 - Sygnał akustyczny brzmi jeden raz

🎵🎵 - Sygnał akustyczny brzmi wiele razy





Zamek elektroniczny do mebli Z-495



7. PRACA W TRYBIE "LOGIC"

Uwaga! NIE JEST MOŻLIWY WYBÓR TRYBU PRACY BEZ UTWORZENIA KLUCZA MASTER!

* Tryb Logic działa tylko z oprogramowaniem LockManager i adapterem RF-1996

* Tryb Logic działa tylko z kluczami formatu Temic

* Dodatkowe informacje co do pracy w trybie Logic znajdują się na stronie producenta www.ironlogic.ru

Zasady działania Trybu "Logic": 1 Otwarcie zamka możliwe jest za pomocą klucza zapisanego w chwili włączenia zabezpieczenia.

1.1 Włączenie zabezpieczenia możliwe jest tylko w momencie gdy zamek jest otwarty (zatrask jest wsunięty wewnątrz zamka).

1.2 Zbliżyć klucz do czytnika zamka. Jeżeli klucz się nadaje, to włączy się zabezpieczenie (zatrask zostaje wysunięty, podany zostaje sygnał akustyczny i mrugnie zielona dioda).

1.3 W momencie włączenia zabezpieczenia zamek zapisuje numer szafki i poziom naładowania baterii do klucza

1.4 Po włączeniu zabezpieczenia można włożyć rzeczy i zamknąć szafkę.

1.5 Gdy zamek ma włączone zabezpieczenie (drzwiczki zamknięte), lampka świeci się na czerwono, informując użytkowników że szafka jest zajęta.

1.6 W przypadku zbliżenia do czytnika zamka klucza nie zapisanego do pamięci, zabrzmiał sygnał akustyczny i mrugnie czerwona lampka.

1.7 Przy ponownym zbliżeniu tego samego klucza do czytnika zamka, zabrzmiał sygnał akustyczny i mrugnie zielona lampka, klucz zostanie usunięty z pamięci zamka, zatrask wsuwa się wewnątrz zamka. Drzwi są otwarte. Gotowy do wykonania punkt №1.

Czynność	Dźwięk	Światło	Zatrask	W jakim celu
stan domyślny	nie ma	nie ma	gdy zamek jest zajęty, to jest wysunięty, w innym wypadku wsunięty	oczekuje na przypisanie zwykłego klucza
zbliżamy klucz		③	wysunął się	numer szafki i informacja o poziomie rozładowania baterii została zapisana do klucza i zamek można zamknąć
zbliżamy inny klucz			wsunięty	zaznaczamy że klucz nie jest do tego zamka
zbliżamy klucz przypisany		③	wsunął się	zamek zostaje otwarty, numer szafki i informacja o poziomie rozładowania baterii została zapisana do klucza.
Wymuszone otwarcie skrzynki kluczem Master z zachowaniem zwykłego klucza w bazie				
Zbliżamy klucz Master przy zamkniętych drzwiach			wsuwa się	wymuszone otwarcie skrzynki kluczem Master
w ciągu 10 sekund podnosimy klucz master po raz drugi			wysuwa się	wymuszone zamknięcie skrzynki kluczem Master z zachowaniem zwykłego klucza w kontrolerze
Wymuszone otwarcie skrzynki za pomocą klucza Master z usunięciem zwykłego klucza z kontrolera				
zbliżamy klucz Master przy zamkniętych drzwiach			wsuwa się	wymuszone otwarcie skrzynki kluczem Master
zaczekać 10 sekund			wsunięty	zwykły klucz zostaje usunięty z kontrolera, czeka na przypisanie zwykłego klucza

- ③ - Zielone światło mrugna jeden raz
- Zielone światło mruga wiele razy
- Ⓚ - Czerwone światło mruga jeden raz
- Czerwone światło mruga wiele razy
- Sygnał akustyczny brzmi jeden raz
- Sygnał akustyczny brzmi wiele razy

8. PRACA W TRYBIE "ZWYKŁY"

Uwaga! NIE JEST MOŻLIWY WYBÓR TRYBU PRACY BEZ UTWORZENIA KLUCZA MASTER!

Zasady działania Trybu "Zwykły":

1. Otwarcie zamka możliwe jest przy pomocy klucza zapisanego do pamięci zamka.

1.1 Pierwsze zbliżenie klucza do czytnika zamka, zatrask zostaje wysunięty na zewnątrz, sygnał akustyczny i mrugnie zielona dioda, można położyć rzeczy i zamknąć drzwi.

1.2 Ponowne zbliżenie klucza do czytnika zamka, zatrask chowa się do wewnątrz, sygnał akustyczny i mrugnie zielona dioda, drzwi są otwarte.

1.3 W przypadku zbliżenia do czytnika zamka klucza, który nie został zapisany do pamięci, po chwili zabrzmiał sygnał akustyczny i mrugnie czerwona dioda.

Czynność	Dźwięk	Światło	Zatrask	W jakim celu
Dodawanie kluczy zwykłych				
tryb domyślny	nie ma	nie ma	wysunięty bądź wsunięty!	oczekuje na przypisanie zwykłych kluczy
zbliżamy klucz Master po raz pierwszy			wsuwa się	przejdzie na tryb edycji kluczy zwykłych
Zbliżamy klucz Master po raz drugi			wysuwa się	przejdzie na tryb edycji kluczy zwykłych
zbliżamy klucz Master po raz trzeci na 6 sekund		Ⓚ	wsuwa się	przejdzie na tryb edycji kluczy zwykłych
zbliżamy 1-y, 2-gi, 3-i ... MAX (26 szt) klucz		③	wsunięty	zapisywanie klucza zwykłego do kontrolera
zbliżamy klucz Master			wysuwa się	zakończenie trybu dodania kluczy zwykłych
za 5 sek			wysuwa się	
Usunięcie wszystkich kluczy zwykłych				
tryb domyślny	nie ma	nie ma	wysunięty	oczekuje na przypisanie kluczy zwykłych
zbliżamy klucz Master po raz pierwszy			wsuwa się	przejdzie na tryb edycji kluczy zwykłych
zbliżamy klucz Master po raz drugi			wysuwa się	przejdzie na tryb edycji kluczy zwykłych
подносим мастер ключ 3-й раз в течении 6 секунд		Ⓚ	задвигается	przejdzie na tryb edycji kluczy zwykłych
nacisnąć jeden raz przycisk		Ⓚ	wysuwa się	usunięcie wszystkich kluczy zwykłych
zbliżamy klucz Master			wysuwa się	wyjście z trybu usunięcia kluczy zwykłych
za 5 sekund			wysuwa się	
Zbliżamy klucz Master przy zamkniętych drzwiach				
Zbliżamy klucz Master przy zamkniętych drzwiach			wsuwa się	wymuszone otwarcie skrzynki kluczem Master
zaczekać 5 sekund			wysuwa się	tryb domyślny

- ③ - Zielone światło mrugna jeden raz
- Zielone światło mruga wiele razy
- Ⓚ - Czerwone światło mruga jeden raz
- Czerwone światło mruga wiele razy
- Sygnał akustyczny brzmi jeden raz
- Sygnał akustyczny brzmi wiele razy

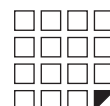



9. PRACA W TRYBIE "SEJF"

Uwaga! NIE JEST MOŻLIWY WYBÓR TRYBU PRACY BEZ UTWORZENIA KLUCZA MASTER!

Zasady działania Trybu "Sejf":

1. Zatrask zawsze jest wysunięty (jeżeli baza nie jest pusta).

1.1 Otworzyć zamek można zbliżając wszystkie klucz(-y) po kolei do czytnika.

1.2 Zbliżenie klucza -(y), sygnał akustyczny i mrugnięcie zielonej diody, zatrask wsuwa się i po 3 sekundach wysuwa się na zewnątrz. W przypadku gdy drzwi były zamknięte, to otwiera się je przy pomocy popychacza.

1.3 W przypadku zbliżenia niezapisanego do pamięci klucza do czytnika zamka, zabrzmi sygnał akustyczny i mrugnie czerwona dioda.

Czynność	Dźwięk	Światło	Zatrask	W jakim celu
Dodawanie kluczy zwykłych				
tryb domyślny	nie ma	nie ma	wysunięty	oczekuje na przypisanie kluczy zwykłych
zbliżamy klucz Master po raz pierwszy	♪-♪-♪	⊖	wsuwa się	przejsie na tryb edycji kluczy zwykłych
zbliżamy klucz Master po raz drugi	♪-♪-♪	⊖	wysuwa się	przejsie na tryb edycji kluczy zwykłych
zbliżamy klucz Master po raz trzeci na 6 sekund	♪	⊖	wsuwa się	przejsie na tryb edycji kluczy zwykłych
zbliżamy 1-y,2-gi,3-i ... MAX (24 szt) klucz	♪	⊖	wsunięty	zapisanie zwykłego klucza do kontrolera
zbliżamy klucz Master	♪-♪-♪	⊖	wysuwa się	wyjście z trybu usunięcia kluczy zwykłych
za 10 sekund	♪-♪-♪	⊖	wysuwa się	
Usunięcie wszystkich kluczy zwykłych				
tryb domyślny			wysunięty	oczekuje na przypisanie kluczy zwykłych
zbliżamy klucz Master po raz pierwszy	♪-♪-♪	⊖	wsuwa się	przejsie na tryb edycji kluczy zwykłych
zbliżamy klucz Master po raz drugi	♪-♪-♪	⊖	wysuwa się	przejsie na tryb edycji kluczy zwykłych
zbliżamy klucz Master po raz 3 na 6 sekund	♪	⊖	wsuwa się	przejsie na tryb edycji kluczy zwykłych
nacisnąć przycisk jeden raz	♪	⊖	wysuwa się	Usunięcie wszystkich kluczy zwykłych
zbliżamy klucz Master	♪-♪-♪	⊖	wysuwa się	wyjście z trybu usunięcia kluczy zwykłych
za 10 sekund	♪-♪-♪	⊖	wysuwa się	
Wymuszone otwarcie skrzynki kluczem Master				
podnosimy klucz Master przy zamkniętych drzwiach	♪-♪-♪	⊖	wsuwa się	wymuszone otwarcie skrzynki kluczem Master
zaczekać 10 sekund	♪-♪-♪	⊖	wysuwa się	tryb domyślny

- ⊖ - Zielone światło mrugna jeden raz
- ⊖ - Zielone światło mruga wiele razy
- ⊖ - Czerwone światło mruga jeden raz
- ⊖ - Czerwone światło mruga wiele razy
- ♪ - Sygnał akustyczny brzmi jeden raz
- ♪-♪-♪ - Sygnał akustyczny brzmi wiele razy

10. USUNIĘCIE WSZYSTKICH KLUCZY MASTER

Ta funkcja usuwa wszystkie klucze Master z bazy zamka. W pamięci pozostają tylko klucze zwykłe. Anuluje również wcześniej wybrany tryb. W celu usunięcia wszystkich kluczy Master należy wykonać następujące czynności

A) Wyłączyć zasilanie (wyciągnąć jedną baterię bądź użyć przełącznika na module zasilania zewnętrznego (patrz rys.10).

B) Nacisnąć przycisk RESET (przy pomocy ostrego ciękiego przedmiotu, np. wykałaczki) i utrzymywać go.

C) Włączyć zasilanie (włożyć baterię bądź używać przełącznika na module zasilania zewnętrznego (patrz rys. 10). nie puszczać przyciska przez 6 sekund do otrzymania sygnałów akustycznego i świetlnego potwierdzających usunięcie wszystkich kluczy Master. Po usunięciu wszystkich kluczy Master, należy zapisać przynajmniej jeden klucz Master do pamięci zamka, w celu zachowania możliwości wyboru trybu pracy.

Uwaga! NIE JEST MOŻLIWY WYBÓR TRYBU PRACY BEZ UTWORZENIA KLUCZA MASTER!

11. PRZEJŚCIE DO USTAWIENI FABRYCZNYCH

Funkcja umożliwia powrót do ustawień fabrycznych (do stanu początkowego). Wszystkie klucze Master i zwykłe zostają usunięte, anulowany jest wcześniej wybrany tryb pracy.

W celu przejścia do ustawień fabrycznych, należy wykonać następujące czynności:

A) Wyłączyć zasilanie (wyciągnąć jedną baterię bądź używać przełącznika na module zasilania zewnętrznego (patrz rys.10).

B) Nacisnąć przycisk RESET (przy pomocy ostrego ciękiego przedmiotu, np. wykałaczki) i utrzymywać go.

C) Włączyć zasilanie (włożyć baterię bądź używać przełącznika na module zasilania zewnętrznego (patrz rys. 10). Przytrzymać przycisk przez 16 sekund. Sygnały dźwiękowy i świetlny pojawiają się po 6 i 16 sekundach od momentu naciśnięcia przycisku RESET. Sygnał akustyczny i świetlny po 16 sek. są potwierdzeniem przejścia do ustawień fabrycznych.

12. KONFIGURACJA ZAMKA PRZY POMOCY ADAPTERA RF 1996 I LOCK'S MANAGER

Oprogramowanie Lock's Manager w połączeniu z adapterem RF-1996 umożliwia konfigurację, ustawienie i dalszą eksploatację zamków elektronicznych do mebli.

Oprogramowanie Lock's Manager składa się z dwóch modułów:

Moduł Edit - jest zapewniony (bezpłatny). Przy jego pomocy jest możliwa konfiguracja i zarządzanie ustawieniami dla zamków elektronicznych i kluczy do mebli w celu dalszego użytkownika.

Moduł Manager - organizuje pracę codzienną bezpośrednio na obiekcie. Ewidencja kluczy i frekwencji, kontrola czynności wykonywanych przez pracowników, raporty okresowe, kontrola ilości zjętych szafek, funkcja terminalu informacyjnego (informuje o numerze szafki w przypadku gdy klient zapomniał), kontrola poziomu rozładowania baterii w zamku, zabezpieczenie przed kopiowaniem kart. Działa tylko w trybie Logic i z kluczami standardu Temic.

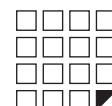
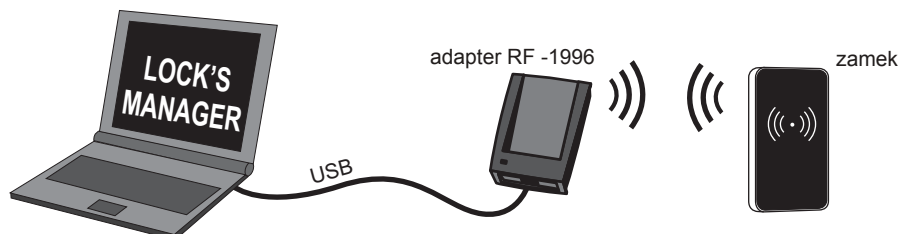



Proces konfiguracji wygląda następująco:

- Wgrywamy **Moduł Edit** na laptop*
- Podłączamy **adapter RF-1996** do laptopa*.
- Wybieramy potrzebny nam tryb pracy zamka.
- Przypisujemy kartę Master.
- Zbliżamy **adapter RF-1996** do czytnika zamka i zapisujemy wybrany tryb pracy i kartę Master do zamku w sposób zbliżeniowy. Czas na przekazanie informacji z laptopa do zamka, po nawiązaniu połączenia, to 2-3 sek.

Instrukcja szczegółowa korzystania z **oprogramowania Lock's Manager** i **adaptera RF-1996** jest dostępna na stronie producenta **www.ironlogic.ru**.

*Laptop jest potrzebny aby zabrać go na obiekt i mieć możliwość podejść do każdego zamka osobno i zaprogramować

13. NDYKATOR ROZŁADOWANIA BATERII. WYMIANA ELEMENTÓW ZASILANIA

W przypadku korzystania z baterii alkalicznych o objętości 1500 mAh, zamek będzie pracował przez min. 10 000 otwarć, lub około 2,5 roku w trybie czuwania. Zamek kontroluje stan naładowania baterii i informuje użytkowników w przypadku zaistnienia potrzeby wymiany baterii w następujący sposób:

Praca zamka z wymagającymi wymiany bateriami:

Gdy zbliżasz zwykły klucz ale dioda nie mruga, lecz zamek działa - oznacza to że baterie są rozładowane i należy je wymienić. W przypadku gdy wymiana baterii nie została wykonana na czas i zasób energii nie jest wystarczający aby otworzyć szafkę, należy skorzystać z modułu zasilania zewnętrznego. W tym celu należy podłączyć moduł do złącza, które znajduje się na czytniku, i zbliżyć klucz (patrz rys. 10)

Praca zamka z całkowicie rozładowanymi bateriami:

Gdy podczas zbliżenia zwykłego klucza dioda nie mruga i zatrask nie wysuwa się - oznacza to że baterie zostały całkowicie rozładowane.

*W trybie Logic zamek zapisuje bieżący stan baterii do identyfikatora podczas każdego otwarcia szafki.

Wymiana baterii

Elektronika zamka posiada pamięć nieulotną, co oznacza że przy wymianie baterii wszystkie ustawienia i klucze pozostają w bazie kontrolera zamka. Jak wymienić baterie patrz rysunek 11.

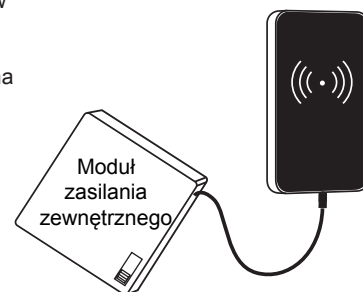

Rys.10

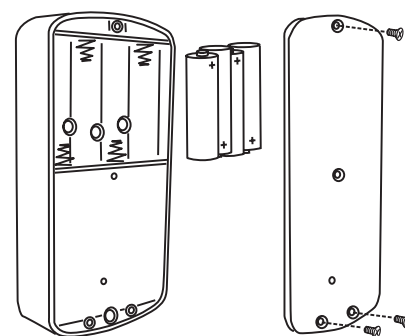

Rys.11

14. OTWARCIE AWARYJNE ZAMKA

- 1) Rozbijamy plastikowe szkielko na czytniku zamka
- 2) Wywieramy otwór w drzwiczkach

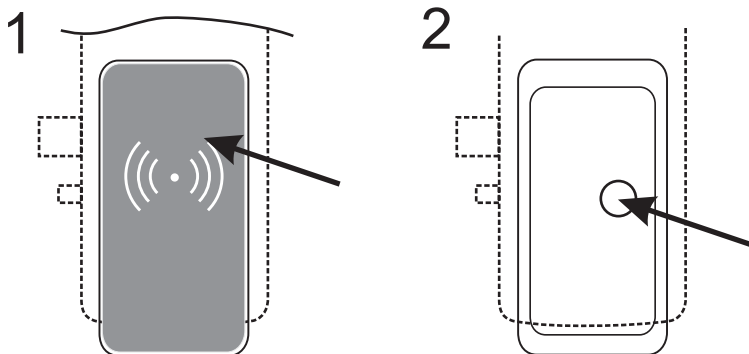

15. ELEMENTY ZESTAWU

- Moduł zamka - 1 szt.
- Moduł czytnika - 1 szt.
- Oslona na sektor z bateriami - 1 szt.
- Kabel ze złączem - 1 szt.
- Popychacz - 1 szt.
- Zestaw do mocowania - 1 szt.

16. GWARANCJA

Gwarancja producenta wynosi 12 miesięcy od dnia sprzedaży, ale nie dłużej niż 18 miesięcy od dnia produkcji. Gwarancja jest ważna za okazaniem wypełnionej karty gwarancyjnej z pieczęcią firmową.

Podstawą do wygaśnięcia gwarancji są:

- nieprzestrzeganie danej instrukcji.
 - uszkodzenia mechaniczne
 - obecność śladów działania wody i substancji żrących
 - obecność śladów niewykwalfikowanej interwencji do programu
- W okresie gwarancyjnym producent na swój koszt eliminuje problemy powstałe z jego winy. Naprawa odbywa się w pracowni producenta





17. URZĄDZENIA DODATKOWE

-Moduł zasilania zewnętrznego

Przeznaczony jest do zasilania zamków do szafek. Użyteczny podczas programowania zamków. Wykorzystywany jest jako źródło energii w przypadku zamknięcia szafki z jednoczesnym całkowitym rozładowaniem baterii.



- Moduł zamka do szafki

Moduł zamka bez elektroniki, do wymiany bądź remontu.



- Oprogramowanie LOCK'S MANAGER

Przeznaczony jest do konfiguracji zamków poprzez komputer i programowania bransoletek.



- Adapter RF1996

Przeznaczony jest do konfiguracji zamków za pomocą komputera i programowania bransoletek.





Tabela porównawcza bransoletek zbliżeniowych

Модель	Фото	Nadruk logotypu/ numeru	Korzystanie w wodzie	Cykl życia
IL-07		tak	nie	średni
IL-08		tak	nie	średni
IL-09		tak	tak	wysoki
IL-10		tak	tak	wysoki
IL-11		tak	tak	średni
IL-12		nie	tak	wysoki
IL-13		tak	tak	wysoki
IL-14		tak	nie	średni
IL-15		tak	tak	wysoki
IL-16		tak	tak	wysoki
IL-17		tak	tak	wysoki
IL-18		tak	tak	wysoki
IL-19		tak	tak	wysoki
IL-22		tak	nie	nizki
IL-25		tak	nie	nizki



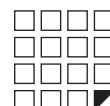
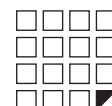

Koordynaty otworów do zamontowania Z-495 na szafkę z płyty wiórowej

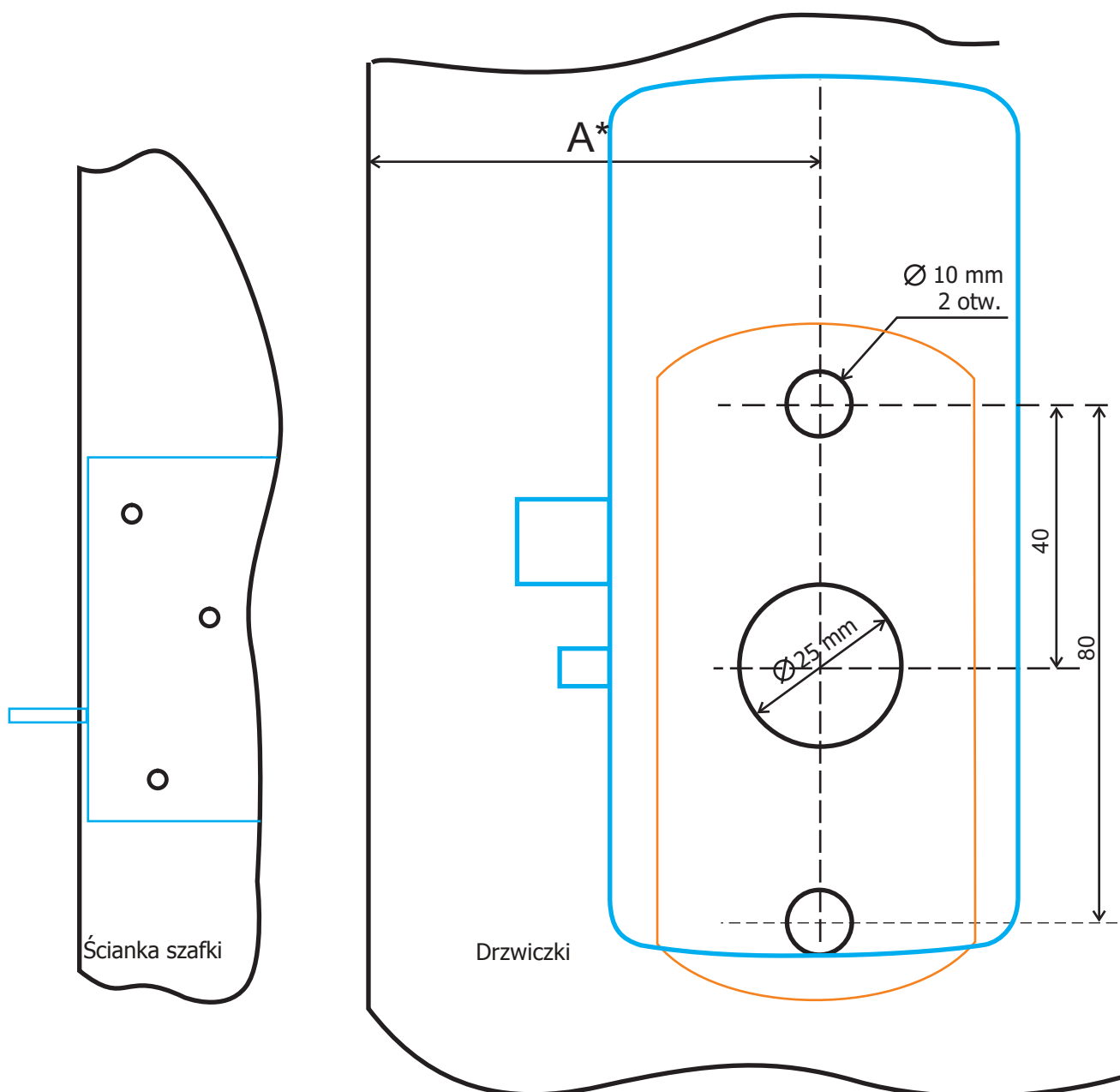

Rys.12

*A - wymiar należy obliczyć, zależy od grubości ścianek

