

Moduł M-SM4

1. Charakterystyka urządzenia

M-SM4 to specjalny moduł, w pełni kompatybilny z systemem VIDOS DUO, umożliwiający obsługę do 4 stacji bramowych lub rozdzielanie sygnału w rozległych systemach, w których występują duże odległości uniemożliwiające połączenie szeregowo.

Moduł M-SM4 jest wyposażony w 4 wyjścia. Do każdego z wyjść można podłączyć 4 monitory lub 4 stacje bramowe. Przykładem zastosowania może być klatka schodowa w budynku, w którym na każdym z pięter znajdują się 3 lub 4 mieszkania. W takiej konfiguracji należy na każdym z pięter zainstalować 1 moduł M-SM4 i podłączyć do niego monitory użytkowników.

2. Opis modułu

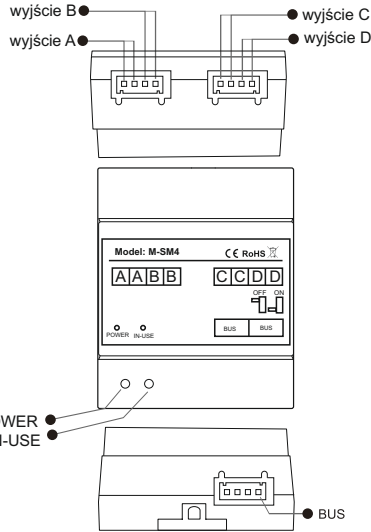

- **IN-USE:** Dioda LED informująca o statusie urządzenia, świeci gdy moduł odbiera sygnał
- **POWER:** Dioda LED wskazująca stan zasilania urządzenia
- **PRZEŁĄCZNIK IMPEDANCJI:** dopasowanie sygnału video. W ostatnim z modułów w całej linii przełącznik powinien być ustawiony w pozycji ON. Po takim ustawieniu przełącznika dioda POWER zmieni światło na barwę pomarańczową
- **WYJŚCIA A,B,C,D:** Port wyjściowy do podłączenia monitorów lub stacji bramowych
- **BUS:** Port wejściowy do podłączenia 2-żyłowej szyny systemu Vidos DUO.

3. Montaż modułu

Moduł można zamontować zarówno na szynie DIN jak i bezpośrednio na ścianie.

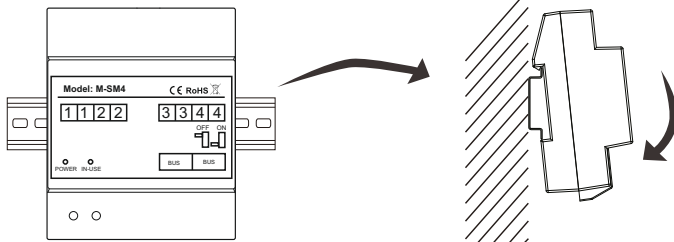

4. Schematy połączeń

Schemat systemu z wieloma stacjami bramowymi

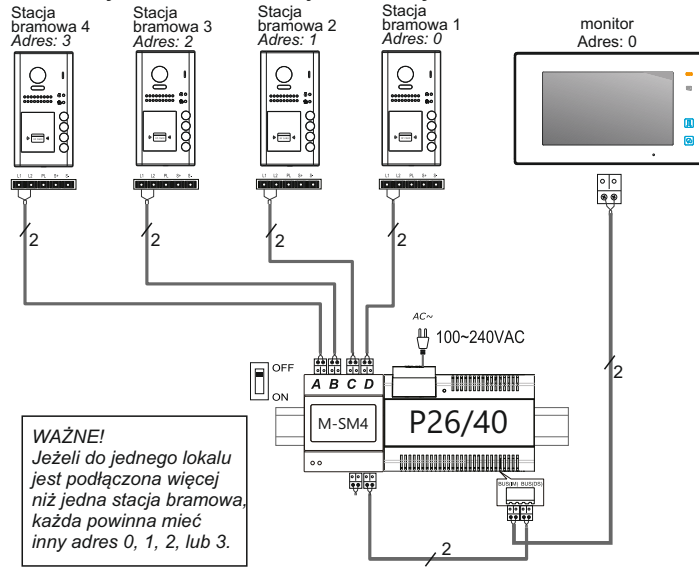

Schemat systemu z wieloma monitorami

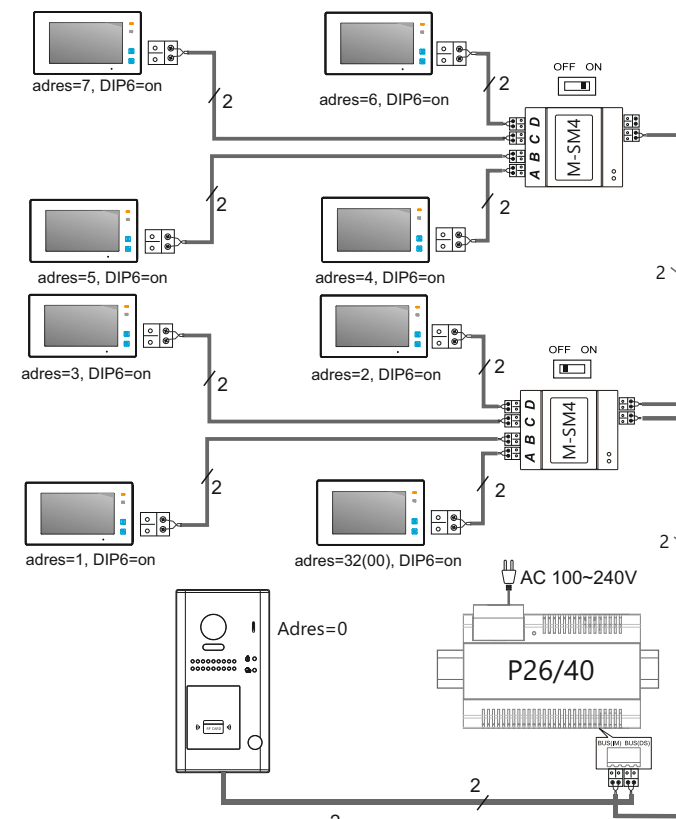

WAŻNE!

W systemie wieloabonentowym, każdy lokal posiada swój indywidualny adres ustawiany na monitorach. Jeżeli w jednym lokalu w systemie wielorodzinnym znajduje się więcej monitorów, każdy powinien mieć **ustawiony taki sam adres**.

W systemie jednorodinnym możesz ustawić różne adresy dla urządzeń wewnętrznych aby uzyskać funkcję adresowanych połączeń interkomowych pomiędzy monitorami.

4. Dane techniczne

Zasilanie: DC 24V
Zakres temperatur pracy: -10°C~ +55°C
Stopień ochrony: IP20
Wymiary: 89x71x45mm

KARTA GWARANCYJNA

Nazwa i model urządzenia: **Moduł M-SM4**

Data sprzedaży: _____

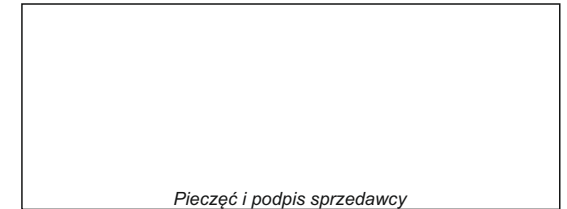

Pieczęć i podpis sprzedawcy

1. Firma Wena udziela gwarancji na zakupione produkty na okres 24 miesięcy od daty zakupu, umieszczonej na niniejszej Karcie Gwarancyjnej i dokumencie zakupu.
2. Usterki produktu ujawnione w okresie gwarancji będą usuwane bezpłatnie w ciągu 21 dni roboczych od daty przyjęcia produktu do punktu serwisowego.
3. Użytkownikowi przysługuje prawo wymiany produktu na nowy, jeżeli:
 - > w okresie gwarancji wykonano cztery istotne naprawy, a produkt nadal wykazuje usterki;
 - > po stwierdzeniu, że wystąpiła usterka niemożliwa do usunięcia. Przy wymianie produktu na nowy potrąca się równowartość brakujących lub uszkodzonych przez Użytkownika elementów (także opakowania) i koszt ich wymiany
4. Użytkownik dostarcza uszkodzony sprzęt na własny koszt do punktu serwisowego
5. Gwarancja nie obejmuje obniżania się jakości urządzenia spowodowanego normalnym procesem zużycia i poniższych przypadków:
 - > niewłaściwym lub niezgodnym z instrukcją obsługi użytkowaniem produktu;
 - > użytkowaniem lub pozostawieniem produktu w nieodpowiednich warunkach (nadmierna wilgotność, zbyt wysoka lub niska temperatura, nasłonecznienie itp.)
 - > odmiennych warunków konserwacji i eksploatacji zamieszczonych instrukcji obsługi produktu;
 - > uszkodzeń mechanicznych, chemicznych, termicznych;
 - > uszkodzeń spowodowanych działaniem sił zewnętrznych np. przepięcia w sieci elektrycznej, wyładowania atmosferyczne, powódź, pożar;
 - > uszkodzenie powstałe na skutek niewłaściwego zainstalowania urządzenia niewłaściwego przechowywania urządzenia lub napraw wykonanych przez osoby nieupoważnione;
 - > uszkodzenie powstałe na skutek podłączenia niewłaściwego napięcia.
6. Gwarancja straci ważność w skutkach:
 - > zerwania lub uszkodzenia plomb gwarancyjnych;
 - > podłączenia dodatkowego wyposażenia, innego niż zalecane przez producenta produktu;
 - > przeróbek i zmian konstrukcyjnych produktu oraz napraw wykonanych poza punktem serwisu Wena;
 - > Karta gwarancyjna lub numery seryjne zostały zmienione, zamazane lub zatarte;
7. Karta Gwarancyjna jest ważna tylko z wpisaną datą sprzedaży potwierdzonymi pieczęcią i podpisem sprzedawcy.
8. Warunkiem wykonania naprawy jest dostarczenie towaru z niniejszą Kartą Gwarancyjną oraz dowodem zakupu.
9. Punkt serwisowy:

Firma Handlowa Wena
Al. Jerozolimskie 311
05-816 Reguły/ k. Warszawa
tel. 22 8370286; 22 8174008
e-mail: biuro@vidos.pl
www.vidos.pl