

Cechy:

- napięcie zasilania 20 ÷ 30V DC
- 4 wyjścia zabezpieczone niezależnie bezpiecznikami topikowymi
- wyjście techniczne PSU typu OC (open collector) i przekaźnikowe sygnalizacji zadziałania bezpiecznika
- sygnalizacja optyczna awarii
- dedykowany do zasilaczy pożarowych serii EN54-4 RED POWER
- gwarancja - 5 lat od daty produkcji

Opis ogólny.

Moduł bezpiecznikowy przeznaczony jest do rozdziału zasilania w zasilaczach serii EN54 (RED POWER). Posiada dwa wejścia IN1 i IN2 do podłączenia z płytą zasilacza oraz cztery niezależnie zabezpieczone wyjścia zasilania AUX1÷AUX4. Wejście IN1 dostarcza zasilanie do wyjść AUX1, AUX2 natomiast wejście IN2 do wyjść AUX3, AUX4. Każde wyjście AUX posiada zabezpieczenie przeciwzwarceniowe (SCP) w postaci bezpiecznika topikowego F0,5A. Stan wyjść sygnalizowany jest poprzez diody LED L1÷L4. Uszkodzenie bezpiecznika sygnalizowane jest poprzez zgaszenie odpowiedniej diody LED: L1 dla AUX1, L2 dla AUX2 itd., zmianę stanu wyjścia technicznego typu OC (open collector) i przekaźnikowego oraz zaświecenie diody LED PSU. Wyjście przekaźnikowe PSU może służyć do zdalnej kontroli stanu np. zewnętrzna sygnalizacja optyczna.

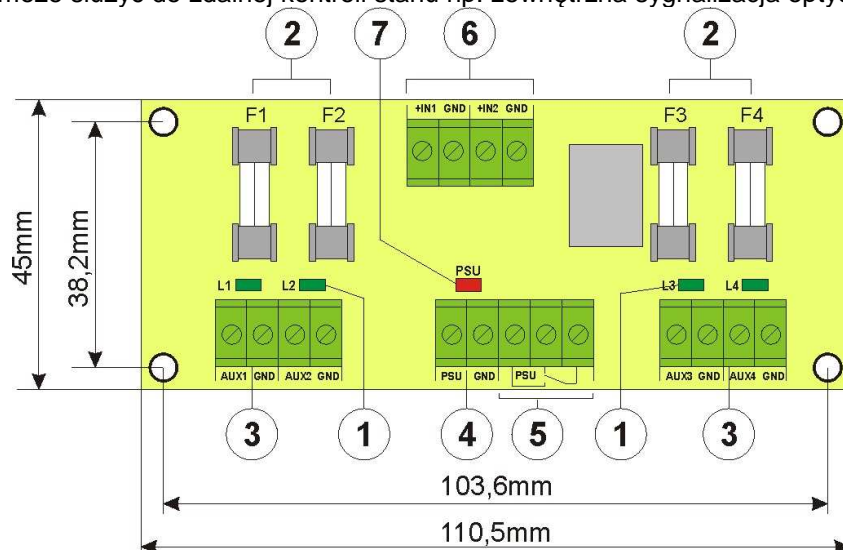

Rys.1. Widok modułu.

Tabela 1. Opis elementów.

Element nr	Opis
[1]	L1 ÷ L4 diody LED zielone
[2]	F1 ÷ F4 bezpieczniki w obwodach AUX (+)
[3]	AUX1 ÷ AUX4 niezależnie zabezpieczone wyjścia
[4]	PSU Wyjście techniczne OC awarii do podłączenia do zasilacza
[5]	PSU Wyjście techniczne przekaźnikowe awarii
[6]	IN1, IN2 – wejścia zasilania modułu
[7]	PSU dioda LED czerwona sygnalizująca awarie

Instalacja.

- 1) Listwę należy zamontować w wyznaczonym miejscu obudowy.
- 2) Połączenia między wyjściami zasilacza AUX1 i AUX2 a wejściami listwy IN1 i IN2 należy wykonać za pomocą dostarczonych przewodów.
- 3) Wejście awarii zbiorczej zasilacza EXT i połączyć z wyjściem PSU listwy bezpiecznikowej a następnie założyć zworkę V_{EXT} .



Instalując w zasilaczu moduł bezpiecznikowy należy uwzględnić parametr poboru prądu na potrzeby własne zasilacza który jest wykorzystywany do obliczeń czasu gotowości.

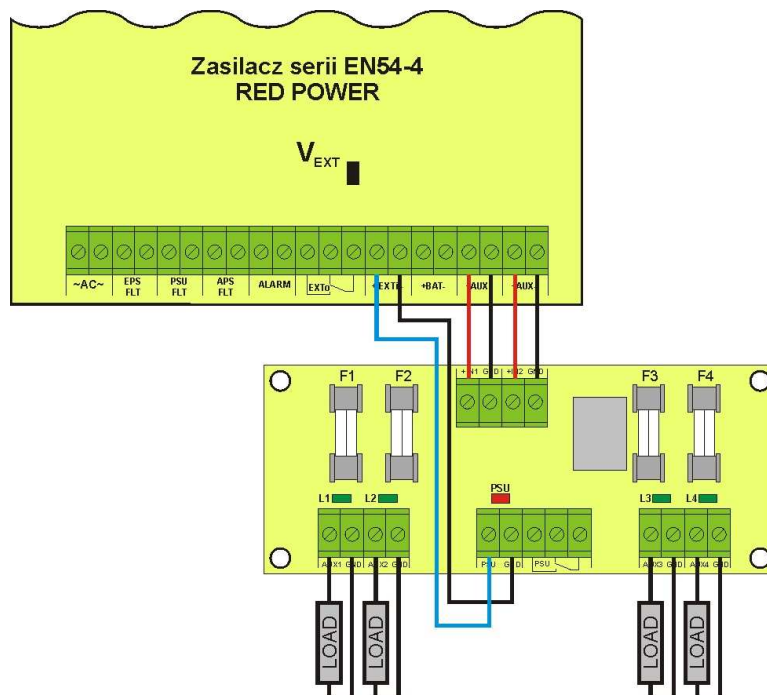

Parametry techniczne.

Napięcie zasilania	20 ÷ 30V DC
Napięcie wyjściowe	$U_{AUX} = U_{IN}$ (zgodne z napięciem zasilania)
Pobór prądu	25 ÷ 42mA @ $U_{in}=20 \div 30V$ DC
Ilość wejść zasilania	2 (IN1, IN2)
Ilość wyjść zasilania	4 (AUX1 ÷ AUX4)
Zabezpieczenia: - przeciwzwarciowe SCP	4 x F 0,5A
Sygnalizacja optyczna	L1 ÷ L4 - stan wyjść AUX1÷AUX4 (diody LED zielone) PSU - sygnalizacja awarii (dioda LED czerwona)
Bezpieczniki F1 ÷ F4	F0,5A
Warunki pracy	II klasa środowiskowa, -10°C ÷ 50°C
Wymiary (LxWxH)	110,5 x 45 x 32 [mm]
Waga netto/brutto	0,05kg / 0,09kg
Temperatura składowania	-20°C...+60°C
Wyposażenie dodatkowe	Kołki dystansowe x 6, bezpieczniki topikowe F0,5A x 2

OZNAKOWANIE WEEE

Zużytego sprzętu elektrycznego i elektronicznego nie wolno wyrzucać razem ze zwykłymi domowymi odpadami. Według dyrektywy WEEE obowiązującej w UE dla zużytego sprzętu elektrycznego i elektronicznego należy stosować oddzielne sposoby utylizacji.

GWARANCJA

5 lat od daty produkcji.
GWARANCJA WAŻNA tylko po okazaniu faktury sprzedaży, której dotyczy reklamacja.

Pulsar K.Bogusz Sp.j.

Siedlec 150, 32-744 Łączycza, Polska
Tel. (+48) 14-610-19-40, Fax. (+48) 14-610-19-50
e-mail: biuro@pulsar.pl, sales@pulsar.pl
http:// www.pulsar.pl, www.zasilacze.pl