

KARTA KATALOGOWA

BG 30/804/HS

36V 

New 

Brushless 

High Speed 



KOD PRODUKTU	OPIS
--------------	------

BG30/804/HS	Motoreduktor elektromechaniczny SUPER HIGH SPEED , do bardzo intensywnego użytkowania, z wbudowanym cyfrowym enkoderem magnetycznym, idealny do bram przesuwanych do 800 kg z wbudowaną centralą sterującą serii B70 oraz magnetycznymi wyłącznikami krańcowymi
-------------	--

SPECYFIKACJA TECHNICZNA PRODUKTU	
----------------------------------	--

Maksymalna waga bramy	800 kg
Zasilanie	230V AC - 50Hz
Zasilanie silnika	36V AC
Moc znamionowa	490W
Częstotliwość użytkowania	Intensywne użytkowanie
Moment obrotowy	50 - 650N
Zakres temperatur pracy	-20+55°C
Poziom zabezpieczenia	IP44
Rodzaj reduktora	Nieodwracalny
Prędkość otwierania	30 m/min (0.5 m/s)
Wyłączniki krańcowe	Magnetyczne
Centrala sterująca	B70/1DCHP
Enkoder	Wbudowany cyfrowy + magnetyczny cyfrowy SENSORED
Akumulator awaryjny	Opcjonalnie 2 akumulatory zewnętrzne od 12 V do 4,5 Ah.
Przekładnie	Z17/mod 4
Ilość cykli na dobę	800
Maksymalny wymiar produktu w mm (dł. X szer. X wys.)	350 x 220 x 3804
Waga produktu w opakowaniu (Kg)	18,5

WYMIARY

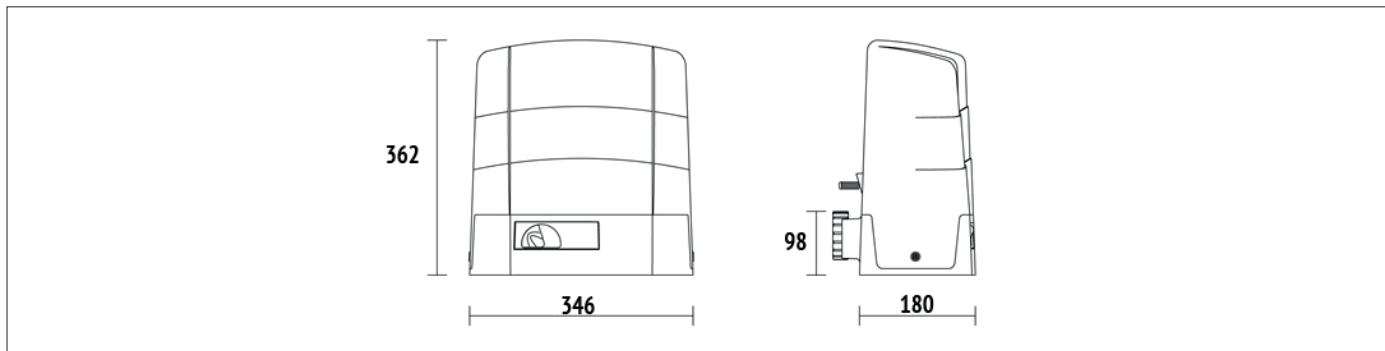

WYMIARY

PRZYGOTOWANIE DO MONTAŻU

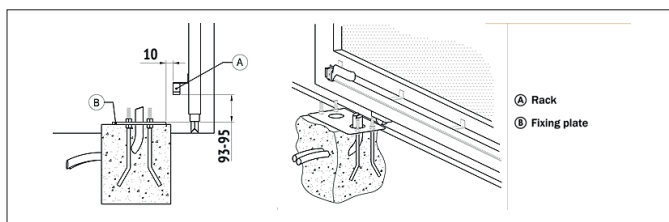

MONTAŻ STANDARDOWY

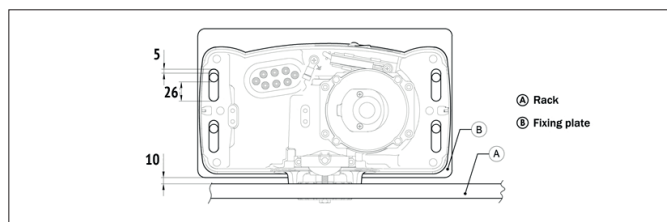

MONTAŻ STANDARDOWY

AKCESORIA

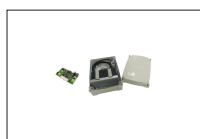

B71/BCHP/EXT

Zestaw akumulatorów (SET BT12 V45) i karta ładowania BI/BCHP, do central EDGE1/BOX i B70/1DCHP na 36 V DC w osobnej obudowie



B71/BCHP/BOX

Karta ładowania BI/BCHP, do central EDGE1/BOX i B70/1DCHP na 36 V DC w plastikowej obudowie, bez baterii

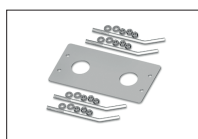

KT215

Płytkę pośrednią w komplecie z kotwami i śrubami do serii H30

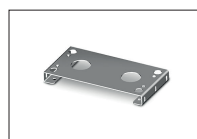

KT222

Podwyższona płyta montażowa do serii H30 (+3,5 cm).



GA550

Listwa zębata stalowa, moduł 4, szerokość 10 mm

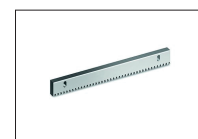

GA551

Listwa zębata stalowa, moduł 4, szerokość 12 mm



GA554

Zestaw uchwytych montażowych do listwy

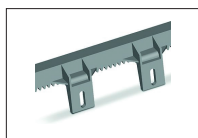

GA553

Listwa zębata nylonowa z rdzeniem stalowym, moduł 4, szerokość 10 mm

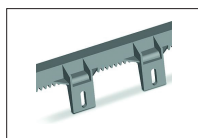

GA557

Listwa zębata nylonowa z rdzeniem stalowym, moduł 4, szerokość 20 mm

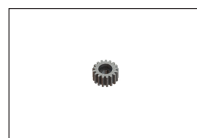

LT328

Koło zębate Z17 mod dla serii R30 - G30 - E30

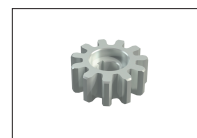

LT331

Koło zębate Z11 mod, tylko dla serii G30 - BG30.

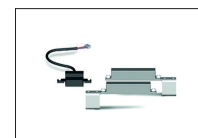

MC775

Zestaw magnetycznych wyłączników krańcowych do centrali H70/103AC, H70/104AC, B70/1DC, B70/1DCHP.



R99/C/001
Tablica informacyjna "Automatic Opening".