



INSTRUKCJA MONTAŻU POLSKI

Kod: **AWO 207KON**

Nazwa: **Obudowa 17/EI40/KON/S**
Obudowa metalowa do: SSWiN, KD,...

IM207KON

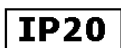

Wydanie: 1 z dnia 26.09.2017
Zastępuje wydanie: -----

PL

1. Przeznaczenie:

Obudowa **AWO207KON** zaprojektowana została jako uniwersalny element systemu SSWiN, KD, itp. Obudowa przeznaczona jest do urządzeń, których nietypowy rozstaw otworów montażowych uniemożliwia zastosowanie typowej obudowy dedykowanej.

Ze względu na otworowanie tylnej ścianki w postaci jednolitej perforacji o średnicy otworów 6mm, przeznaczone są do montażu za pomocą kołków dystansowych PW100:

- płyty centrali alarmowej oraz dodatkowych modułów
- kontrolera systemu KD oraz dodatkowych modułów
- nadajnika radiowego lub GSM, opcjonalnie modułu zasilacza buforowego
- innych urządzeń montowanych na tylnej ściance obudowy za pomocą kołków dystansowych.

W zestawie z obudową znajdują się kołki dystansowe PW100 w ilości 4szt.

W obudowie AWO 207KON przewidziano miejsce na akumulator 17/18Ah.

2. Montaż:

Obudowa (+ PCB) przeznaczona jest do montażu przez wykwalifikowanego instalatora, posiadającego odpowiednie (wymagane i konieczne dla danego kraju) zezwolenia i uprawnienia do przyłączania (ingerencji) w instalacje 230V/AC oraz instalacje niskonapięciowe.

Ponieważ transformator zaprojektowany jest do pracy ciągłej nie posiada wyłącznika zasilania, dlatego należy zapewnić właściwą ochronę przeciążeniową w obwodzie zasilającym. Należy także poinformować użytkownika o sposobie odłączenia zasilacza od napięcia sieciowego (najczęściej poprzez wydzielenie i oznaczenie odpowiedniego bezpiecznika w skrzynce bezpiecznikowej). Instalacja elektryczna powinna być wykonana według obowiązujących norm i przepisów.

Obudowa (+PCB) powinna być montowana w pomieszczeniach zamkniętych, o normalnej wilgotności powietrza (RH=90% maks. bez kondensacji) i temperaturze z zakresu -10°C do +40°C.



Przed przystąpieniem do instalacji należy upewnić się, że napięcie w obwodzie zasilającym 230V/AC jest odłączone.

Wszelkie prace serwisowe wewnątrz obudowy należy wykonywać przy odłączonym zasilaniu 230V/AC

1. Zamontować w obudowie PCB w odpowiednich otworach montażowych (z użyciem kołków dystansowych, wkrętów montażowych itp.).

2. Zamontować obudowę w dedykowanym miejscu i doprowadzić przewody połączeniowe (~230V) i sygnałowe poprzez przepusty kablowe.

Uwagi: obwód zasilania ~230V należy wykonać przewodem trójżyłowym (z żółto-zielonym przewodem ochronnym PE).

3. Przewody zasilania ~230V podłączyć do zacisków **230V /AC L-N** transformatora.

Przewód ochrony przeciwporażeniowej PE podłączyć do zacisku oznaczonego symbolem uziemienia. 



Praca zasilacza bez poprawnie wykonanego i sprawnego technicznie obwodu ochrony przeciwporażeniowej jest NIEDOPUSZCZALNA!

Grozi to uszkodzeniem urządzeń, porażeniem prądem elektrycznym.

4. Podłączyć wyjście transformatora do zacisków (~AC) PCB, używając dołączonych przewodów
Uwagi: podłączyć wymagane napięcie U1 lub U2 dla danego urządzenia.
5. Wykonać opcjonalnie pozostałe połączenia wymagane dla danego typu urządzenia/systemu.
Uwagi: zgodnie z wymaganiami i zaleceniami producenta.
6. **Wykonać uruchomienie (załączenie zasilania ~230V, akumulatora), regulacje lub konfiguracje: zgodnie z procedurą producenta systemu**
7. Po instalacji i uruchomieniu systemu należy zamknąć obudowę

3. Parametry techniczne

Napięcie zasilania	230V/AC, 50Hz (-/+15%)
Transformator	EI 40/16/18
Norma transformatora	EN 61558-2-6
Miejsce dla akumulatora	17Ah/12V
Zabezpieczenie antysabotażowe	1x – otwarcie obudowy
Obciążalność wyjścia TAMPER- max	500mA@50Vdc
Obudowa: IP	IP 20
Temperatura pracy	-10°C÷40°C
Wilgotność względna RH – max.	90 [%]
Wymiary zewnętrzne obudowy: Wymiary zewnętrzne czołówki:	W=320, H=305, D+D1=90+8 [+/-2 mm] W1=325, H1=310 [+/-2 mm]
Wykonanie	Blacha DC01, grubość: 0,7mm Zabezpieczenie antykorozyjne Kolor: RAL 9003
Zastosowanie	Do wewnątrz
Waga netto	~2.90 [kg]
Waga brutto	~3.20 [kg]
Deklaracje, gwarancje	CE, 2 lata od daty produkcji

Parametry techniczne transformatora: EI 40/16/18

NAZWA	C	S	U	I	U1 lub U2	I1 lub I2	F	t
EI 40/16/18	-	40VA	230V/AC	0,20A	16V lub 18V	2,2A lub 2,0A	T 315mA/250V	130°C

C- Obudowa transformatora

S - Moc

U - Napięcie zasilania

I - Prąd pobierany przy nominalnym obciążeniu z sieci ~230V

U1 lub U2 - Napięcia wtórne

I1 lub I2 - Nominalny prąd wyjściowy

F – Bezpiecznik F w obwodzie pierwotnym transformatora

T - Bezpiecznik termiczny 130°C niepowracalny

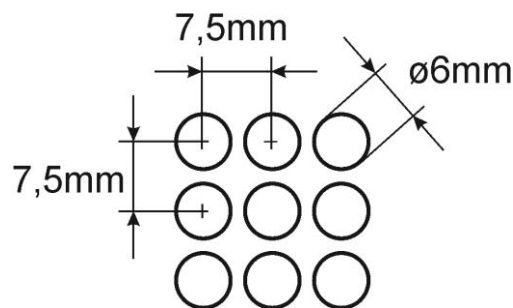
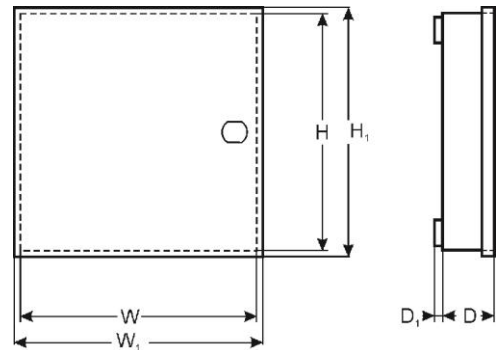
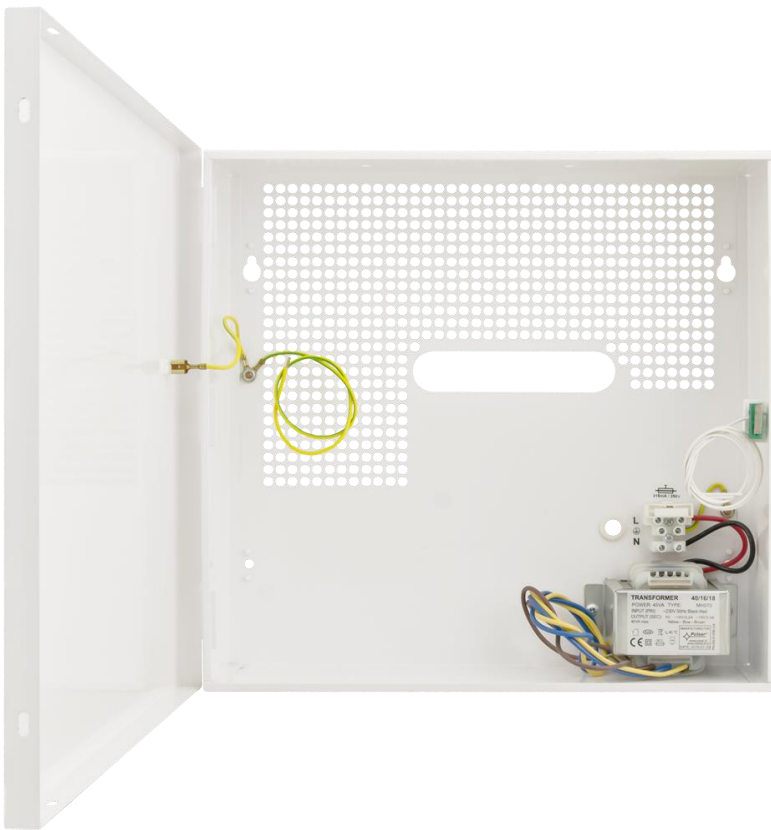

Wymiarowanie perforacji: tylnej ścianki

OZNAKOWANIE WEEE



Zużytego sprzętu elektrycznego i elektronicznego nie wolno wyrzucać razem ze zwykłymi domowymi odpadami. Według dyrektywy WEEE obowiązującej w UE dla zużytego sprzętu elektrycznego i elektronicznego należy stosować oddzielne sposoby utylizacji.

W Polsce zgodnie z przepisami o zużytym sprzęcie elektrycznym i elektronicznym zabronione jest umieszczanie łącznie z innymi odpadami zużytego sprzętu oznakowanego symbolem przekreślonego kosza. Użytkownik, który zamierza się pozbyć tego produktu, jest obowiązany do oddania ww. do punktu zbierania zużytego sprzętu. Punkty zbierania prowadzone są m. in. przez sprzedawców hurtowych i detalicznych tego sprzętu oraz gminne jednostki organizacyjne prowadzące działalność w zakresie odbierania odpadów. Prawidłowa realizacja tych obowiązków ma znaczenie zwłaszcza w przypadku, gdy w zużytym sprzęcie znajdują się składniki niebezpieczne, które mają negatywny wpływ na środowisko i zdrowie ludzi.

[Ogólne warunki gwarancji](#)

Ogólne warunki gwarancji dostępne na stronie www.pulsar.pl

[ZOBACZ](#)

PRODUCENT

Pulsar

Siedlec 150,

32-744 Łapczyca, Poland

Tel. (+48) 14-610-19-40, Fax. (+48) 14-610-19-50

e-mail: biuro@pulsar.pl, sales@pulsar.pl

http:// www.pulsar.pl, www.zasilacze.pl