



319U38PL

CENTRALA STERUJĄCA
DO SIŁOWNIKÓW ZASILANYCH NAPIĘCIEM 24V

Z 24
SERIA



INSTRUKCJE INSTALACJI

ZL160N



Polski

PL

WAŻNE INFORMACJE DOTYCZĄCE BEZPIECZEŃSTWA PODCZAS INSTALACJI

UWAGA: NIEPRAWIDŁOWO WYKONANA INSTALACJA MOŻE SPOWODOWAĆ POWAŻNE SZKODY, NALEŻY PRZESTRZEGAĆ WSZYSTKICH ZALEGEŃ I INSTRUKCJI DOTYCZĄCYCH INSTALACJI
NINIEJSZE INSTRUKCJE SĄ PRZEZNACZONE DLA AUTORYZOWANYCH INSTALATORÓW LUB WYKWALIFIKOWANEGO PERSONELU

1 Znaczenie symboli



Ten symbol oznacza akapity, które należy uważnie przeczytać.



Ten symbol oznacza akapity dotyczące bezpieczeństwa.



Ten symbol oznacza wskazuje informacje przeznaczone dla użytkownika.

2 Zakres zastosowania

2.1 Przeznaczenie

Centrala sterująca ZL160N została zaprojektowana do sterowania P0JEDYNCZYM SIŁOWNIKEM do bram skrzydłowych z serii (FLEX), zasilanych napięciem 24 V (DC)



Każdy sposób instalacji i użytkowania inny, niż opisany w niniejszych instrukcjach jest niedozwolony.

2.2 Zakres zastosowania

Przestrzegać odległości i przekrojów przewodów wskazanych w tabeli "rodzaj i przekrój przewodów".

Całkowita moc podłączonego silnika nie może przekraczać 48W.

3 Normy

CAME Cancelli Automatici jest zakładem posiadającym certyfikat odnośnie systemu zarządzania jakością zakładową ISO 9001, oraz zarządzania środowiskiem ISO 14001. Wszystkie fazy projektowania i produkcji urządzeń Came odbywają się w Włoszech.

Produkt będący przedmiotem niniejszych instrukcji jest zgodny z następującymi przepisami prawnymi: *patrz deklaracja zgodności.*

4 Opis

Wyrób w całości zaprojektowany i wyprodukowany przez CAME Cancelli Automatici S.p.A.

Centrala sterująca jest zasilana napięciem 230V AC o częstotliwości 50/60Hz, podanym na zaciski L1 i L2.

Napięcie urządzeń sterujących i akcesoriów 24 V. Uwaga! Całkowita moc podłączonych akcesoriów nie może przewyższać 40W.

Wszystkie obwody są chronione przez bezpieczniki, patrz tabela.

Centrala sterująca oferuje użytkownikowi sterowanie i korzystanie z następujących funkcji:

- automatyczne zamykanie po zakończeniu fazy otwierania;
- ruch wsteczny w początkowej fazie otwierania.

Dostępne sterowania:

- otwieranie/zamykanie;
- otwieranie/zamykanie w trybie TOTMAN (operator obecny);
- całkowite zatrzymanie.

Interwencja fotokomórek po wykryciu przeszkody może spowodować:

- ponowne otwarcie, jeżeli trwała faza zamykania bramy;
- całkowite zatrzymanie.

Regulacje:

- czas automatycznego zamykania;
- czas pracy.

Do centrali można podłączyć także:

- lampę sygnalizującą otwartą bramę;
- elektrozamek.

- Kartę LB54, która zasila siłowniki przy pomocy baterii w przypadku zaniku napięcia. Po przywróceniu dopływu prądu karta zasilania, ładuje baterie.

DANE TECHNICZNE	
napięcie zasilania	230V - 50/60Hz
maksymalna dopuszczalna moc	48W
pobór prądu w stanie spoczynku	60 mA
maksymalna moc dla akcesoriów zasilanych napięciem 24V	40W
klasa izolacji obwodów	□
materiał obudowy	ABS
stopień ochrony obudowy	IP54
temperatura pracy	-20 / +55°C

TABELA BEZPIECZNIKÓW	
obwód:	bezpiecznik:
Płyty elektronicznej (zasilanie sieciowe)	1.6A
Centrali i akcesoriów	3.15A

4.1 Wymiary zewnętrzne obudowy centrali

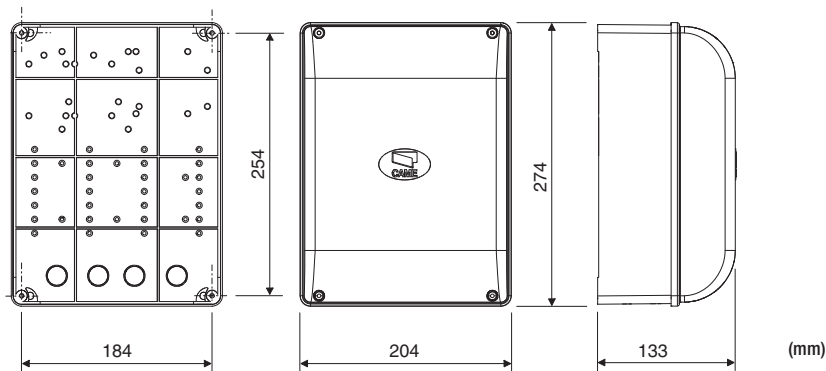

4.2 Widok elektroniki

- 1 Kostki połączeniowe
- 2 Bezpiecznik sieciowy 1.6A
- 3 Bezpiecznik akcesoriów 3.15A
- 4 Przyciski wprowadzania do pamięci kodu radiowego
- 5 Regulator czasu pracy
- 6 Regulator czasu zamykania automatycznego
- 7 Przełącznik funkcji złożony z 4 przełączników dip (patrz str. 7)
- 8 Gniazdo karty częstotliwości radiowej (patrz tabela)
- 9 Dioda LED sygnalizacyjna

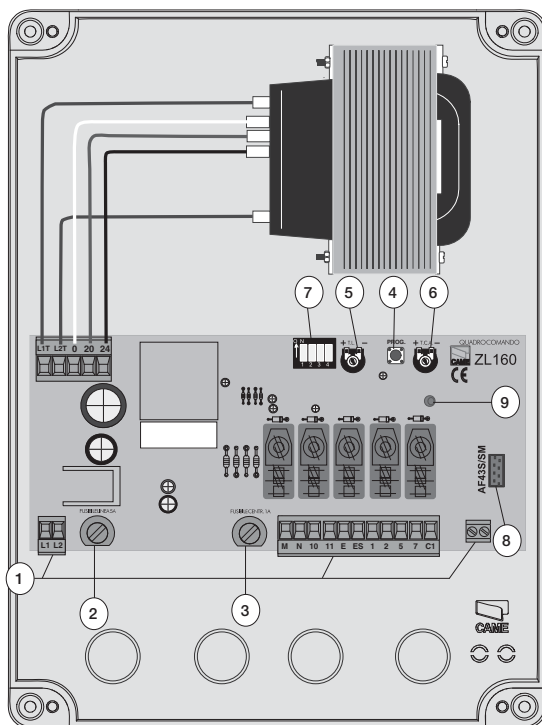

! Uwaga! Przed wykonaniem jakichkolwiek prac na urządzeniu, odłączyć zasilanie sieciowe oraz baterie awaryjne (jeśli są obecne).

5 Instalacja

5.1 Czynności przed instalacją

! Przed przystąpieniem do instalacji jest konieczne:

- Zweryfikować, czy powierzchnia montażu centrali znajduje się w miejscu chronionym od wstrząsów czy uderzeń, czy punkty mocowania są solidne i czy montaż odbywa się przy użyciu elementów odpowiednich (śruby, kołki, itp.) do powierzchni.
- Zaopatrzyć się w odpowiedni wyłącznik dwubiegunowy z rozwarciem styków powyżej 3 mm, dla umożliwienia odłączenia zasilania
- ⚡ Zweryfikować, czy ewentualne połączenia wewnątrz obudowy (wykonane dla ciągłości obwodu zabezpieczającego) posiadają dodatkową izolację w stosunku do innych wewnętrznych elementów przewodzących..
- Przygotować odpowiednie rury i korytka kablowe dla przeprowadzenia przewodów elektrycznych dla ochrony przed uszkodzeniami mechanicznymi.

5.2 Narzędzia i materiały

Upewnić się, czy zostały przygotowane wszystkie narzędzia i materiały niezbędne dla bezpiecznego wykonania instalacji, zgodnie z obowiązującymi przepisami. Oto kilka przykładów.

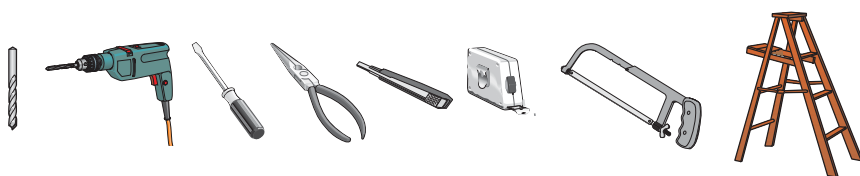

5.2 Mocowanie i montaż obudowy

Przymocować podstawę centrali w bezpiecznym miejscu, zaleca się stosować śruby o maksymalnej średnicy 6 mm z tłem płaskim o nacięciu krzyżowym.

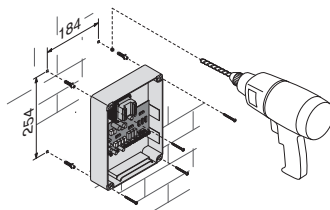

Wykonać otwory w dolnym boku obudowy w miejscach fabrycznie zaznaczonych i włożyć dławice z rurami karbowanymi do przeprowadzenia przewodów elektrycznych. N.B.: otwory fabrycznie zaznaczone mają różne średnice: 23, 29 i 37 mm.

Uwaga! aby nie uszkodzić karty elektronicznej wewnątrz centrali!!

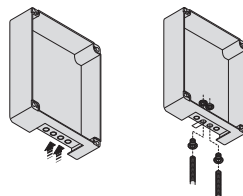

Po dokonaniu regulacji i ustawień przymocować pokrywę przy pomocy śrub dołączonych do produktu.

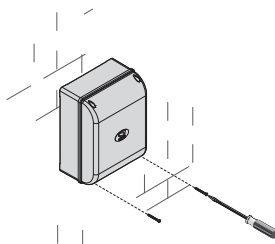

6 Schematy podłączenia urządzeń

Siłownik

Siłownik 24V DC

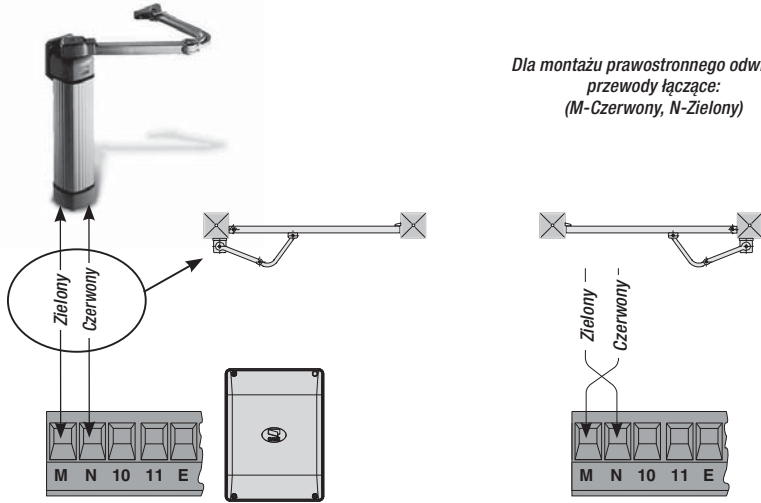

Zasilanie

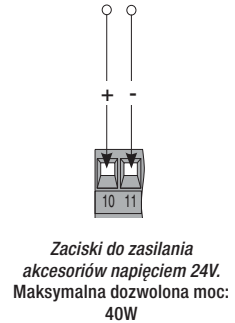
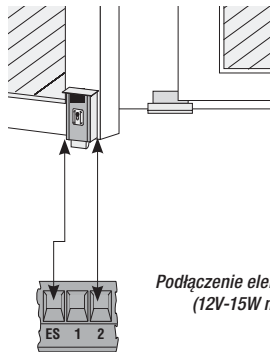
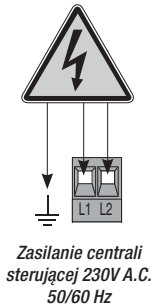

Urządzenia sygnalizacyjne i oświetleniowe

Lampa kontrolna otwartej bramy (Obciążalność styku: 24V - 3W maks.)- Sygnalizuje pozycję otwartej bramy, gaśnie, gdy brama jest zamknięta.

Lampa ostrzegawcza (Obciążalność styku: 24V AC - 25W maks.) - Miga w trakcie otwierania i zamykania bramy.

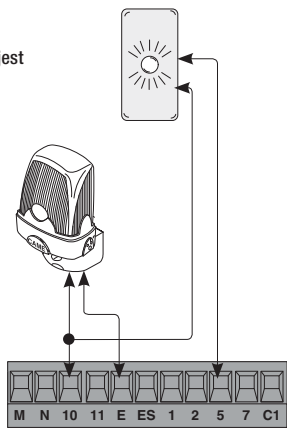

Urządzenia zabezpieczające

Styk (N.C.) «ponowne otwieranie w fazie zamykania» - Wejście dla urządzeń zabezpieczających takich jak, fotokomórki, listwy bezpieczeństwa i innych urządzeń zgodnych z wymogami norm EN 12978. W trakcie zamykania bramy otwarcie styku powoduje odwrócenie ruchu, aż do całkowitego otwarcia bramy.

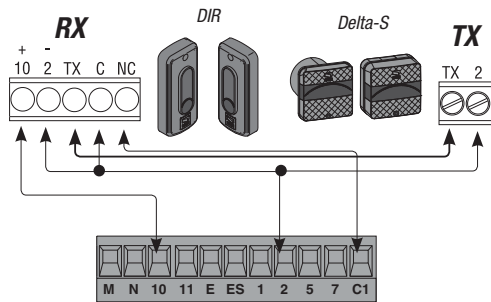
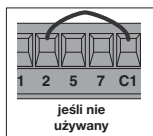

Styk (N.C.) «ponowne otwieranie w fazie zamykania»

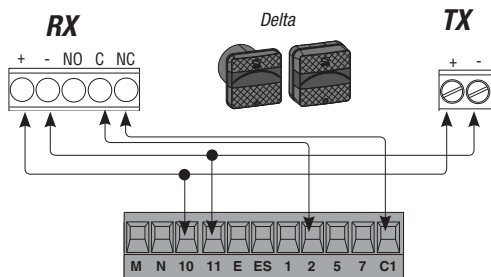

Urządzenia sterujące

Przycisk stop (styk N.C.)

- Przycisk zatrzymywania bramy z wykluczeniem cyklu zamykania automatycznego, aby przywrócić ruch skrzydeł należy nacisnąć przycisk sterowania lub przycisk pilota.

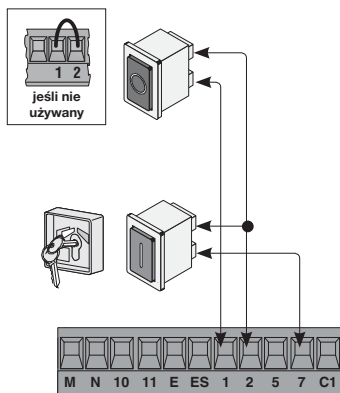

Przełącznik kluczowy i/lub przycisk do poleceń (styk N.O.) -

Polecenia otwierania i zamykania bramy, naciśnięcie na przycisk lub obrócenie klucza przełącznika powoduje odwrócenie ruchu bramy lub jej zatrzymanie, w zależności od wyboru dokonanego na wyłączniku dip-switch (patrz wybór funkcji, dip 2).

N.B.: Wszystkie styki i przyciski (N.C.) nie podłączone do akcesoriów muszą być zwarte na kostce połączeniowej.

7 Wybór funkcji

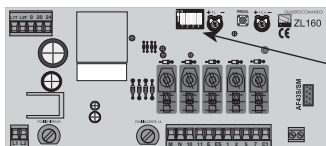

DIP-SWITCH 4 POZYCJYNY



- 1 ON - **Zamykanie automatyczne** - Przekątnik czasowy zamykania automatycznego aktywuje się, gdy brama całkowicie zakończyła ruch otwierania. Wstępnie ustawiony czas może być regulowany; w każdym przypadku czas ten jest uzależniony od ewentualnego zadziałania urządzeń zabezpieczających i nie aktywuje się po całkowitym bezpiecznym «zatrzymaniu» lub w przypadku braku zasilania. (1 OFF - Dezaktywowana)
- 2 ON - Aktywowana funkcja sterowania krok po kroku „**Otwieranie-stop-zamykanie-stop**” przyciskiem (2-7) i pilotem radiowym (zamontowana częstotliwości AF).
- 2 ON - Aktywowana funkcja „**otwieranie-zamykanie**” przyciskiem (2-7) i pilotem (zamontowana karta częstotliwości AF)
- 3 - Jeżeli żadne urządzenie nie jest podłączone, dip musi pozostać w pozycji «OFF».
- 4 ON - **Funkcja ruchu wstecznego**, (4 OFF - Dezaktywowana) - Przy każdym poleceniu otwarcia, zamknięte skrzydła przez sekundę napierają, uderzając w kierunku zamknięcia, dla ułatwienia otwarcia zamka elektrycznego podłączonego do zacisków 2-ES. Funkcja jest aktywna tylko, gdy skrzydło jest zamknięte lub przy 1 szej pierwszej operacji po przywróceniu dopływu prądu do układu.

8 Regulacje

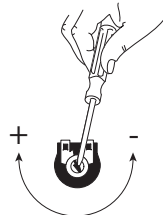
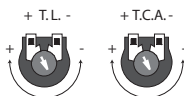
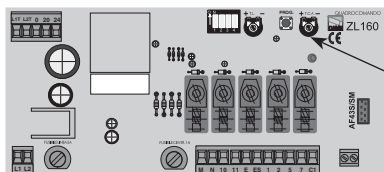

Regulator T.L. = Regulacja czasu pracy od minimum 15” do maksymalnie 80”. (Nota: regulując minimalny czas pracy, aktywuje się funkcję «TOTMAN»)

Regulator T.C.A. = Regulacja czasu zamykania automatycznego od minimum 0” do maksymalnie 120”.

9 Kodowanie dekodera radiowego

Antena

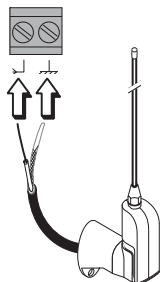

Podłączyć przewód RG58 anteny do odpowiednich zacisków.

Piloty

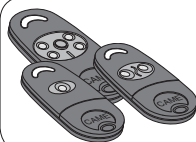

patrz instrukcje znajdujące się w opakowaniu
karty częstotliwości AF43SR

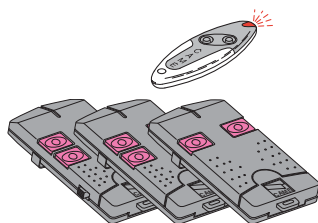
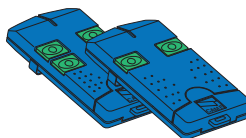
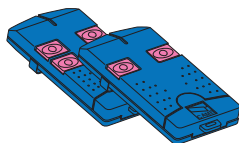
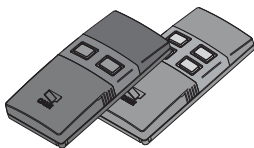
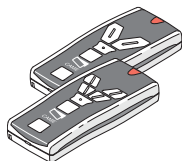

patrz instrukcje na opakowaniu

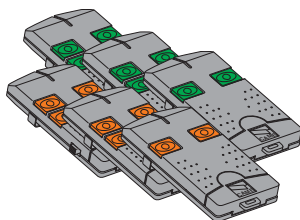

Karta częstotliwości

Tylko dla kart AF43S / AF43SM:

- ustawić zworkę, jak to widoczne, w zależności od serii stosowanego pilota.

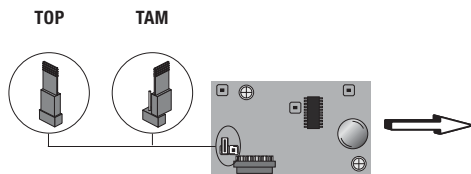

Częstotliwość MHz	Karta częstotliwości	Seria pilotów
FM 26.995	AF130	TFM
FM 30.900	AF150	TFM
AM 26.995	AF26	TOP
AM 30.900	AF30	TOP
AM 433.92	AF43S / AF43SM	TAM / TOP
AM 433.92	AF43TW	TWIN (KeyBlock)
AM 433.92	AF43SR	ATOMO
AM 40.685	AF40	TOUCH
AM 863.35	AF868	TOP

Wpiąć kartę częstotliwości do gniazda na płycie elektronicznej TYLKO PO ODŁĄCZENIU NAPIĘCIA (lub po wyjęciu baterii).
 N.B.: Płyta elektroniczna rozpoznaje kartę częstotliwości tylko w chwili podania zasilenia.

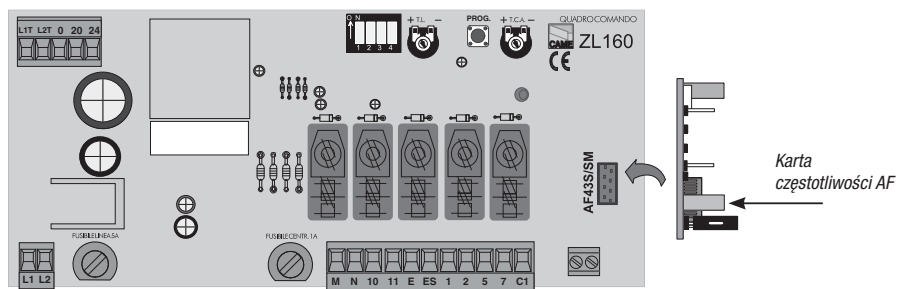

Kodowanie pilota

Wprowadzić kod do pamięci karty w następujący sposób:

- 1) Trzymać wciśnięty przycisk "PROG" na płycie elektronicznej (II dioda led sygnalizacyjna miga).

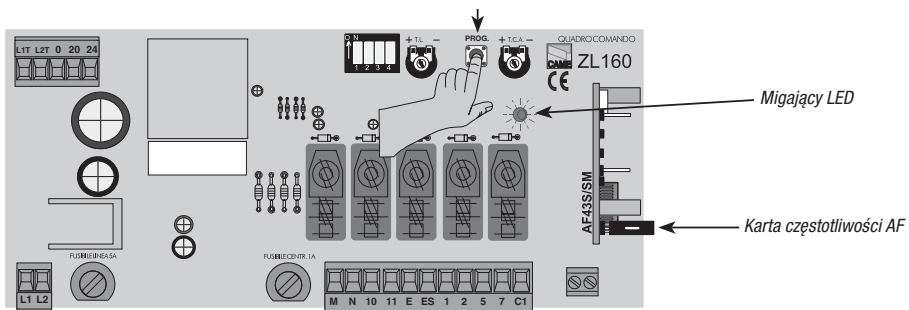

- 2) Kod jest przesyłany przy pomocy przycisku pilota, a dioda pozostanie zapalona, sygnalizując wprowadzenie do pamięci.

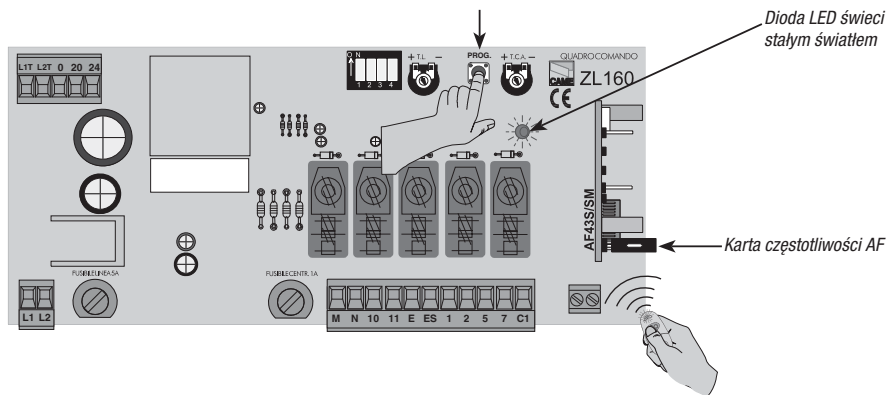

10 Złomowanie



CAME CANCELLI AUTOMATICI S.p.A. w swoich zakładach wprowadziła System Zarządzania Środowiskiem z certyfikatem zgodnym z normą UNI EN ISO 14001 z gwarancją przestrzegania i ochrony środowiska. W celu kontynuacji polityki w zakresie ochrony środowiska, stanowiącej dla firmy CAME jedną z podstaw własnych strategii operacyjnych i marketingowych, prosimy o przestrzeganie prostych zaleceń dotyczących usuwania produktów:



WYRZUCANIE OPAKOWANIA

Elementy opakowania (karton, plastik, itd.), są są zakwalifikowane jako odpadki stałe nadające się do powtórnego przetworzenia.

Przed wykonaniem tego, zawsze należy sprawdzić odnośne przepisy obowiązujące w miejscu instalacji.

NIE PORZUCAĆ W ŚRODOWISKU!



ZŁOMOWANIE PRODUKTU

Nasze wyroby wykonane są z różnych materiałów. Większość z nich (aluminium, plastik, żelazo, kable elektryczne) jest przyjmowana z miejskimi odpadami stałymi. Po selektywnej zbiórce mogą być oddane do upoważnionego punktu zbiorczego do ich ponownego przetworzenia.

Inne elementy (płyty elektroniczne, baterie pilotów, itd.) mogą natomiast zawierać substancje zanieczyszczające.

Należy je więc usunąć i oddać do zakładów wyspecjalizowanych do ich utylizacji.

Przed złomowaniem, zawsze należy sprawdzić specyficzne normy obowiązujące w miejscu likwidacji.

NIE PORZUCAĆ W ŚRODOWISKU!

11 Deklaracja zgodności



DEKLARACJA PRODUCENTA

Zgodnie z załącznikiem II B Dyrektywy Maszynowej 98/37/WE



CAME Cancelli Automatici S.p.A.
via Martiri della Libertà, 15
31030 Dossan di Casier - Treviso - WŁOCHY
tel (+39) 0422 4940 - fax (+39) 0422 4941
Internet: www.came.it - e-mail: info@came.it

--- Normy ---

EN 60335-1 EN 61000-6-2
EN 60335-2-103 EN 61000-6-3
EN 13241-1

Deklaruje pod własną odpowiedzialnością, że produkty do automatyzacji bram i drzwi garażowych, zwane:

ZL160N

... są zgodne z głównymi wymogami i odnośnymi przepisami, ustalonymi przez następujące Dyrektywy, oraz przez części zastosowane w odnośnych Normach, przedstawionych poniżej.

--- Dyrektywy ---
2006/95/WE
2004/108/WE

DYREKTYWA DOTYCZĄCA WYROBÓW MECHANICZNYCH
DYREKTYWA DOTYCZĄCA KOMPATYBILNOŚCI ELEKTROMAGNETYCZNEJ

WAŻNA INFORMACJA!

Wzbronione jest uruchamianie produktu/produktów, będącego/będących przedmiotem niniejszej deklaracji, przed ich całkowitym skompletowaniem i/lub zmontowaniem, zgodnie z przepisami Dyrektywy Maszynowej 98/37/WE.

DYREKTOR GENERALNY
Gianni Michelan

Kod niezbędny dla otrzymania kopii instrukcji zgodnej z oryginałem: **DDC L IT Z002g**



Polski - Kod instrukcji: **319U88** wers. 1.0 09/2011 © CAME cancelli automatici s.p.a.
CAME Cancelli Automatici S.p.a. może w każdej chwili i bez uprzedniej zapowiedzi zmienić dane i informacje znajdujące się w niniejszych instrukcjach.

<p>CAME France S.a. 7, Rue Des Haras Z.I. Des Hautes Patures 92737 Nanterre Cedex ☎ (+33) 0 825 825 874 ☎ (+33) 1 46 13 05 00</p>	FRANCE	GERMANY	<p>CAME Gmbh Seefeld Akazienstrasse, 9 16356 Seefeld Bei Berlin ☎ (+49) 33 3988390 ☎ (+49) 33 39883985</p>
<p>CAME Automatismes S.a. 3, Rue Odette Jasse 13015 Marseille ☎ (+33) 0 825 825 874 ☎ (+33) 4 91 60 69 05</p>	FRANCE	U.A.E.	<p>CAME Gulf Fze Office No: S10122a2o210 P.O. Box 262853 Jebel Ali Free Zone - Dubai ☎ (+971) 4 8860046 ☎ (+971) 4 8860048</p>
<p>CAME Automatismos S.a. C/juan De Mariana, N. 17-local 28045 Madrid ☎ (+34) 91 52 85 009 ☎ (+34) 91 46 85 442</p>	SPAIN	RUSSIA	<p>CAME Rus Umc Rus Lic Ul. Otradnaya D. 2b, Str. 2, office 219 127273, Moscow ☎ (+7) 495 739 00 69 ☎ (+7) 495 739 00 69 (ext. 226)</p>
<p>CAME United Kingdom Ltd. Unit 3 Orchard Business Park Town Street, Sandiacre Nottingham - Ng10 5bp ☎ (+44) 115 9210430 ☎ (+44) 115 9210431</p>	GREAT BRITAIN	PORTUGAL	<p>CAME Portugal Ucj Portugal Unipessoal Lda Rua Liebig, nº 23 2830-141 Barcelro ☎ (+351) 21 207 39 67 ☎ (+351) 21 207 39 65</p>
<p>CAME Group Benelux S.a. Zoning Ouest 7 7860 Lessines ☎ (+32) 68 333014 ☎ (+32) 68 338019</p>	BELGIUM	INDIA	<p>CAME India Automation Solutions Pvt. Ltd A - 10, Green Park 110016 - New Delhi ☎ (+91) 11 64640255/256 ☎ (+91) 2678 3510</p>
<p>CAME Americas Automation Lic 11345 NW 122nd St. Medley, FL 33178 ☎ (+1) 305 433 3307 ☎ (+1) 305 396 3331</p>	U.S.A	ASIA	<p>CAME Asia Pacific 60 Alexandra Terrace #09-09 Block C, The ComTech 118 502 Singapore ☎ (+65) 6275 0249 ☎ (+65) 6274 8426</p>
<p>CAME Gmbh Kornwestheimer Str. 37 70825 Korntal Munchingen Bei Stuttgart ☎ (+49) 71 5037830 ☎ (+49) 71 5037838</p>	GERMANY		

CAME Cancelli Automatici S.p.a.
Via Martiri Della Libertà, 15
31030 **Dossón Di Casler** (Tv)
☎ (+39) 0422 4940
☎ (+39) 0422 4941
Informazioni Commerciali 800 848095

ITALY

ITALY

CAME Sud s.r.l.
Via F. Imparato, 198
Centro Mercato 2, Lotto A/7
80146 **Napoli**
☎ (+39) 081 7524455
☎ (+39) 081 7529190

CAME Service Italia S.r.l.
Via Della Pace, 28
31030 **Dossón Di Casler** (Tv)
☎ (+39) 0422 383532
☎ (+39) 0422 490044
Assistenza Tecnica 800 295830

ITALY

ITALY

CAME Global Utilities s.r.l.
Via E. Fermi, 31
20060 **Gessate** (Mi)
☎ (+39) 02 95380366
☎ (+39) 02 95380224

