

Podręcznik użytkownika

V I D O S
duc

dwuprzewodowy wideodomofon cyfrowy

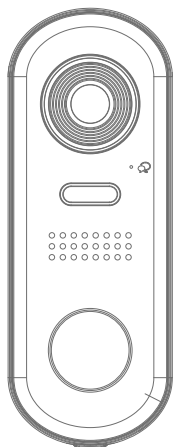

model: S1001

STACJA BRAMOWA DLA 2- ŻYŁOWEGO
SYSTEMU WIDEODOMOFONOWEGO

INSTRUKCJA OBSŁUGI • SPECYFIKACJA TECHNICZNA

W.20210510

Spis treści

Charakterystyka systemu.....	1
Budowa stacji bramowej i opis złącz	2
Montaż	3
Opis działania diod LED.....	4
Adresowanie stacji	5
Czas otwarcia wejścia	5
Dźwięki stacji bramowej	6
Schematy połączeń.....	7
Dobór okablowania.....	12
Dane techniczne	15
Karta gwarancyjna	16

RoHS **CE**



Charakterystyka systemu

System VIDOS  to nowoczesne rozwiązanie charakteryzujące się wyjątkową łatwością konfiguracji i samej instalacji. Podstawowe założenie takiego systemu to prostota podłączenia poprzez zastosowanie wyłącznie 2 żył bez polaryzacji.

Rozbudowa o dodatkowe opcje odbywa się poprzez stosowanie dedykowanych modułów, które łączone są również 2 żyłami.

Dzięki zastosowaniu sprawdzonych technik modulacji sygnału, przesłany obraz i dźwięk wyróżnia się bardzo dobrą jakością w każdym punkcie instalacji.

PODSTAWOWE FUNKCJE SYSTEMU VIDOS DUO:

- Możliwość podłączenia do 4 stacji bramowych w podstawowej wersji.
- Maksymalnie 32 lokale w systemie w podstawowej konfiguracji
(*rozbudowa do 4776 lokali z zastosowaniem odpowiednich modułów i stacji bramowych z serii VIDOS DUO MULTI*)
- Adresowany interkom pomiędzy monitorami
- 1 zasilacz dla całego systemu
- 2 żyłowe połączenia pomiędzy każdym punktem w całej instalacji
- Możliwość zastosowania kamer CCTV (standardowo 4 kamery CCTV)
- Moduł GSM jako opcjonalne rozwiązanie umożliwiające odbieranie rozmów na telefonie
- Odległość od stacji bramowej do najdalszego monitora - 150m
- Możliwość sterowania oświetleniem

WAŻNE !

Zanim przystąpisz do montażu i użytkowania urządzenia prosimy o dokładne zapoznanie się z niniejszą instrukcją obsługi . Jeżeli pojawią się jakakolwiek problemy ze zrozumieniem jej treści prosimy o kontakt ze sprzedawcą urządzenia lub importerem. Samodzielny montaż urządzenia i jego uruchomienie jest możliwe pod warunkiem posiadania podstawowej wiedzy z zakresu elektroniki oraz używania odpowiednich narzędzi. Niemniej zalecane jest dokonywanie montażu urządzenia przez wykwalifikowany personel. Producent nie odpowiada za uszkodzenia mogące wyniknąć z nieprawidłowego montażu czy eksploatacji urządzenia, oraz z dokonywania samodzielnych napraw i modyfikacji.

Opis i budowa stacji bramowej

S1001 - jednoabonentowa stacja bramowa - **montaż natynkowy**.

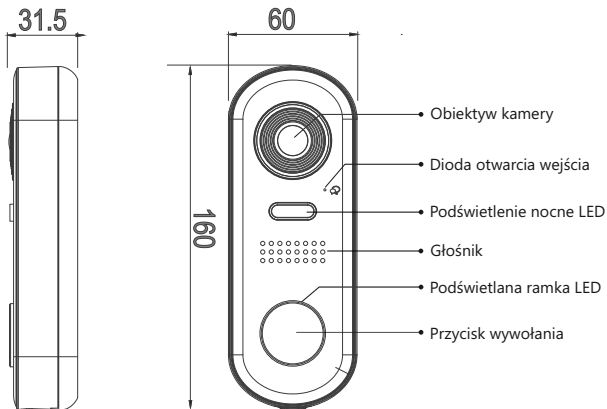

Opis złącza głównego

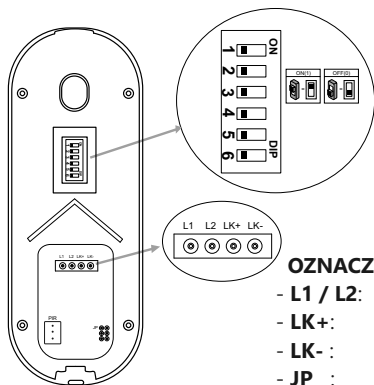

Opis złącza DIP SWITCH

- 1, 2 - adres stacji bramowej
- 3, 4 - czas otwarcia wejścia
- 5 - Ustawienia rodzaju rygla
(off = NO / on=NC)
- 6 - programowanie (1= ON)

OZNACZENIE PINÓW

- L1 / L2: dwużyłowa szyna BUS, brak polaryzacji,
- LK+: rygiel (+)
- LK-: rygiel (-)
- JP : zworka rodzaju rygla
- PIR: dodatkowy przycisk wyjścia

Montaż

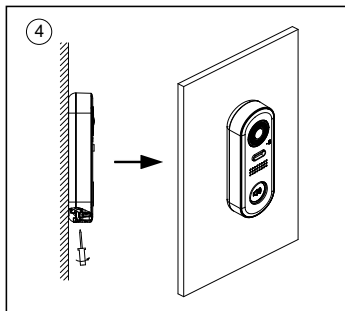
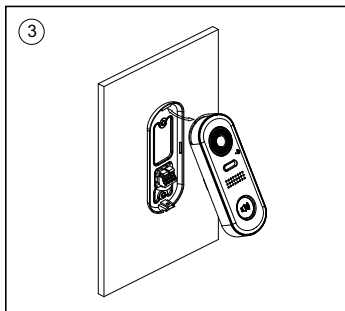
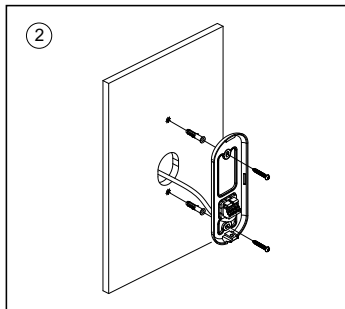
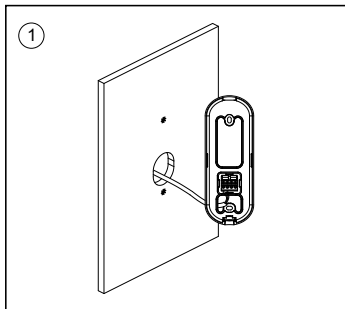

INSTRUKCJA MONTAŻU:

1. Wykorzystując otwory w daszku, naznacz punkty na wkręty montażowe. Wywierć otwory w naznaczonych miejscach i zamocuj kołki montażowe. Wywierć odpowiedni otwór na przewody.
2. Po zamontowaniu daszka ochronnego przeprowadź przez otwór wszystkie przewody (BUS, rygiel) i podłącz do stacji bramowej zgodnie ze schematem. Przed zamknięciem panelu możesz umieścić opis w podświetlanym szyldzie na nazwisko.
3. Zamknij stację bramową łącząc moduł główny z daszkiem ochronnym.
4. Przykręć dolną śrubę zabezpieczającą.

WAŻNE! Zalecana wysokość montażu stacji bramowej: 145-160cm

Opis działania diod LED

Urządzenie sygnalizuje aktywowanie pewnych funkcji za pomocą diod LED na nim umieszczonych. Tabela opisuje sposób działania diod w określonych sytuacjach.



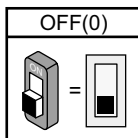
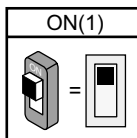

Rodzaj led AKCJA	DIODA OTWARCIA WEJŚCIA	PODŚWIETLENIE KAMERY	PRZYCIŚK WYWOŁANIA
Podgląd	————	automatycznie (domyślnie)	świeci (domyślnie)
Wywołanie	————	automatycznie (domyślnie)	szybko pulsuje
Rozmowa	————	automatycznie (domyślnie)	pulsuje powoli
Otwarcie wejścia	świeci	————	————
Aktualizacja	świeci	————	————
Programow- -anie / Inicjalizacja	świeci	————	————

Ustawianie adresu stacji bramowej







Ustawienie przełączników
DIP SWITCH

Możesz ustawić do 4 adresów stacji bramowych. Położenie przełączników DIP SWITCH określa adres urządzenia.

Położenie przełącznika	Opis
	Pierwsza stacja bramowa, adres = 0.
	Druga stacja bramowa, adres = 1.
	Trzecia stacja bramowa, adres = 2.
	Czwarta stacja bramowa, adres = 3.

Ustawianie czasu otwarcia rygla

Możesz ustawić czas otwarcia wejścia przy użyciu przełączników DIP SWITCH nr 3,4.

Położenie przełącznika	Opis
	Czas otwarcia wejścia ustawiany przez monitor
	Czas otwarcia wejścia wynosi 3 sekundy
	Czas otwarcia wejścia wynosi 5 sekund
	Czas otwarcia wejścia wynosi 10 sekund

Ustawienie rodzaju rygla

W zależności od instalacji możesz zdefiniować rodzaj obsługiwane go elektrozaczepu. Przesuń suwak 5 w przełączniku DIP SWITCH do pozycji ON dla zwykłego elektrozaczepu, do pozycji OFF dla elektrozaczepu rewersyjnego

Ustawienie dźwięków stacji bramowej

METODA I: Wyłącz i ponownie włącz zasilanie. W czasie 10 sekund od włączenia przyciśnij i przytrzymaj przycisk wywołania. Usłyszysz 2 krótkie i jeden długi dźwięk. Jesteś w menu dźwięków.

METODA II: Przesuń suwak 6 w przełączniku DIP SWITCH do pozycji ON. W czasie 10 sekund od przesunięcia suwaka przyciśnij i przytrzymaj przycisk wywołania. Usłyszysz 2 krótkie i jeden długi dźwięk. Jesteś w menu dźwięków.

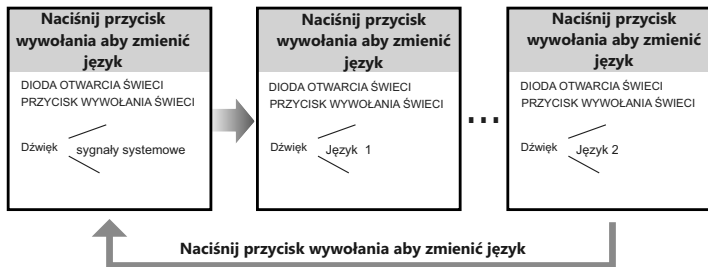

Brak jakiegokolwiek działania przez 10 sekund powoduje automatyczne wyjście z trybu programowania.

Dostępne opcje dźwiękowe w stacji bramowej :

- I - Dźwięki systemowe
- II - komunikaty głosowe w języku angielskim
- III - komunikaty głosowe w języku polskim

Podłączenie rygla

Rodzaj zastosowanego elektrozaczeptu wpływa na ustawienie zwerek.

Zwróć uwagę aby ich ustawienie było dostosowane do instalacji.

Rodzaj użytego elektrozaczeptu należy określić i zapisać w zaawansowanych ustawieniach monitora lub stacji bramowej

MONITOR

- W przypadku zastosowania zwykłego elektrozaczeptu wpisz w monitorze ustawień zaawansowanych **kod 8010**
- W przypadku zastosowania elektrozaczeptu rewersyjnego należy wprowadzić **kod 8011**

Poniższe schematy przedstawiają różne sposoby podłączenia rygla do stacji bramowej i jego konfigurację zależnie od sposobu zasilania

- **W funkcjach systemowych monitora i/lub stacji bramowej ustaw zastosowanie rygla zwykłego.**

METODA I

Rygiel zwykły (wyzwalany napięciem), zasilany wewnątrz ze stacji bramowej. Ta metoda podłączenia możliwa jest tylko przy zastosowaniu elektrozaczeptu niskoprądowego o napięciu **12V** i poborze prądu maks. **300mA**

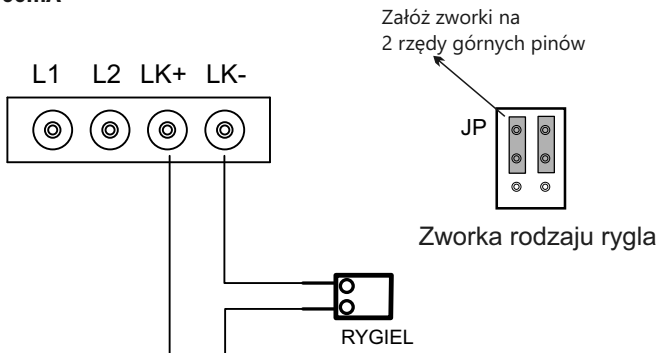

Schematy połączeń

METODA II

Rygiel zwykły (wyzwalany napięciem), zasilany zewnętrznie z dodatkowego zasilacza. Ta metoda podłączenia umożliwia zastosowanie dowolnego elektrozaczełu o parametrach nieprzekraczających 24V/1A AC/DC

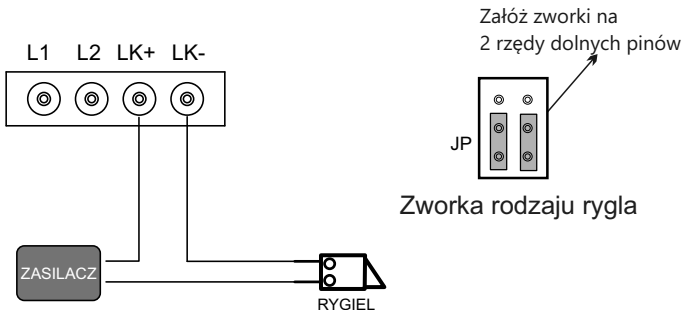

WAŻNE! Do obsługi drugiego, dodatkowego elektrozaczełu niezbędne jest zastosowanie modułu B5

Podłączenie dodatkowego przycisku wyjścia

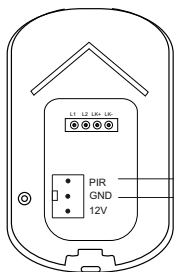

Dodatkowy przycisk wyjścia podłącz przy wykorzystaniu trzy pinowego złącza z tyłu obudowy.

Otwarcie wejścia jedt realizowane poprzez zwarcie styków **PIR + GND**

Przycisk wyjścia

Ten rodzaj otwarcia będzie uwzględniał czas działania rygla ustawiony przez dip switch

Podstawowy schemat podłączenia systemu 1 stacja bramowa + 1 monitor

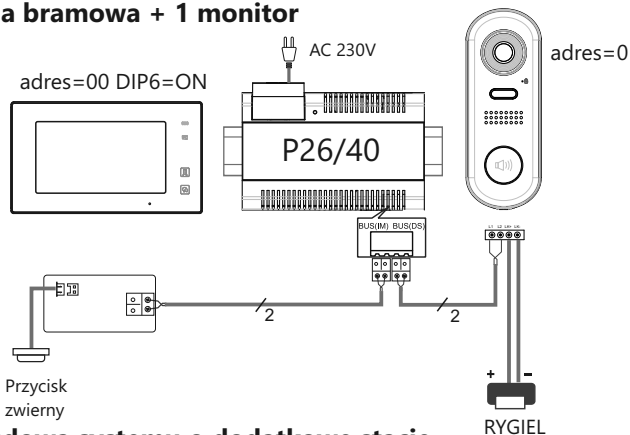

Rozbudowa systemu o dodatkowe stacje bramowe za pomocą modułu M-SM4

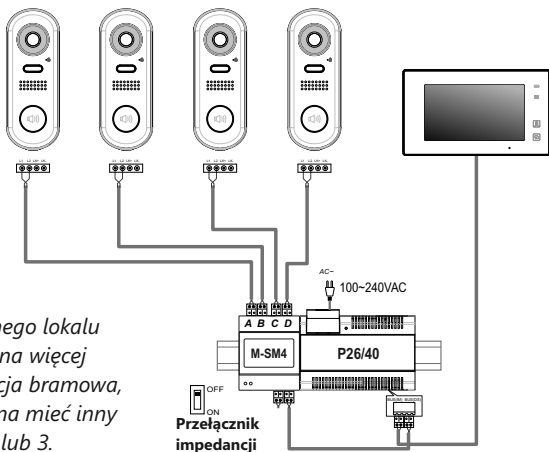

WAŻNE!

Jeżeli do jednego lokalu
jest podłączona więcej
niż jedna stacja bramowa,
każda powinna mieć inny
adres 0, 1, 2, lub 3.

Schemat rozbudowy systemu o dodatkowe monitory

POŁĄCZENIE SZEREGOWE

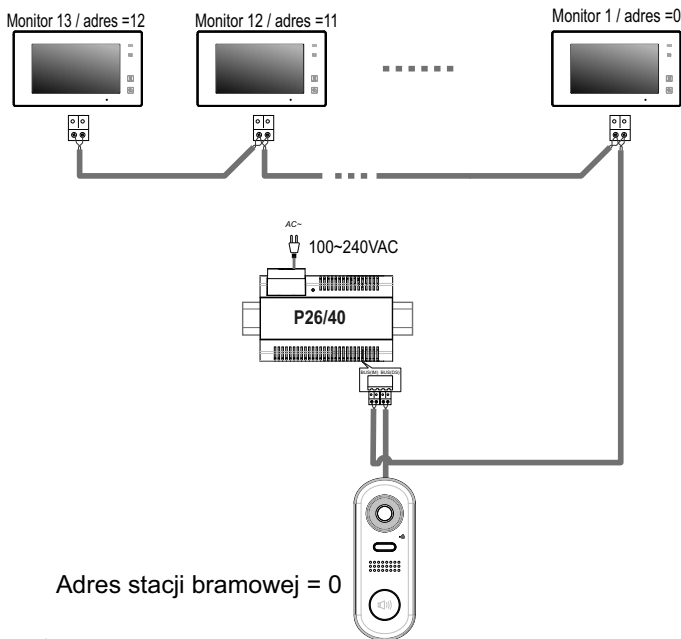

Adres stacji bramowej = 0

WAŻNE!

Jeżeli w jednym lokalu znajduje się więcej niż jeden monitor, ustaw adres pierwszego na **[0]** a kolejne adresuj od **1-12**. To ustawienie umożliwi komunikowanie się z wybranym monitorem w systemie. (**Interkom adresowany**)

Ustawienie jednakowego adresu na wszystkich urządzeniach wewnętrznych umożliwi korzystanie z funkcji **interkomu wewnętrznego**, po wywołaniu dzwonią wszystkie monitory.

Schemat rozbudowy systemu o dodatkowe monitory za pomocą modułu M-SM4

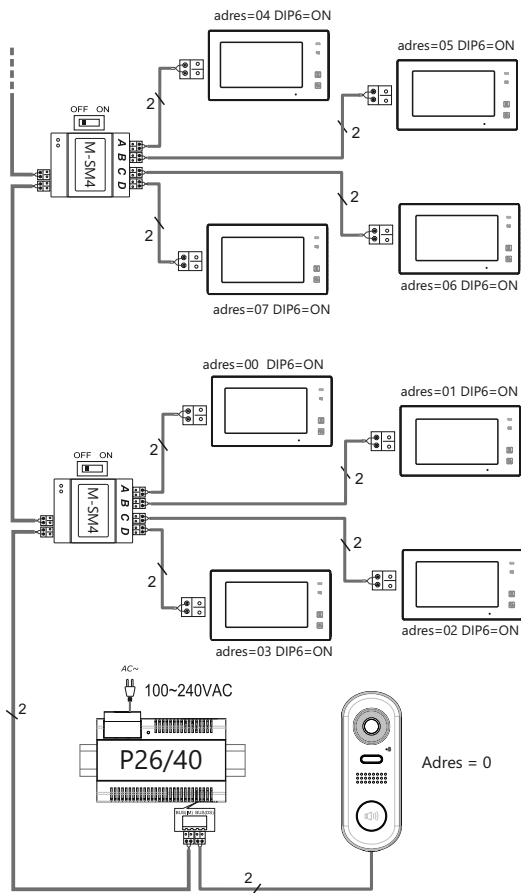

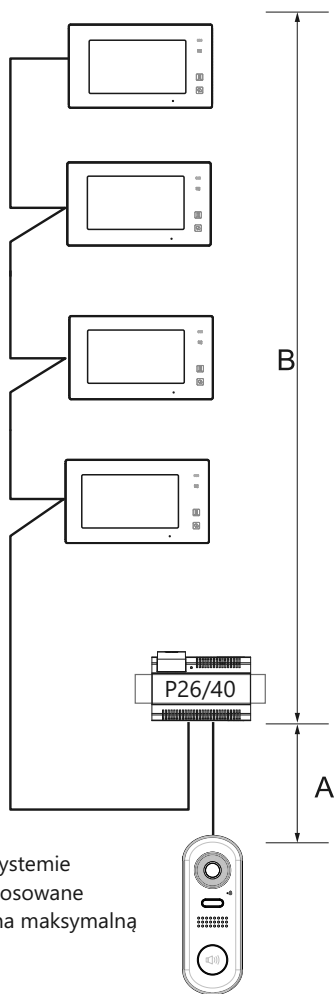

Okablowanie

Odległość przesyłania sygnału w systemie VIDOS DUO jest ograniczona. Zastosowane okablowanie ma znaczący wpływ na maksymalną odległość instalacji.

Dobór okablowania c.d.

Poniższa tabela przedstawia sugerowany dobór okablowania.

Rodzaj i przekrój przewodu =>>

odległość

Rodzaj przewodu	A	B	B
		Ilość monitorów ≤ 2	Ilość monitorów ≤ 16
2 x 0.75mm²	60	100	40
2 x 1 mm²	80	120	60

Do instalacji systemu DUO zalecamy zastosowanie przewodu typu **YTKSY** lub **YdY** pamiętając o dobraniu odpowiednich przekrojów wg. tabeli powyżej. Dopuszczalna jest również instalacja przy wykorzystaniu przewodu skręconego typu 'UTP' (nieekranowanego) na małych odległościach, sygnał puszczać jedną parą.

Okablowanie systemu, w którym wykorzystano moduł M-SM4

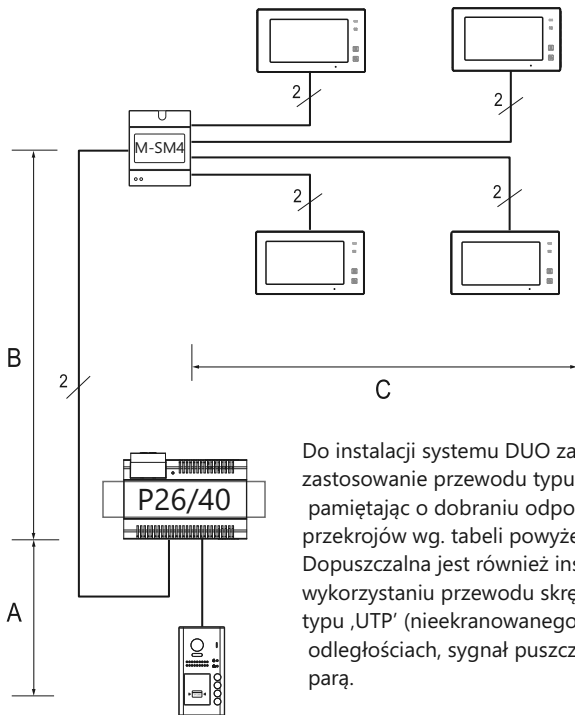

Do instalacji systemu DUO zalecamy zastosowanie przewodu typu **YTKSY** pamiętając o dobraniu odpowiednich przekrojów wg. tabeli powyżej. Dopuszczalna jest również instalacja przy wykorzystaniu przewodu skręconego typu 'UTP' (nieekranowanego) na małych odległościach, sygnał puszczać jedną parą.

Rodzaj przewodu	A	B	C
2 x 0.75mm²	60	60	30
2 x 1 mm²	80	80	40

Dane techniczne

Stacja bramowa	S1001
Zasilanie	24V DC
Zasilanie elektrozaczeptu	12V DC max.300mA
Pobór mocy	0,3W czuwanie / 2,92W praca
Wyjścia przekaźnikowe	1 lub 2 z modułem B5
Typ kamery	CMOS 1/2,7" 105°
Rozdzielczość	600TVL
Maks. obciążenie styków przekaźnika	1A
Kąt widzenia obiektywu	105° w poziomie
Sposób montażu	natynkowy
Zakres temperatur pracy	-20 °C ~ +55 °C
Stopień ochrony	IP54
Okablowanie	2 żyły bez polaryzacji
Wymiary zewnętrzne	160x60x31,5mm

KARTA GWARANCYJNA

Nazwa i model urządzenia: **STACJA BRAMOWA S1001**

.....
Data sprzedaży

Pieczęć i podpis sprzedawcy w punkcie sprzedaży

KARTA GWARANCYJNA

1. Firma Vidos udziela gwarancji na zakupione produkty na okres 36 miesięcy od daty zakupu, umieszczonej na niniejszej Karcie Gwarancyjnej i dokumencie zakupu.
2. Usterki produktu ujawnione w okresie gwarancji będą usuwane bezpłatnie w ciągu 14 dni roboczych od daty przyjęcia produktu do punktu serwisowego.
3. Użytkownikowi przysługuje prawo wymiany produktu na nowy, jeżeli:
 - w okresie gwarancji wykonano cztery istotne naprawy, a produkt nadal wykazuje usterki;
 - po stwierdzeniu, że wystąpiła usterka niemożliwa do usunięcia. Przy wymianie produktu na nowy potrąca się równowartość brakujących lub uszkodzonych przez Użytkownika elementów (także opakowania) i koszt ich wymiany
4. Użytkownik dostarcza uszkodzony sprzęt do punktu serwisowego na własny koszt.
5. Gwarancja nie obejmuje obniżania się jakości urządzenia spowodowanego normalnym procesem zużycia i poniższych przypadków:
 - niewłaściwym lub niezgodnym z instrukcją obsługą użytkownikiem produktu;
 - użytkowaniem lub pozostawieniem produktu w nieodpowiednich warunkach (nadmierna wilgotność, zbyt wysoka lub niska temperatura, nasłonecznienie itp.) odmiennych warunków konserwacji i eksploatacji zamieszczonych w instrukcji obsługi produktu;
 - uszkodzeń mechanicznych, chemicznych, termicznych;
 - uszkodzeń spowodowanych działaniem sił zewnętrznych np. przepięcia w sieci elektrycznej, wyładowania atmosferyczne, powódź, pożar;
 - uszkodzenie powstałe na skutek niewłaściwego zainstalowania urządzenia niewłaściwego przechowywania urządzenia lub napraw wykonanych przez osoby nieupoważnione;
 - uszkodzenia powstałe na skutek podłączenia niewłaściwego napięcia.
6. Gwarancja traci ważność w skutek:
 - zerwania lub uszkodzenia plomb gwarancyjnych;
 - podłączenia dodatkowego wyposażenia, innego niż zalecane przez producenta produktu;
 - przeróbek i zmian konstrukcyjnych produktu oraz napraw wykonanych poza punktem serwisu Vidos;
 - Karta gwarancyjna lub numery seryjne zostały zmienione, zamazane lub zatarte;
7. Karta Gwarancyjna jest ważna tylko z wpisaną datą sprzedaży potwierdzoną pieczęcią i podpisem sprzedawcy.
8. Warunkiem wykonania naprawy jest dostarczenie towaru z niniejszą Kartą Gwarancyjną oraz dowodem zakupu.
9. Punkt serwisowy:

V I D O S

ul. Sokołowska 44

05-806 Sokołów / k. Warszawy

tel. 22 8174008

e-mail: biuro@vidos.pl

www.vidos.pl

V I D O S

ul. Sokołowska 44
05-806 Sokołów / k. Warszawy
tel. 22 8174008
e-mail: biuro@vidos.pl
www.vidos.pl