

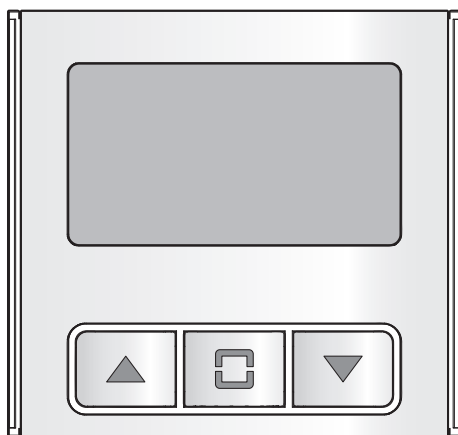

Modulo display per targa modulare

FB00878M04



MTMDY

MANUALE DI INSTALLAZIONE E PROGRAMMAZIONE

IT	Italiano
EN	English
FR	Français
RU	Русский

Avvertenze generali

- Leggere attentamente le istruzioni prima di iniziare l'installazione ed eseguire gli interventi come specificato dal costruttore.
- L'installazione, la programmazione, la messa in servizio e la manutenzione del prodotto devono essere effettuate soltanto da personale tecnico qualificato ed opportunamente addestrato nel rispetto delle normative vigenti ivi comprese le osservanze sulla prevenzione infortuni e lo smaltimento imballaggi.
- Prima di effettuare qualunque operazione di pulizia o di manutenzione, togliere l'alimentazione al dispositivo.
- L'apparecchio dovrà essere destinato unicamente all'uso per il quale è stato espressamente concepito.
- Il costruttore non può comunque essere considerato responsabile per eventuali danni derivanti da usi impropri, erronei ed irragionevoli.

DESCRIZIONE

Modulo display connesso e alimentato via BUS.

⚠ Il montaggio e la rimozione del modulo devono avvenire con posto esterno non alimentato.

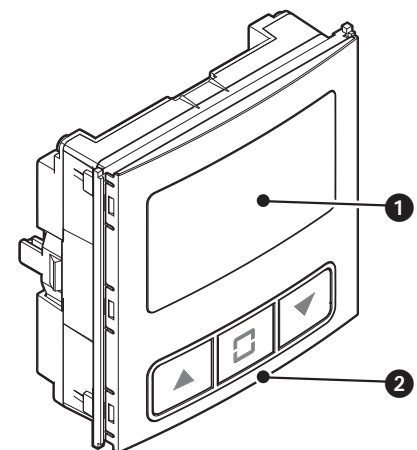

- 1 Display
- 2 Pulsanti di navigazione
- 3 Prese per la connessione ad altri moduli

Dati tecnici

Tipo	MTMDY
Alimentazione (V DC)	10,7 ÷ 18
Assorbimento MAX (mA)	250
Assorbimento MIN (mA)	55
Temperatura di stoccaggio (°C)	-25 ÷ +70
Temperatura di funzionamento (°C)	-25 ÷ +55
Grado di protezione (IP)	54

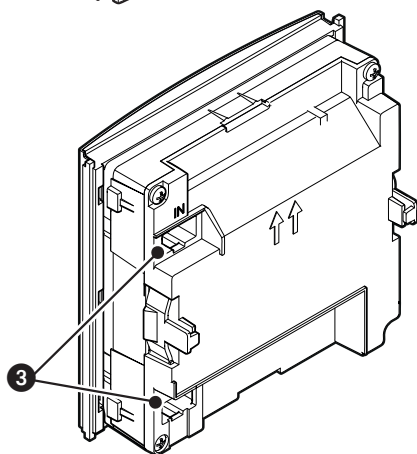

Accesso alla modalità configurazione

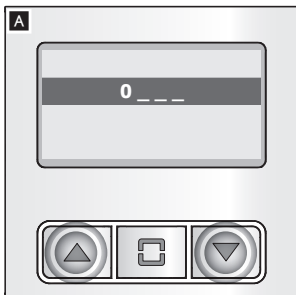

Premere contemporaneamente e tenere premuti i pulsanti ▲▼ fino alla comparsa della schermata per l'inserimento della password mostrata in figura **A** (default password 1234).

Usare i pulsanti ▲▼ per inserire il primo dei 4 numeri che compongono la password, premere il pulsante □ per confermare e passare al numero successivo.

Una volta inserita la password corretta si accede alla sezione dedicata alla configurazione del modulo **B**.

Usare i pulsanti ▲▼ per scorrere i diversi parametri da configurare, premere il pulsante □ per accedere alle opzioni di configurazione.



[Lingua]

Scorrere l'elenco delle lingue disponibili **C** usando i pulsanti ▲▼, premere il pulsante □ per scegliere quella desiderata e tornare al menu precedente.

Selezionare ← e premere il pulsante □ per tornare al menu precedente senza variare la programmazione esistente.



[Informazioni]

Il menu fornisce informazioni tecniche relative al modulo display e agli altri moduli montati sul posto esterno.

[Versione]

I pulsanti ▲▼ permettono di scorrere l'elenco e visualizzare la versione firmware dei moduli montati sul posto esterno.

Legenda simboli

audio o audio/video	pulsantiera
display	tastiera
RFID	info

Selezionare ← e premere il pulsante □ per tornare al menu precedente.

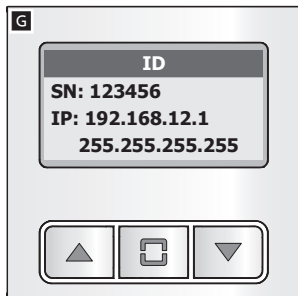

[ID]

Le informazioni contenute in questo menu si riferiscono al modulo audio o audio/video montato sul posto esterno.

SN: codice identificativo (presente anche sulla parte posteriore del modulo),

IP: indirizzo IP del modulo e subnet mask (informazioni presenti solo su moduli IP).

Selezionare ← e premere il pulsante □ per tornare al menu precedente.



Dal menu principale **A**, usando i pulsanti ▲▼, selezionare [Display] e premere il pulsante □ per accedere alle opzioni di configurazione.

[Display] **B**

Il menu permette di regolare tutti i parametri relativi all'illuminazione del display.



[Contrasto] **C**

I pulsanti ▲▼ permettono di scorrere e contemporaneamente visualizzare i livelli di contrasto disponibili.

Premere il pulsante □ per scegliere il livello desiderato e tornare al menu precedente.

Selezionare ← e premere il pulsante □ per tornare al menu precedente senza variare la programmazione esistente.



[Retroilluminazione] **D**

[Colore] **E**

I pulsanti ▲▼ permettono di scegliere il colore della retroilluminazione del display.

Premere il pulsante □ per confermare la scelta e tornare al menu precedente.

Selezionare ← e premere il pulsante □ per tornare al menu precedente senza variare la programmazione esistente.



[Luminosità] **F**

I pulsanti ▲▼ permettono di scorrere e contemporaneamente visualizzare, i livelli di luminosità disponibili.

Premere il pulsante □ per scegliere il livello desiderato e tornare al menu precedente.

Selezionare ← e premere il pulsante □ per tornare al menu precedente senza variare la programmazione esistente.

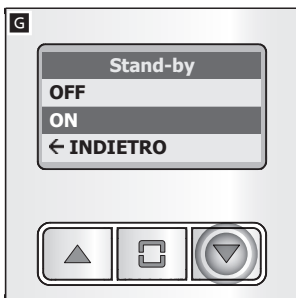

[Stand-by] G

I pulsanti ▲▼ permettono di determinare quale debba essere il comportamento del modulo display dopo 30 secondi di inattività.

OFF = La retroilluminazione rimane sempre attiva.

ON = Lo schermo attenua la luminosità fino a quando non viene premuto un pulsante.

Se si è scelto di attivare la funzione [Stand-by] (ON), premendo il pulsante  si accede alla finestra di regolazione della luminosità in stand-by H.



I pulsanti ▲▼ permettono di scorrere e contemporaneamente visualizzare, i livelli di luminosità disponibili per la modalità stand-by.

Premere il pulsante  per confermare la scelta e tornare al menu precedente.

Selezionare ← e premere il pulsante  per tornare al menu precedente senza variare la programmazione esistente.



Dal menu principale A, usando i pulsanti ▲▼, selezionare [Toni] e premere il pulsante  per accedere alle opzioni di configurazione.

[Toni] B

I pulsanti ▲▼ permettono di attivare/disattivare i toni.

Premere il pulsante  per confermare la scelta e tornare al menu precedente.

Selezionare ← e premere il pulsante  per tornare al menu precedente senza variare la programmazione esistente.



[Rubrica] C

Il menu permette di configurare la modalità di visualizzazione dei nomi in rubrica in modo tale da facilitare l'utente nella ricerca del nome desiderato.

[Intervallo di ricerca] D

I pulsanti ▲▼ permettono di scegliere in quante parti frazionare la rubrica.



Premere il pulsante  per confermare la scelta e tornare al menu precedente.

Selezionare ← e premere il pulsante  per tornare al menu precedente senza variare la programmazione esistente.

Nota. Se viene scelta l'opzione [1 Intervallo], l'elenco nomi della rubrica non subisce alcun frazionamento.





[Limite di intervallo] E

I pulsanti ▲▼ permettono di scegliere il numero massimo di nomi ammesso per ogni intervallo di ricerca; al di sotto di questo limite la rubrica non viene ulteriormente frazionata. Premere il pulsante  per confermare la scelta e tornare al menu precedente. Selezionare ← e premere il pulsante  per tornare al menu precedente senza variare la programmazione esistente.



Dal menu principale **A**, usando i pulsanti ▲▼, selezionare [Password] e premere il pulsante  per poter cambiare la password.

[Password] B

In qualunque momento del processo è possibile selezionare ← e premere il pulsante  per tornare al menu precedente senza variare la password esistente. Premere il pulsante  per cambiare la password corrente e procedere.



Usare i pulsanti ▲▼ per introdurre il primo dei 4 numeri che compongono la vecchia password, premere il pulsante  per confermare e passare al numero successivo.

Una volta inseriti tutti i numeri della vecchia password **C**, inserire la nuova password come richiesto **D E**.



Dal menu principale **A**, usando i pulsanti ▲▼, selezionare [Reset] e premere il pulsante .

[Reset] F

Selezionare ← e premere il pulsante  per tornare al menu precedente senza eseguire il reset.

Premere il pulsante  per eseguire il reset e riportare il posto esterno alle impostazioni di fabbrica.

Il prodotto è conforme alle direttive di riferimento vigenti.

Dismissione e smaltimento. Non disperdere nell'ambiente l'imballaggio e il dispositivo alla fine del ciclo di vita, ma smaltirli seguendo le norme vigenti nel paese di utilizzo del prodotto. I componenti riciclabili riportano simbolo e sigla del materiale.

I DATI E LE INFORMAZIONI INDICATE IN QUESTO MANUALE SONO DA RITENERSI SUSCETTIBILI DI MODIFICA IN QUALSIASI MOMENTO E SENZA OBBLIGO DI PREAVVISO.
LE MISURE, SE NON DIVERSAMENTE INDICATO, SONO IN MILLIMETRI.

CAME 
BPT

CAME.COM

CAME S.P.A.

Via Martiri Della Libertà, 15
31030 Dosson di Casier - Treviso - Italy
tel. (+39) 0422 4940 - fax. (+39) 0422 4941



Display module for modular entry panel

FB00878-EN

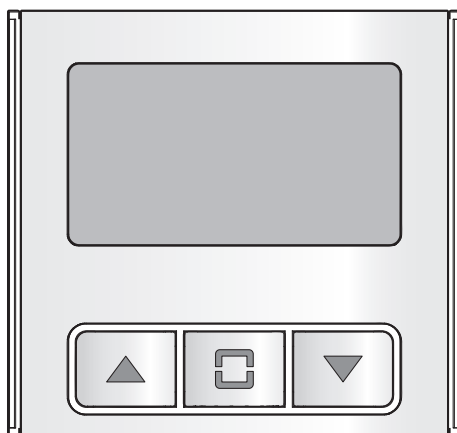

MTMDY

INSTALLATION AND PROGRAMMING MANUAL

EN English

General precautions

- Read the instructions carefully before beginning the installation and carry out the actions as specified by the manufacturer.
- The installation, programming, commissioning and maintenance of the product must only be carried out by qualified technicians, properly trained in compliance with the regulations in force, including health and safety measures and the disposal of packaging.
- Before carrying out any cleaning or maintenance operation, disconnect the device from the power supply.
- The equipment must be destined solely for the use for which it was expressly designed.
- The manufacturer declines all liability for any damage as a result of improper, incorrect or unreasonable use.

DESCRIPTION

Display module connected and powered via BUS.

⚠ Module assembly or removal must take place while the entry panel is not powered.

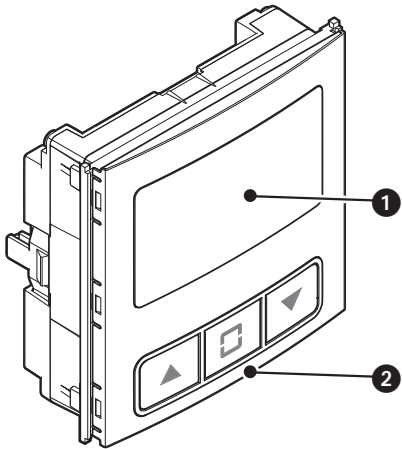

- 1 Display
- 2 Navigation buttons
- 3 Outlets for connection to other modules

Technical data

Type	MTMDY
Power supply (V DC)	10.7 to 18
MAX current draw (mA)	250
MIN current draw (mA)	55
Storage temperature (°C)	-25 to +70
Operating temperature (°C)	-25 to +55
Protection rating (IP)	54

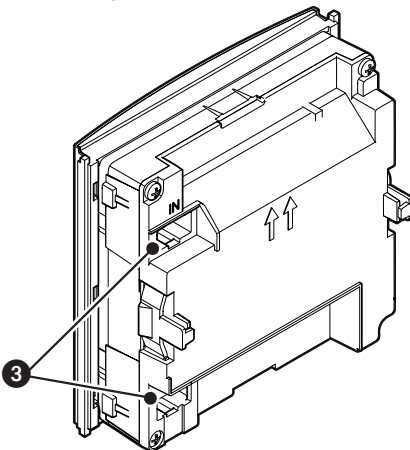

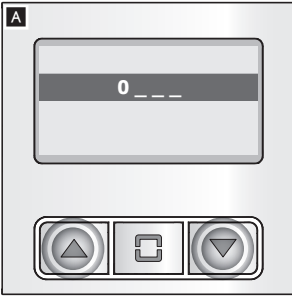

Accessing configuration mode

Press and hold the ▲▼ buttons at the same time until the password entry screen shown in figure **A** appears (default password 1234).

Use the ▲▼ buttons to enter the first of the four numbers that make up your password. Press to confirm and move on to the next number.

Once you have entered the correct password, you can access the dedicated module configuration section **B**.

Use the ▲▼ buttons to scroll through the various parameters to configure. Press to access the configuration options.

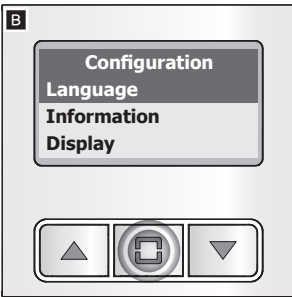

[Language] **C**

Scroll through the list of available languages **C** using the ▲▼ buttons. Press to choose the one you require and go back to the previous menu.

Select ← and press to go back to the previous menu without changing the existing programming.

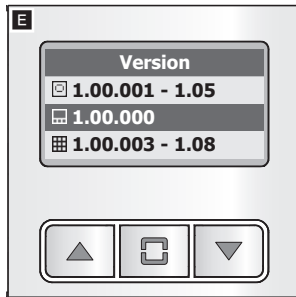
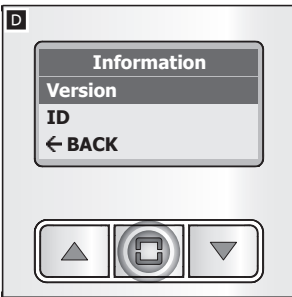

[Information] **D**

The menu provides technical information regarding the display module and the other modules installed on the entry panel.

[Version] **E**

The ▲▼ buttons allow you to scroll through the list and view the firmware version of the modules installed on the entry panel.

Key to symbols

audio or audio/video	pushbutton panel
display	keypad
RFID	info

Select ← and press to go back to the previous menu.

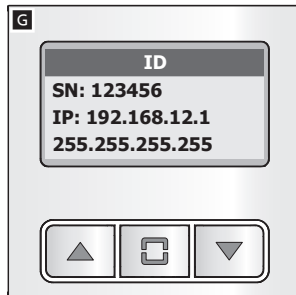
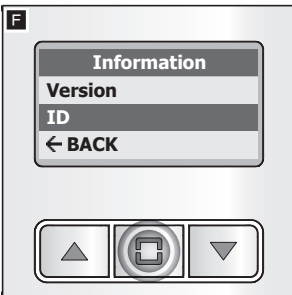

[ID] **F**

The information contained in this menu refers to the audio or audio/video module installed on the entry panel.

SN: identification code (also found on the back of the module),

IP: IP address of the module and subnet mask (information only found on IP modules).

Select ← and press to go back to the previous menu.

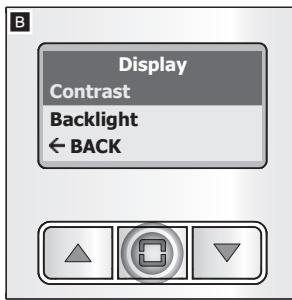
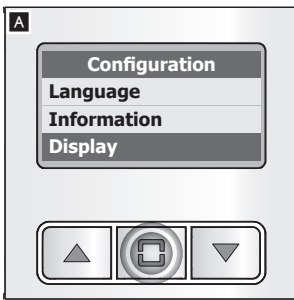

From the main menu **A**, use **▲▼**, to select [Display] and press **□** to access the configuration options.

[Display] **B**

The menu allows you to adjust all the parameters relating to display lighting.

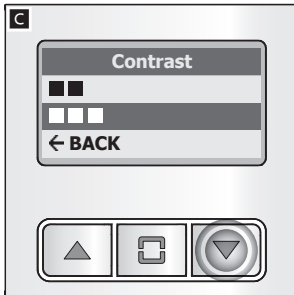

[Contrast] **C**

The **▲▼** buttons allow you to scroll and simultaneously view the available contrast levels. Press **□** to choose the required level and go back to the previous menu. Select **←** and press **□** to go back to the previous menu without changing the existing programming.



[Backlight] **D**

[Colour] **E**

The **▲▼** buttons allow you to choose the colour of the display backlight.

Press **□** to confirm your choice and go back to the previous menu.

Select **←** and press **□** to go back to the previous menu without changing the existing programming.

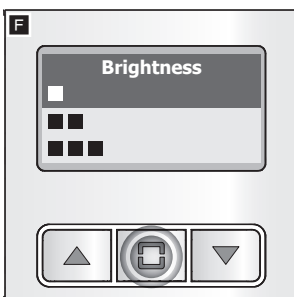

[Brightness] **F**

The **▲▼** buttons allow you to scroll and simultaneously view the available brightness levels.

Press **□** to choose the required level and go back to the previous menu.

Select **←** and press **□** to go back to the previous menu without changing the existing programming.

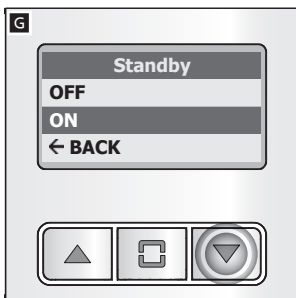

[Standby] **G**

The ▲▼ buttons allow you to determine the behaviour of the display module after 30 seconds of inactivity.

OFF = The backlight is always on.

ON = The screen dims the display until a button is pressed.

If you choose to activate the [Standby] function (ON), pressing allows you to access the window for adjusting brightness in Standby mode **H**.



The ▲▼ buttons allow you to scroll and simultaneously view the available brightness levels for Standby mode.

Press to confirm your choice and go back to the previous menu.

Select ← and press to go back to the previous menu without changing the existing programming.

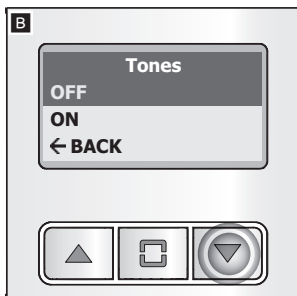
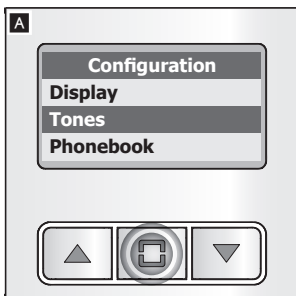

From the main menu **A**, use ▲▼, to select [Tones] and press to access the configuration options.

[Tones] **B**

The ▲▼ buttons are used to activate/deactivate tones.

Press to confirm your choice and go back to the previous menu.

Select ← and press to go back to the previous menu without changing the existing programming.

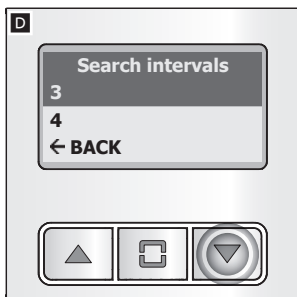
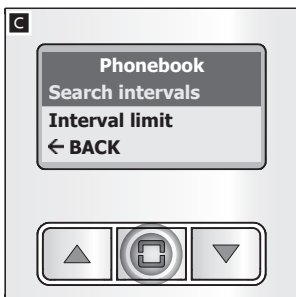

[Phonebook] **C**

The menu allows you to configure the way in which the names in the phonebook are displayed in order to facilitate the user in searching for the required name.

[Search intervals] **D**

The ▲▼ buttons allow you to choose into how many parts to divide the phonebook.

Press to confirm your choice and go back to the previous menu.

Select ← and press to go back to the previous menu without changing the existing programming.

N.B. If you choose option [1], the phonebook name list will not be divided up in any way.

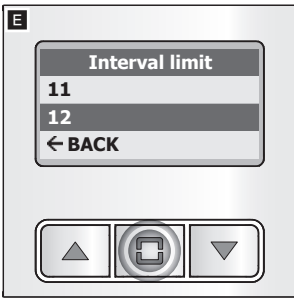

[Interval limit] E

The ▲▼ buttons allow you to choose the maximum number of permissible names for each search range. Below this limit, the phonebook is not divided up any further.

Press to confirm your choice and go back to the previous menu.

Select ← and press to go back to the previous menu without changing the existing programming.



From the main menu **A**, use ▲▼, to select [Password] and press to change the password.

[Password] B

At any point in the process you can select ← and press to return to the previous menu without changing the existing password.

Press to change the current password and continue.

Use the ▲▼ buttons to enter the first of the



four numbers that make up the old password. Press to confirm and move on to the next number.

Once you have entered all the numbers in the old password **C**, enter the new password as required **D E**.

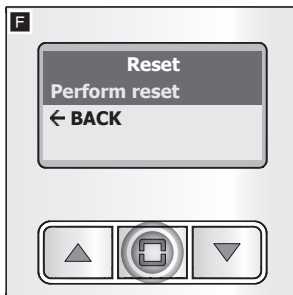

From the main menu **A**, use ▲▼, to select [Reset] and press .

[Reset] F

Select ← and press to go back to the previous menu without resetting.

Press to reset and return the entry panel to its factory settings.

The product complies with the applicable reference directives.

Dismantling and disposal. Dispose of the packaging and the device properly at the end of its life cycle, according to the regulations in force in the country where the product is used. The recyclable components bear the symbol and code for the material.

THE DATA AND INFORMATION PROVIDED IN THIS MANUAL ARE SUBJECT TO CHANGE AT ANY TIME WITHOUT PRIOR NOTICE.
MEASUREMENTS, UNLESS OTHERWISE INDICATED, ARE IN MILLIMETRES.

CAME 
BPT

CAME.COM

CAME S.P.A.

Via Martiri Della Libertà, 15
31030 Dosson di Casier - Treviso - Italy
tel. (+39) 0422 4940 - fax. (+39) 0422 4941



Module d'affichage pour platine modulaire

FB00878-FR

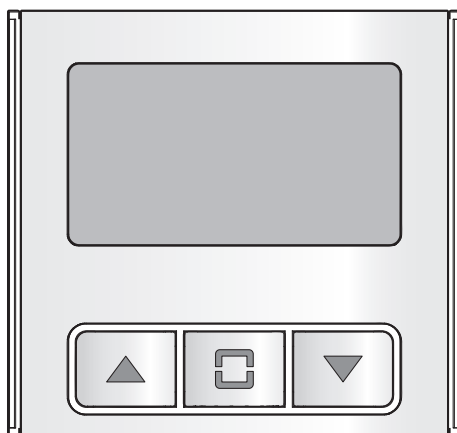

MTMDY

MANUEL D'INSTALLATION ET DE PROGRAMMATION

FR Français

Instructions générales

- Lire attentivement les instructions, avant de commencer l'installation et d'effectuer les interventions comme indiqué par le fabricant.
- L'installation, la programmation, la mise en service et l'entretien du produit ne doivent être effectués que par un personnel technique qualifié et convenablement formé, conformément aux normes en vigueur, y compris les dispositions concernant la prévention des accidents et l'élimination des emballages.
- Avant d'effectuer toute opération de nettoyage ou d'entretien, débrancher l'alimentation électrique de l'appareil.
- L'appareil doit être uniquement utilisé dans le but pour lequel il a été conçu.
- Le fabricant ne peut toutefois être tenu pour responsable des éventuels dommages qui naîtraient d'une utilisation erronée ou déraisonnable.

DESCRIPTION

Module d'affichage connecté et alimenté via BUS.

⚠ Le montage et la dépose du module doivent être effectués lorsque le poste externe est hors tension.

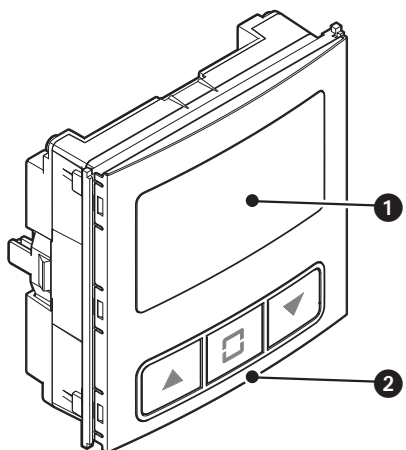

- 1 Afficheur
- 2 Boutons de navigation
- 3 Prises pour la connexion à d'autres modules

Données techniques

Type	MTMDY
Alimentation (VDC)	10,7 - 18
Absorption MAX. (mA)	250
Absorption MIN. (mA)	55
Température de stockage (°C)	-25 à +70
Température de fonctionnement (°C)	-25 à +55
Degré de protection (IP)	54

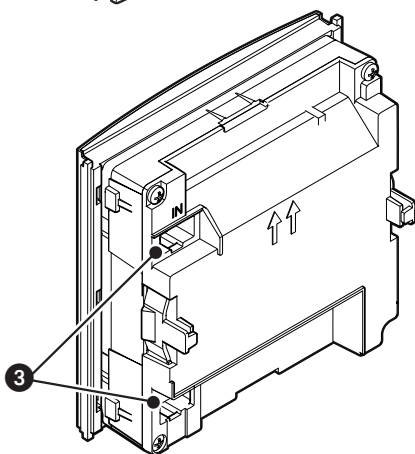

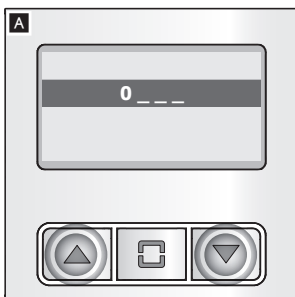

Accès à la modalité de configuration

Appuyer en même temps sur les boutons ▲▼ jusqu'à ce que l'écran affiche la page de saisie du mot de passe illustrée sur la figure **A** (mot de passe par défaut 1234).

Se servir des boutons ▲▼ pour saisir le premier chiffre du mot de passe puis appuyer sur le bouton pour confirmer et passer au chiffre suivant.

La saisie du mot de passe correct permet d'accéder à la section dédiée à la configuration du module **B**.

Se servir des boutons ▲▼ pour faire défiler les différents paramètres à configurer et appuyer sur le bouton pour accéder aux options de configuration.



[Langue]

Faire défiler la liste des langues disponibles **C** à l'aide des boutons ▲▼, appuyer sur le bouton pour choisir la langue souhaitée et revenir au menu précédent.

Sélectionner ← et appuyer sur le bouton pour revenir au menu précédent sans modifier la programmation en cours.

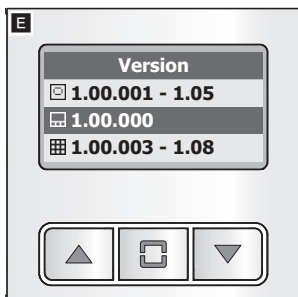
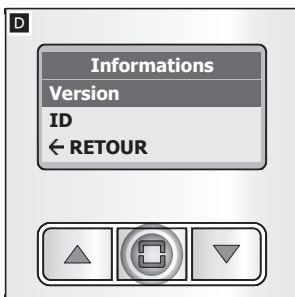

[Informations] **D**

Le menu fournit des informations techniques sur le module d'affichage et sur les autres modules installés sur le poste externe.

[Version] **E**

Les boutons ▲▼ permettent de faire défiler la liste et de visualiser la version firmware des modules installés sur le poste externe.

Légende symboles

audio ou audio/vidéo	tableau de commande
afficheur	clavier
RFID	info

Sélectionner ← et appuyer sur le bouton pour revenir au menu précédent.

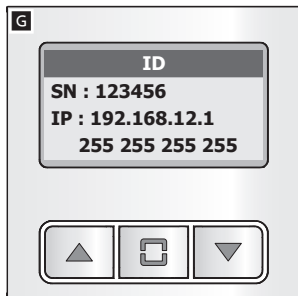
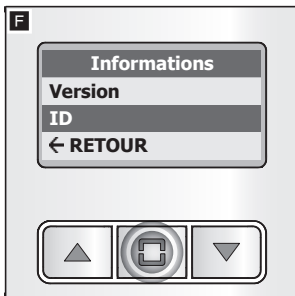

[ID] **F**

Les informations fournies dans ce menu se réfèrent au module audio ou audio/vidéo installé sur le poste externe.

SN : code d'identification (figurant également au dos du module),

IP : adresse IP du module et masque de sous-réseau (informations uniquement présentes sur des modules IP).

Sélectionner ← et appuyer sur le bouton pour revenir au menu précédent.

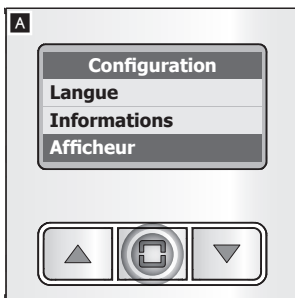

Dans le menu principal **A**, se servir des boutons ▲▼ pour sélectionner [Afficheur] et appuyer sur le bouton ◻ pour accéder aux options de configuration.

[Afficheur] **B**

Le menu permet de régler tous les paramètres liés à l'éclairage de l'afficheur.



[Contraste] **C**

Les boutons ▲▼ permettent en même temps le défilement et la visualisation des niveaux de contraste disponibles.

Appuyer sur le bouton ◻ pour choisir le niveau souhaité et revenir au menu précédent.

Sélectionner ← et appuyer sur le bouton ◻ pour revenir au menu précédent sans modifier la programmation en cours.

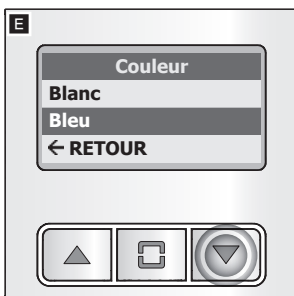

[Rétroéclairage] **D**

[Couleur] **E**

Les boutons ▲▼ permettent de choisir la couleur du rétroéclairage de l'afficheur.

Appuyer sur le bouton ◻ pour confirmer la sélection et revenir au menu précédent.

Sélectionner ← et appuyer sur le bouton ◻ pour revenir au menu précédent sans modifier la programmation en cours.



[Luminosité] **F**

Les boutons ▲▼ permettent en même temps le défilement et la visualisation des niveaux de luminosité disponibles.

Appuyer sur le bouton ◻ pour choisir le niveau souhaité et revenir au menu précédent.

Sélectionner ← et appuyer sur le bouton ◻ pour revenir au menu précédent sans modifier la programmation en cours.

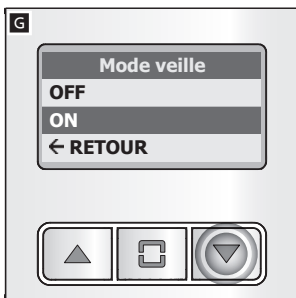

[Mode veille] G

Les boutons ▲▼ permettent de déterminer le comportement que le module d'affichage devra adopter au bout de 30 secondes d'inactivité.

OFF = Le rétroéclairage reste toujours activé.

ON = L'écran atténue l'éclairage jusqu'à l'enfoncement d'un bouton.

En cas d'activation de la fonction [Mode veille] (ON), l'enfoncement du bouton ◻ permet d'accéder à la fenêtre de réglage de la luminosité en mode veille H.



Les boutons ▲▼ permettent en même temps le défilement et la visualisation des niveaux de luminosité disponibles pour le mode veille.

Appuyer sur le bouton ◻ pour confirmer la sélection et revenir au menu précédent.

Sélectionner ← et appuyer sur le bouton ◻ pour revenir au menu précédent sans modifier la programmation en cours.

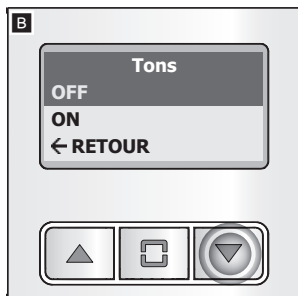
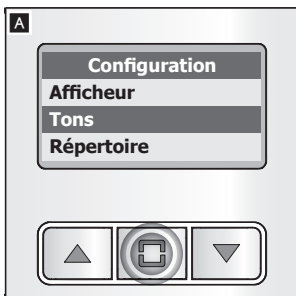

Dans le menu principal A, se servir des boutons ▲▼ pour sélectionner [Tons] et appuyer sur le bouton ◻ pour accéder aux options de configuration.

[Tons] B

Les boutons ▲▼ permettent d'activer/désactiver les tons. Appuyer sur le bouton ◻ pour confirmer la sélection et revenir au menu précédent.

Sélectionner ← et appuyer sur le bouton ◻ pour revenir au menu précédent sans modifier la programmation en cours.



[Répertoire] C

Le menu permet de configurer la modalité de visualisation des noms du répertoire de manière à faciliter la recherche du nom souhaité de la part de l'utilisateur.

[Intervalles] D

Les boutons ▲▼ permettent de choisir en combien de parties diviser le répertoire.

Appuyer sur le bouton ◻ pour confirmer la sélection et revenir au menu précédent.

Sélectionner ← et appuyer sur le bouton ◻ pour revenir au menu précédent sans modifier la programmation en cours.

Remarque. En cas de sélection de l'option [1], la liste des noms du répertoire ne subit aucune division.



[Limite d'intervalle] E

Les boutons ▲▼ permettent de choisir le nombre maximum de noms admis pour chaque intervalle de recherche ; en dessous de cette limite, le répertoire ne subit pas d'autres divisions.

Appuyer sur le bouton ◻ pour confirmer la sélection et revenir au menu précédent.

Sélectionner ← et appuyer sur le bouton ◻ pour revenir au menu précédent sans modifier la programmation en cours.



Dans le menu principal A, se servir des boutons ▲▼ pour sélectionner [Mot de passe] et appuyer sur le bouton ◻ pour pouvoir modifier le mot de passe.

[Mot de passe] B

Il est possible à tout moment de sélectionner ← et d'appuyer sur le bouton ◻ pour revenir au menu précédent sans modifier le mot de passe existant.

Appuyer sur le bouton ◻ pour modifier le mot de passe actuel et continuer.



Se servir des boutons ▲▼ pour saisir le premier chiffre de l'ancien mot de passe puis appuyer sur le bouton ◻ pour confirmer et passer au chiffre suivant.

Après avoir saisi tous les chiffres de l'ancien mot de passe C, saisir, comme demandé, le nouveau mot de passe D E.



Dans le menu principal A, se servir des boutons ▲▼ pour sélectionner [RàZ] puis appuyer sur le bouton ◻.

[Remise à zéro] F

Sélectionner ← et appuyer sur le bouton ◻ pour revenir au menu précédent sans effectuer la remise à zéro.

Appuyer sur le bouton ◻ pour effectuer la remise à zéro et rétablir les configurations d'usine du poste externe.

Le produit est conforme aux directives de référence en vigueur.

Mise au rebut et élimination. Ne pas jeter l'emballage et le dispositif dans la nature au terme du cycle de vie de ce dernier, mais les éliminer selon les normes en vigueur dans le pays où le produit est utilisé. Le symbole et le sigle du matériau figurent sur les composants recyclables.

LES DONNÉES ET LES INFORMATIONS CONTENUES DANS CE MANUEL SONT SUSCEPTIBLES DE SUBIR DES MODIFICATIONS À TOUT MOMENT ET SANS AUCUN PRÉAVIS.
LES DIMENSIONS SONT EXPRIMÉES EN MILLIMÈTRES, SAUF INDICATION CONTRAIRE.

CAME 
BPT

CAME.COM

CAME S.P.A.

Via Martiri Della Libertà, 15
31030 Dosson di Casier - Treviso - Italy
tel. (+39) 0422 4940 - fax. (+39) 0422 4941



Модуль дисплея для модульной накладки

FB00878-RU

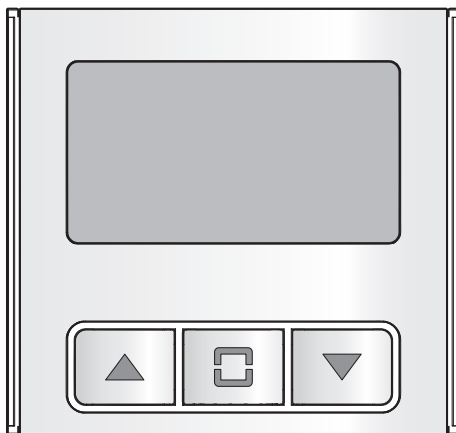

MTMDY

ИНСТРУКЦИЯ ПО МОНТАЖУ И ПРОГРАММИРОВАНИЮ

RU Русский

Общие правила безопасности

- Перед началом работ по установке внимательно ознакомьтесь с инструкциями и выполните установку согласно рекомендациям производителя.
- Установка, программирование, ввод в эксплуатацию и обслуживание продукта должны выполняться только квалифицированным и специально обученным персоналом с соблюдением действующих стандартов, включая требования по охране труда, технике безопасности и утилизации упаковки.
- Перед чисткой или техническим обслуживанием следует отсоединять устройство от источника электропитания.
- Устройства следует использовать только в целях, для которых они предназначены.
- Производитель не несет никакой ответственности за любые повреждения, возникшие в результате неправильного, некорректного или неоправданного использования.

ОПИСАНИЕ

Дисплейный модуль с подключением и электропитанием по ШИНЕ.

⚠ Установка и демонтаж должны осуществляться после обесточивания вызывной панели.

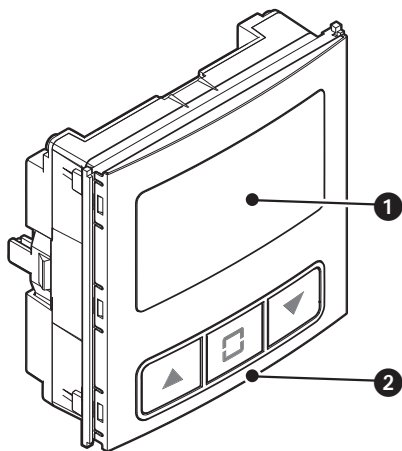

- 1 Дисплей
- 2 Кнопки навигации
- 3 Разъемы для подключения других модулей

Технические характеристики

Модель	MTMDY
Напряжение электропитания (=В)	10,7 - 18
Макс. потребляемый ток (мА)	250
Мин. потребляемый ток (мА)	55
Диапазон температур хранения (°C)	-25 ÷ +70
Диапазон рабочих температур (°C)	-25 - +55
Класс защиты (IP)	54

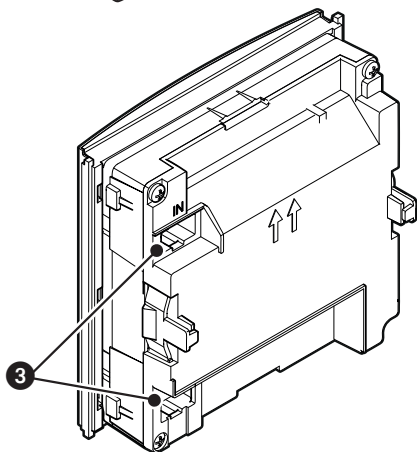

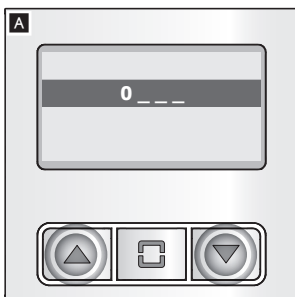

Доступ в режим настройки

Одновременно нажмите и удерживайте кнопки ▲▼ до появления на экране окна ввода пароля, изображенного на рисунке **A** (пароль по умолчанию: 1234).

Используйте кнопки ▲▼ для ввода первой из 4 цифр, составляющих пароль. Нажмите кнопку □ для подтверждения и перехода к следующей цифре.

После ввода правильного пароля можно войти в раздел, посвященный настройке модуля **B**.

Используйте кнопки ▲▼ для перемещения между настраиваемыми параметрами. Нажмите кнопку □ для доступа к настройкам.

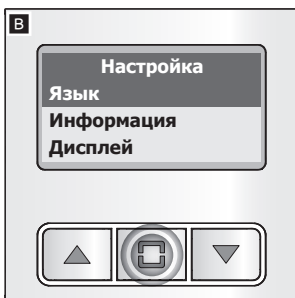

[Язык]

Для просмотра доступных языков в списке **C** используйте кнопки ▲▼. Нажмите кнопку □ для выбора желаемого языка и вернитесь в предыдущее меню.

Выберите ← и нажмите кнопку □ для возврата в предыдущее меню, без изменения существующих настроек.

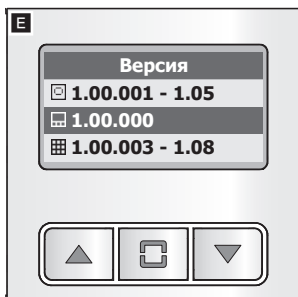
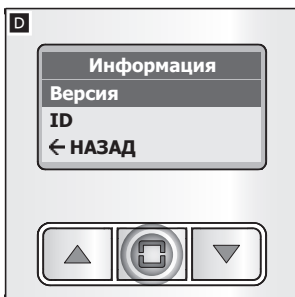

[Информация] D

Меню содержит техническую информацию, касающуюся модуля дисплея и других модулей, встроенных в вызывную панель.

[Версия] E

Кнопки ▲▼ позволяют просматривать список и отображать версию прошивки модулей, встроенных в вызывную панель.

Условные обозначения

Аудио или аудио/видео	Кнопочная панель
Дисплей	Клавиатура
RFID	Информация

Выберите ← и нажмите кнопку □ для возврата в предыдущее меню.

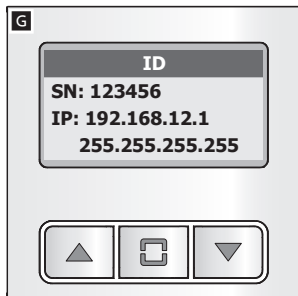
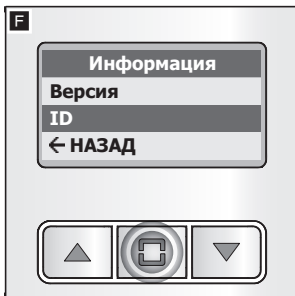

[ID] F

Информация, содержащаяся в этом меню, касается аудиомодуля или аудио-/видеомодуля, встроенного в вызывную панель.

SN: идентификационный код (расположенный в задней части модуля).

IP: IP-адрес модуля и маска подсети (информация предусмотрена только на IP-модулях).

Выберите ← и нажмите кнопку □ для возврата в предыдущее меню.

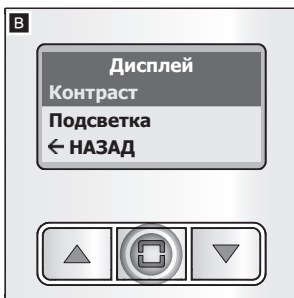
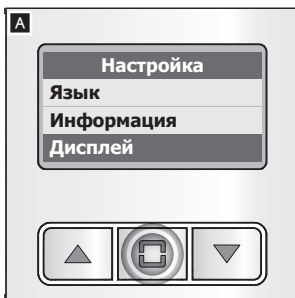

В главном меню **A** выберите [Дисплей] с помощью кнопок ▲▼ и нажмите кнопку □ для доступа к параметрам настройки.

[Дисплей] B

Меню позволяет регулировать параметры, касающиеся освещения дисплея.

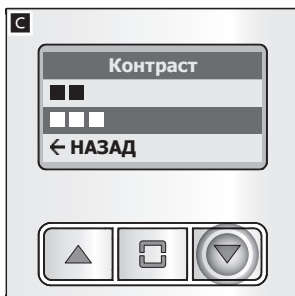

[Контраст] C

Кнопки ▲▼ позволяют просматривать и отображать доступные уровни контраста. Нажмите кнопку □ для выбора желаемого уровня и возврата к предыдущему меню. Выберите ← и нажмите кнопку □ для возврата в предыдущее меню, без изменения существующих настроек.

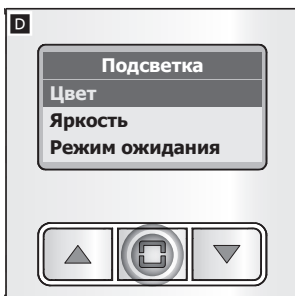

[Подсветка] D

[Цвет] E

Кнопки ▲▼ позволяют выбрать цвет подсветки дисплея.

Нажмите кнопку □ для подтверждения выбора и возврата в предыдущее меню.

Выберите ← и нажмите кнопку □ для возврата в предыдущее меню, без изменения существующих настроек.

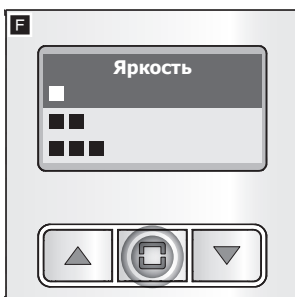

[Яркость] F

Кнопки ▲▼ позволяют просматривать и одновременно отображать все доступные уровни яркости экрана.

Нажмите кнопку □ для подтверждения желаемого уровня яркости и возврата в предыдущее меню.

Выберите ← и нажмите кнопку □ для возврата в предыдущее меню, без изменения существующих настроек.

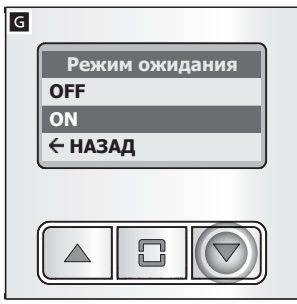

[Режим ожидания] G

Кнопки ▲▼ позволяют выбрать, каким будет поведение модуля дисплея спустя 30 секунд бездействия.

Выкл. = Подсветка всегда включена.

Вкл. = Яркость экрана уменьшается до тех пор, пока не будет нажата кнопка.

Если была активирована функция [Режим ожидания] (Вкл.), при нажатии кнопки  открывается окно регулировки яркости экрана в режиме ожидания **H**.

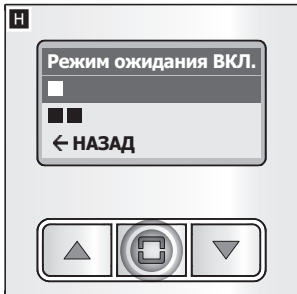

Кнопки ▲▼ позволяют просматривать и одновременно отображать все доступные уровни яркости экрана для режима ожидания.

Нажмите кнопку  для подтверждения выбора и возврата в предыдущее меню.

Выберите ← и нажмите кнопку  для возврата в предыдущее меню, без изменения существующих настроек.

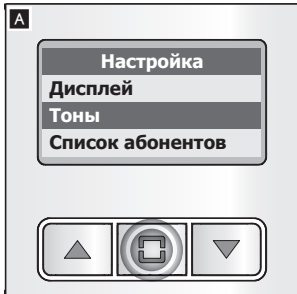

В главном меню **A** выберите [Тоны] с помощью кнопок ▲▼ и нажмите кнопку  для доступа к параметрам настройки.

[Тоны] B

Кнопки ▲▼ позволяют активировать/деактивировать тоны.

Нажмите кнопку  для подтверждения выбора и возврата в предыдущее меню.

Выберите ← и нажмите кнопку  для возврата в предыдущее меню, без изменения существующих настроек.

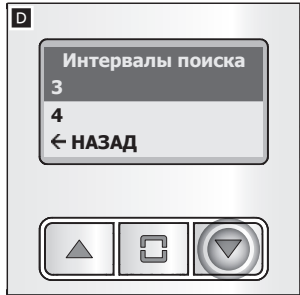
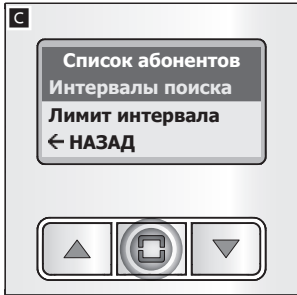

[Список абонентов] C

Меню позволяет настроить режим отображения имен в списке абонентов, тем самым упрощая для пользователя поиск интересующего абонента.

[Интервалы поиска] D

Кнопки ▲▼ позволяют выбрать количество частей, на которое будет разделен список абонентов.

Нажмите кнопку  для подтверждения выбора и возврата в предыдущее меню.

Выберите ← и нажмите кнопку  для возврата в предыдущее меню, без изменения существующих настроек.

Примечание. Если выбрана эта опция [1], список абонентов в журнале не будет поделен на части.

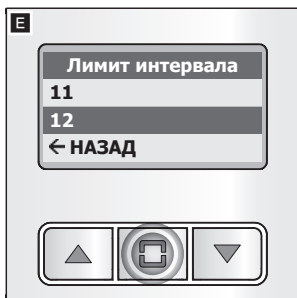

[Лимит интервала] E

С помощью кнопок ▲▼ можно выбрать максимальное количество абонентов для каждого интервала поиска; если количество абонентов меньше указанного значения, список не делится на части.

Нажмите кнопку  для подтверждения выбора и возврата в предыдущее меню.

Выберите ← и нажмите кнопку  для возврата в предыдущее меню, без изменения существующих настроек.

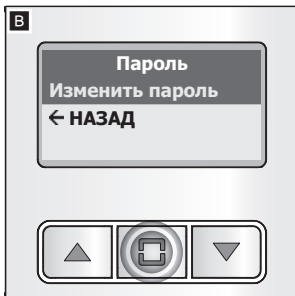
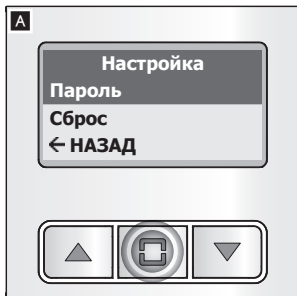

В главном меню **A** выберите [Пароль] с помощью кнопок ▲▼ и нажмите кнопку  для изменения пароля.

[Пароль] B

На любом этапе процедуры можно выбрать ← и нажать кнопку  для возврата в предыдущее меню, без изменения существующего пароля.

Нажмите кнопку  для изменения текущего пароля и продолжите процедуру.

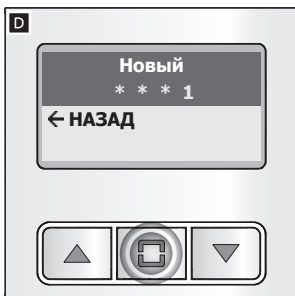
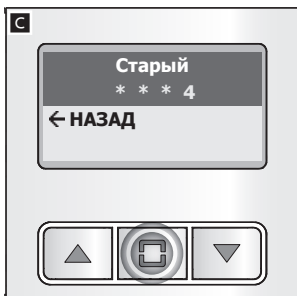

Используйте кнопки ▲▼ для ввода первой из 4 цифр, составляющих старый пароль, нажмите кнопку  для подтверждения и перехода к следующей цифре.

После ввода всех цифр, составляющих старый пароль **C**, введите новый пароль, согласно требованиям **D E**.

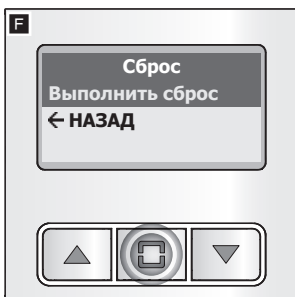
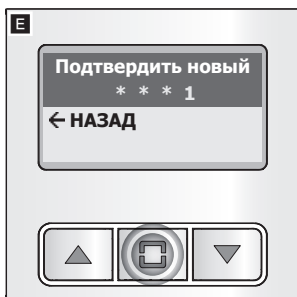

В главном меню **A** выберите [Сброс] с помощью кнопок ▲▼ и нажмите кнопку .

[Сброс] F

Выберите ← и нажмите кнопку  для возврата в предыдущее меню, без изменения существующих настроек.

Нажмите кнопку  для выполнения сброса и восстановления заводских настроек вызывной панели.

Изделие соответствует требованиям действующих директив.

Утилизация. Не выбрасывайте упаковку и устройство в окружающую среду. Утилизируйте их в соответствии с требованиями законодательства, действующего в стране установки. Компоненты, пригодные для повторного использования, отмечены специальным символом с обозначением материала. **ВСЕ ДАННЫЕ И ИНФОРМАЦИЯ, СОДЕРЖАЩИЕСЯ В ЭТОЙ ИНСТРУКЦИИ, МОГУТ БЫТЬ ИЗМЕНЕНЫ В ЛЮБОЕ ВРЕМЯ И БЕЗ ПРЕДВАРИТЕЛЬНОГО УВЕДОМЛЕНИЯ. ВСЕ РАЗМЕРЫ ПРИВЕДЕНЫ В ММ, ЕСЛИ НЕ УКАЗАНО ИНОЕ.**

CAME 
BPT

CAME.COM

CAME S.P.A.

Via Martiri Della Libertà, 15
31030 Dosson di Casier - Treviso - Italy
tel. (+39) 0422 4940 - fax. (+39) 0422 4941