



ZESTAW

BRAVO 500



- 230 V AC
- 230 V AC
- 500 kg
- 47 RPM
- 25°C
+55°C
- IP44
- 25%

- 1 x siłownik 230V do bram przesuwnych o ciężarze do 500 kg
- 1 x centrala sterująca MC1 z wbudowanym odbiornikiem radiowym i pamięcią 215 pilotów
- 2 x pilot FALK 4-kanalowy 433,92 MHz z kodem zmiennym
- 1 x komplet fotokomórek MF30
- 1 x zestaw akcesoriów montażowych

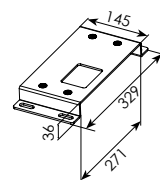
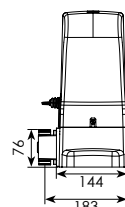
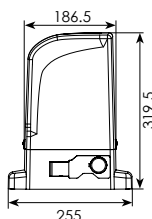

ZESTAW

BRAVO 524



- 230 V AC
- 24 V DC
- 500 kg
- 55 RPM
- 25°C
+55°C
- IP44
- Intensive

- 1 x siłownik 24V do bram przesuwnych o ciężarze do 500 kg
- 1 x centrala sterująca MC41SP z wbudowanym odbiornikiem radiowym i pamięcią 30 pilotów
- 2 x pilot FALK 4-kanalowy 433,92 MHz z kodem zmiennym
- 1 x komplet fotokomórek MF30
- 2 x akumulator 12V/2,2 Ah
- 1 x zestaw akcesoriów montażowych

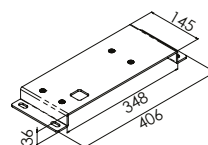
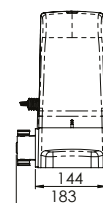
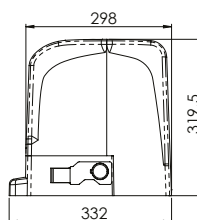

ZESTAW

SLIDE 800A

- 1 x siłownik 230V do bram przesuwnych o ciężarze do 800 kg
- 1 x centrala sterująca MC1 z wbudowanym odbiornikiem radiowym i pamięcią 215 pilotów
- 2 x pilot FALK 4-kanalowy 433,92 MHz z kodem zmiennym
- 1 x komplet fotokomórek MF30
- 1 x zestaw akcesoriów montażowych

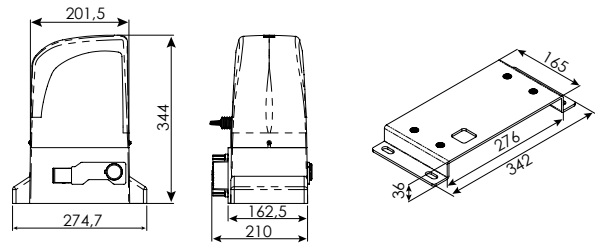

- 230 V AC
- 230 V AC
- 800 kg
- 47 RPM
- 40%



ZESTAW

STARK 4000/8000

- 1 x siłownik 400V do bram przesuwnych o ciężarze do 4000/8000 kg
- 1 x centrala sterująca MC112NSC z wbudowanym odbiornikiem radiowym na 30 pilotów
- 2 x pilot FALK 4-kanalowy 433, 92 MHz z kodem zmiennym
- 1 x komplet fotokomórek MF30
- 1 x wbudowana lampa ostrzegawcza LED RGB
- 1 x zestaw akcesoriów montażowych

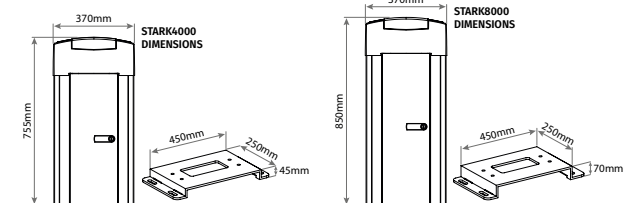

- 230 V AC
- 3x 230 V AC
- 4000 kg / 8000 kg
- 750 W / 1500 W
- 50 RPM / 30 RPM
- 20° C / +70° C
- 75%

ZESTAW

SLIDE 1024

- 1 x siłownik 24V do bram przesuwnych o ciężarze do 1000 kg
- 1 x centrala sterująca MC41SP z wbudowanym odbiornikiem radiowym i pamięcią 30 pilotów
- 2 x pilot FALK 4-kanalowy 433,92 MHz z kodem zmiennym
- 1 x komplet fotokomórek MF30
- 2 x akumulator 12V/2,2 Ah
- 1 x zestaw akcesoriów montażowych

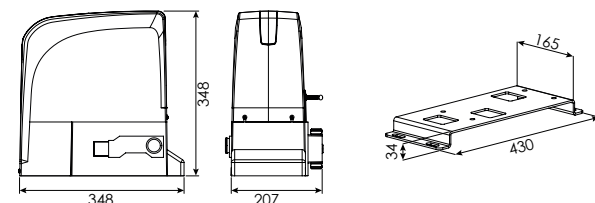

- 230 V AC
- 24 V DC
- 1000 kg
- 55 RPM
- Intensive



ZESTAW

FORT 230V

- 1 x siłownik 230V do bram o ciężarze do 400 kg
- 1 x centrala sterująca MC50SC z wbudowanym odbiornikiem radiowym i pamięcią 99 pilotów
- 2 x pilot FALK 4-kanalowy 433,92 MHz z kodem zmiennym
- 1 x komplet fotokomórek refleksyjnych MFE
- 1 x wbudowana lampa ostrzegawcza LED RGB
- 1 x obudowa kolumnowa aluminiowa o wys. 1000/1500/2000/2500/3000 mm
- 1 x zestaw akcesoriów montażowych

- 230 V AC
- 230 V AC
- 400 kg
- 55 RPM
- Intensive

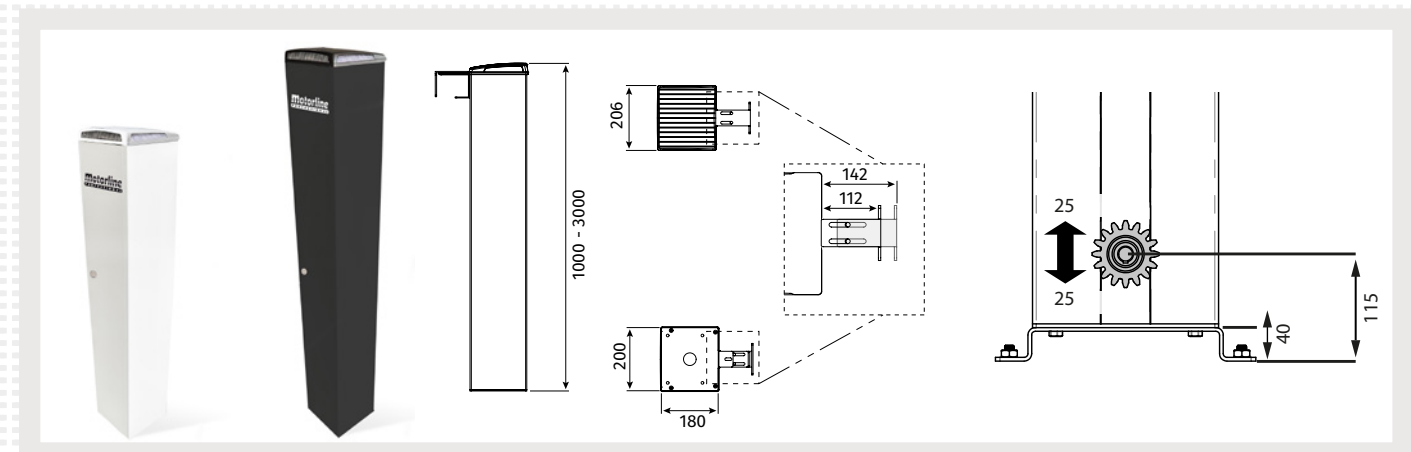

ZESTAW

OL 1500/2000

- 1 x siłownik 230V do bram przesuwnych o ciężarze do 1500/2000 kg, przekładnia z brązu w kąpielii olejowej,
- 1 x centrala sterująca MC50SC z wbudowanym odbiornikiem radiowym i pamięcią 99 pilotów
- 2 x pilot FALK 4-kanalowy 433, 92 MHz z kodem zmiennym
- 1 x komplet fotokomórek MF30
- 1 x zestaw akcesoriów montażowych

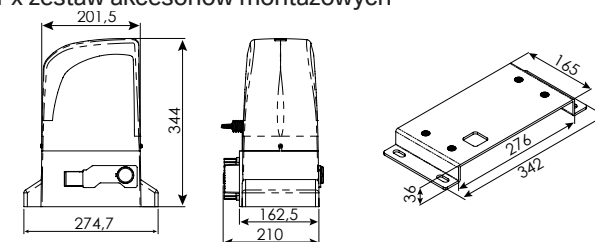

- 230 V AC
- 230 V AC
- 1500 kg / 2000 kg
- 47 RPM
- 70%



ZESTAW

FORT 24V

- 1 x siłownik 24V do bram o ciężarze do 400 kg
- 1 x centrala sterująca MC50SC z wbudowanym odbiornikiem radiowym i pamięcią 99 pilotów
- 2 x pilot FALK 4-kanalowy 433,92 MHz z kodem zmiennym
- 1 x komplet fotokomórek refleksyjnych MFE
- 1 x wbudowana lampa ostrzegawcza LED RGB
- 1 x obudowa kolumnowa aluminiowa o wys. 1000/1500/2000/2500/3000 mm
- 2 x akumulator 12V/2.2Ah
- 1 x zestaw akcesoriów montażowych

- 230 V AC
- 24 V DC
- 400 kg
- 55 RPM
- Intensive

AKCESORIA



CRM5

LISTWA ZĘBATA
poliamidowa z rdzeniem metalowym (moduł 4). W komplecie wkręty samowierzące + podkładki. Długość 1000 mm.



LZP/40

LISTWA ZĘBATA
poliamidowa z rdzeniem metalowym (moduł 4). W komplecie wkręty samowierzące + podkładki. Długość 400 mm.



LZM / 100

LISTWA ZĘBATA
metalowa, frezowana (moduł 4). W komplecie tulejki dystansowe i śruby. Długość 1000 mm.



FALK

PILOT
4-kanalowy 433,92 MHz z kodem zmiennym



WALL

UCHWYT ŚCIENNY
do pilota FALK



VISOR

UCHWYT SAMOCHODOWY
do pilota FALK



MA4

ANTENA
z przewodem i uchwytem



SCMVI50

STACYJKA KLUCZYKOWA
2-funkcyjna, zewnętrzna z cylindrem DIN



TEC1

KLAWIATURA KODOWA RADIOWA
2-kanalowa 433,92 MHz z kodem zmiennym, zewnętrzna, podświetlana klawiatura



MR5

ODBIORNIK RADIOWY UNIWERSALNY
2-kanalowy 433,92 MHz z kodem zmiennym, monostabilny/bistabilny z pamięcią 500 pilotów



MF30

KOMPLET FOTOKOMÓREK
o zasięgu nominalnym 25 m



MFE

FOTOKOMÓRKA REFLEKSYJNA
o zasięgu nominalnym 12 m zawiera lustro i osłony



MP105

LAMPY LED BIAŁA
z regulowanym uchwytem, uniwersalna 12/24 V AC/DC oraz 110/230 V AC, światło pulsacyjne lub stałe



MP205

LAMPY LED POMARAŃCZOWA
z regulowanym uchwytem, uniwersalna 12/24 V AC/DC oraz 110/230 V AC, światło pulsacyjne lub stałe



M175

MODUŁ GSM (z opcją DIALER)
2-kanalowy, obsługa przez CLIP/SMS, max 509 użytkowników, aplikacja Android/iOS, zewnętrzna antena GSM

motorline
PROFESSIONAL

Simplify your life

