

The logo for STECH is rendered in a bold, black, sans-serif font. The letter 'S' is stylized with a thick, horizontal bar extending from its top and a diagonal cutout on its left side. The letters 'T', 'E', 'C', and 'H' are also bold and blocky, with the 'E' featuring three horizontal bars. The entire logo is centered at the top of the page.

STECH

Instrukcja obsługi

Spis treści

	PAGE
1. Specyfikacja monitora wewnętrznego	2
2. Montaż wskazówki	6
3. Uproszczony schemat połączeniowy	6
4. Opis działania urządzenia	7
5. Przekazywanie połączenia na inne monitory	8
6. Podgląd obrazu	9
7. Detekcja ruchu	10
8. Tryb gotowości	11
9. Opcje menu	12
10. Instrukcje połączenia alarmu	25
11. Instalacja jednostki wewnętrznej	25
12. Akcesoria	26

SPECYFIKACJA MONITORA WEWNĘTRZNEGO

Uwaga: opisy prezentowane poniżej dotyczą wszystkich dostępnych modeli monitorów wewnętrznych. Należy mieć na uwadze, że nie każdy model ma identyczną budowę i funkcje, dlatego należy zapoznać się z budową konkretnego modelu.



7"



7" 10"

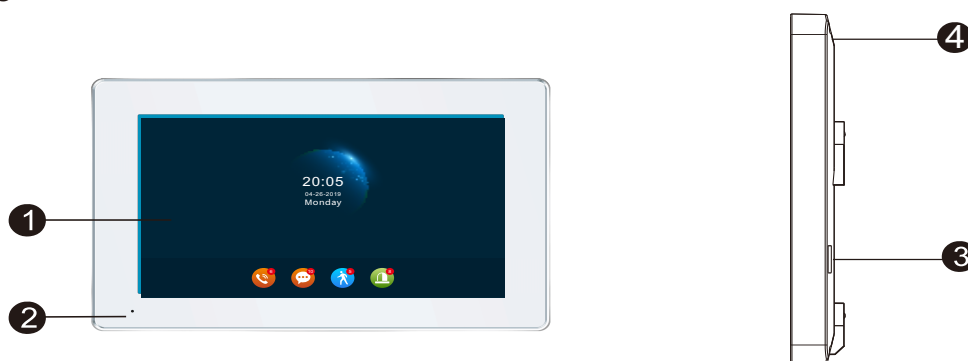

Lp.	Nazwa	Opis
1	Wyświetlacz	Wyświetla obraz osoby dzwoniącej
2	Mikrofon	Przekazuje dźwięk do stacji zewnętrznej
3	Gniazdo na kartę SD	Dla modeli z gniazdem na kartę, umieść w celu zapisu obrazów
4	Włącznik	Włącznik zasilania

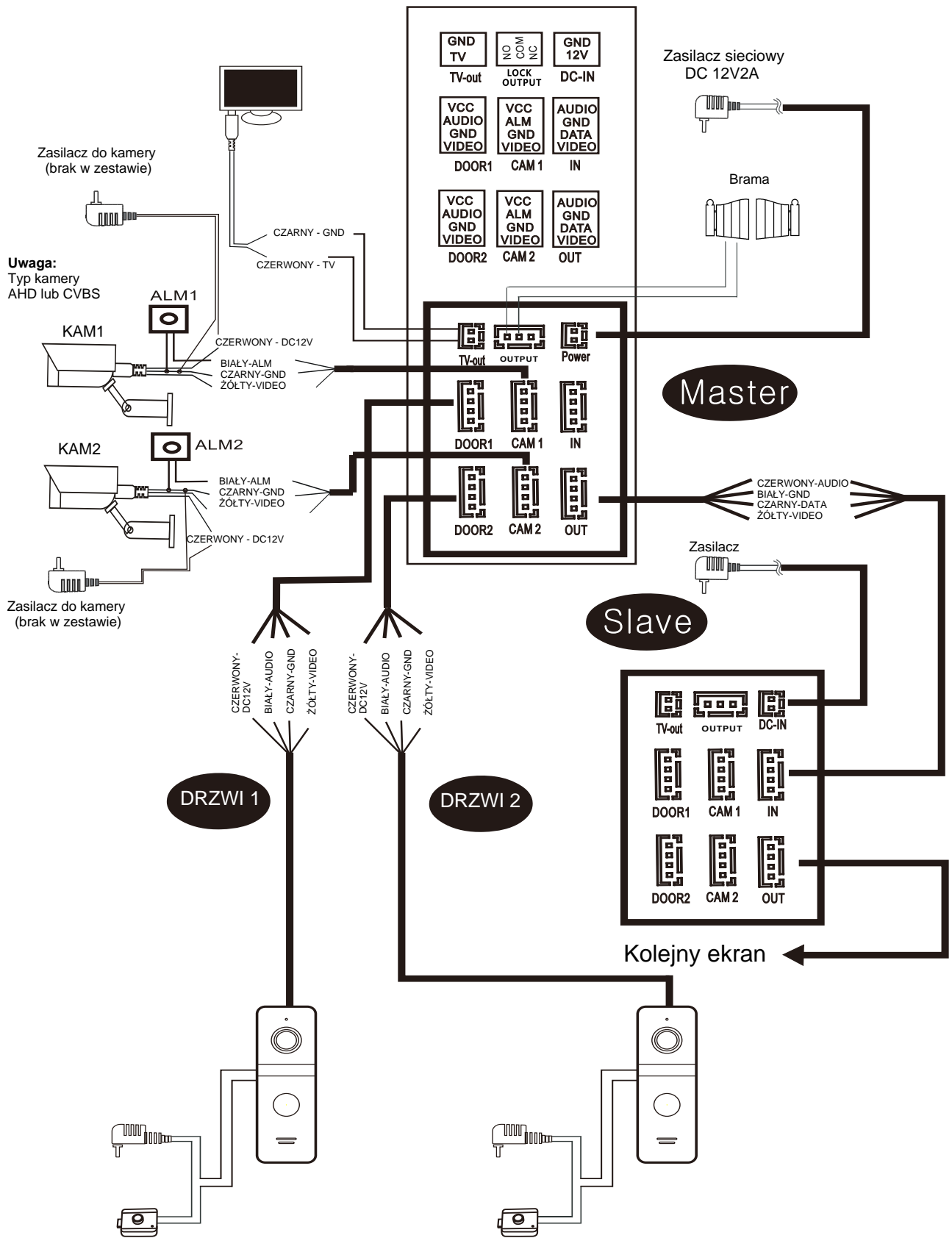

OPIS SYBMOI PRZYCISKÓW

W trybie monitoringu lub podczas dzwonienia pojawiają się następujące przyciski:

Monitorowanie		Zmiana podglądu między drzwiami 1, drzwiami 2, kamerą 1, kamerą 2
Wykonanie zdjęcia		Ręczny zapis zdjęcia z aktualnie wyświetlanego obrazu
Nagranie wideo		Rozpoczęcie lub zatrzymanie nagrywania z aktualnie wyświetlanego obrazu
Otwarcie, zwolnienie elektrozaczepu		Otwarcie zaczepu. Zaczep otworzy się tylko wtedy kiedy na monitorze będzie się wyświetlał obraz z furtki
Brama		Sterowanie przekaźnikiem do otwierania bramy
Ustawienia		Opcje zmiany głośności, jasności, kontrastu i nasycenia
Transfer połączenia		Podczas rozmowy pomiędzy monitorem a jednostką zewnętrzną kliknij i wybierz numer monitora na który chcesz przekazać połączenie
Odebranie połączenia		<ol style="list-style-type: none"> 1. Odbierz połączenie z odwiedzającym i rozmawiaj 2. W trybie monitoringu kliknij aby mówić do stacji zewnętrznej
Rozłączenie, zakończenie rozmowy		Podczas dzwonienia, wywołania alarmu, detekcji ruchu, kliknij aby rozłączyć, zamknąć połączenie i wrócić do trybu gotowości

MONTAŻ WSKAZÓWKI

- i** Elektrozaczepek, czujki ruchu (ALM), kamery nie są częścią zestawu. Należy wyposażyć się w elektrozaczepek najlepiej pasujący do instalacji docelowej.
- i** Standardowo system współpracuje z zaczepekami, które otwierane są za pomocą styku **NO**. Oznacza to, że w normalnym trybie pracy styk jest **Normalnie Otwarty**, więc elektrozaczepek jest stale zamknięty. Po wciśnięciu przycisku otwarcia, styk NO się zamyka (czyli zamyka się obwód elektrozaczepeku) powodując przepływ prądu przez elektrozaczepek, co w ostateczności skutkuje zwolnieniem zaczepeku.
- i** Wszystkie miejsca w których przewody są ze sobą łączone, należy lutować. Niedozwolone jest stosowanie szybko-złączek, ponieważ takie połączenie generuje dodatkowe rezystancje, które znacząco pogarszają jakość działania zestawu (video, audio itd).
- i** Typy przewodów i ich połączenia przedstawiono poniżej. (Prawidłowe działanie urządzenia w dużej mierze zależy od rodzaju zastosowanego przewodu).

1. Standardowe połączenie typu skrętka



2. Zalecane połączenie typu skrętka + przewód koncentryczny dla sygnału wideo

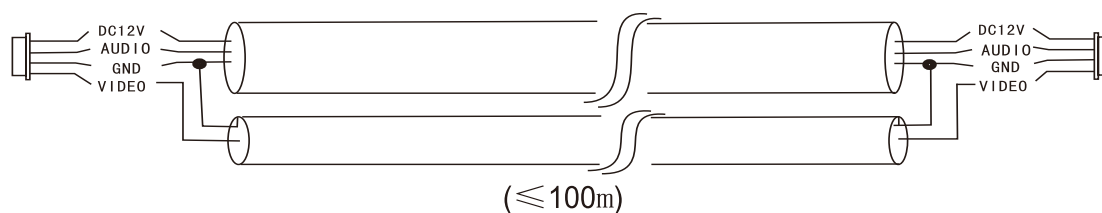

UPROSZCZONY SCHEMAT POŁĄCZENIOWY

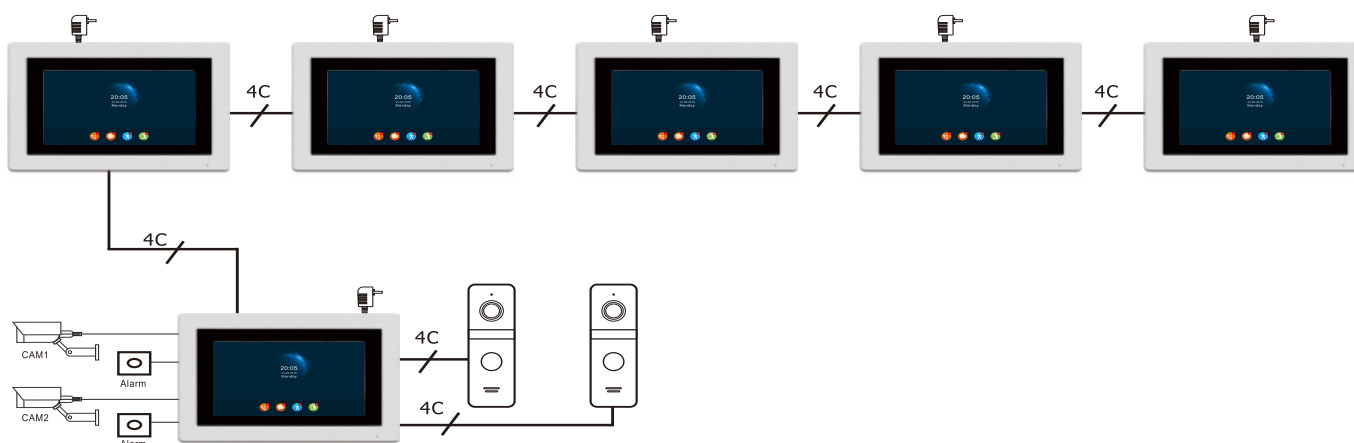

OPIS DZIAŁANIA URZĄDZENIA

◆ Osoba na zewnątrz dzwoni

Tryb gotowości

Osoba na zewnątrz wciska przycisk wywołania na kasecie zewnętrznej 1



▼ Na kasecie zewnętrznej i monitorze wewnętrznym słychać dzwonek. Fabrycznie ustawiony czas dzwonka wynosi 30 sekund.

Obraz z kamery automatycznie pojawia się na ekranie monitora



W monitorze wewnętrznym wciśnij przycisk ROZMOWA



▼ Dzwonek przestaje dzwonić.

Rozpoczyna się rozmowa z osobą przed kasetą zewnętrzną



▼ Czas rozmowy może trwać 120 sekund.

W monitorze wewnętrznym dotknij przycisk otwarcia



Otwarcie zaczepu

W monitorze wewnętrznym dotknij przycisk kończący połączenie



Koniec

Osoba na zewnątrz wciska przycisk wywołania na kasecie zewnętrznej 2



i Uwaga:

W przypadku jednoczesnego wciśnięcia przycisku wywołania na obu kasetach zewnętrznych, uruchomi się dzwonek z kasety pierwszej. Wywołanie z kasety drugiej pozostanie bez odpowiedzi. Gdy urządzenie powróci do trybu gotowości, w celu nawiązania połączenia należy ponownie wcisnąć przycisk wywołania.

i Uwaga:

W przypadku gdy nie ma nikogo w domu, lub nikt nie może odebrać połączenia, można włączyć opcję zostawienia wiadomości. Domyślnie po 30 sekundach zostanie odegrany komunikat "Zostaw wiadomość". Czas nagrania wiadomości wynosi 30 sekund. Po tym czasie monitor przechodzi do trybu czuwania.

Otwarcie elektrozaczepu podczas połączenia występuje po dotknięciu przycisku otwarcia.

i Uwaga:

1. Rozmowa automatycznie zostanie zakończona po 20 sekundach od otwarcia elektrozaczepu.
2. Monitory z kartą SD będą nagrywały wideo do zakończenia rozmowy (Przy ustawionym trybie zapisu WIDEO)
3. Monitor z kartą SD wykona zdjęcie przy wywołaniu ze stacji zewnętrznej. Użytkownik może również wykonać zdjęcie samodzielnie w każdym momencie rozmowy.
4. W czasie rozmowy, w przypadku kiedy nastąpi wywołanie z innych drzwi lub uruchomi się alarm z czujek kamer, na ekranie pojawi się o tym komunikat tekstowy i zostanie odegrany dźwięk informacyjny.
5. Kiedy wywołanie nastąpi podczas poruszania się po menu, ustawieniach itd. monitor przejdzie w tryb wywołania.

PRZEKAZYWANIE POŁĄCZENIA NA INNE MONITORY

Funkcja komunikacji wewnętrznej wymaga podłączenia przynajmniej dwóch monitorów wewnętrznych i jednej kasety zewnętrznej.

Kaseta zewnętrzna wysyła sygnał do monitora i oczekuje na połączenie



Dotknij przycisk transferu aby włączyć funkcję przekazywania połączenia na wybrane przez siebie urządzenie

▼ Wybrany monitor zacznie dzwonić

Dotknij przycisk rozmowy na monitorze, który został wybrany



Rozpoczęcie rozmowy z osobą na zewnątrz

Zwolnienie zaczepu



Zakończenie rozmowy i powrót do trybu gotowości



INTERKOM POMIĘDZY DWOMA MONITORAMI

Połączenie pomiędzy monitorami wymaga co najmniej dwóch monitorów.

TRYB GOTOWOŚCI

Kliknij w monitor aby wejść do głównego menu i wybierz opcję interkomu

Wybierz numer monitora na który chcesz zadzwonić



▼ Wybrany monitor zacznie dzwonić

Wciśnij przycisk rozmowy na wybranym wcześniej monitorze



Rozpoczęcie rozmowy pomiędzy monitorami



Uwaga: W trakcie interkomu pomiędzy ekranami nie można modyfikować opcji kolorów, głośności.

Naciśnij przycisk rozłączenia



Koniec

PODGLĄD OBRAZU

Uruchamiając menu główne i wybranie "Podgląd" wyświetli cztery ikony. Wejście 1, Wejście 2, Kamera 1, Kamera 2. Wybranie jednej z nich wyświetli obraz z danego wejścia, kamery.

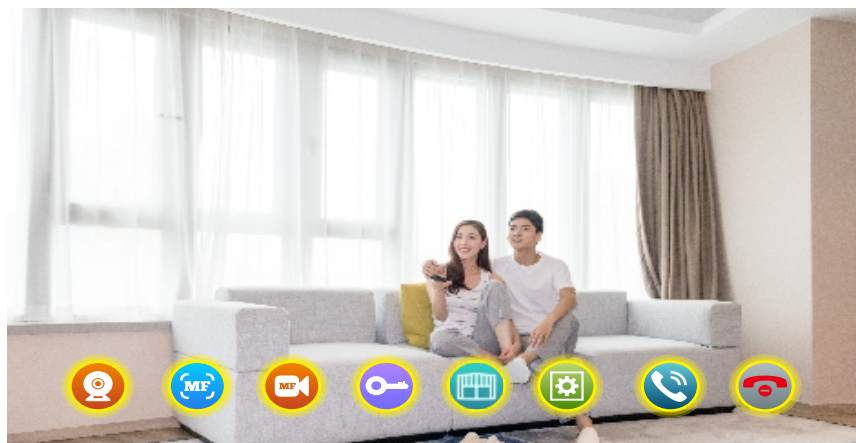

1. Czas wyświetlania obrazu z drzwi (furtek) wynosi 1 min. Czas wyświetlania obrazu z kamer wynosi 5 min. Po tym czasie monitor przechodzi w tryb gotowości.
2. W trybie podglądu obrazu, dźwięk z zewnątrz będzie automatycznie przekazywany do monitora. Natomiast dźwięk z wewnątrz nie jest przekazywany automatycznie do stacji zewnętrznej.
3. W trybie podglądu wciśnij przycisk odebrania połączenia aby nawiązać komunikację audio ze stacją zewnętrzną. Wciśnij przycisk otwarcia aby zwolnić elektrozaczep. Wciśnij przycisk wykonania zdjęcia aby zapisać obraz lub wciśnij przycisk nagrania wideo aby zapisać wideo. Możesz również modyfikować klikając przycisk ustawień aby modyfikować głośność rozmowy, jasność obrazu, kontrast i nasycenie.
4. W trybie podglądu klikaj po kolei przycisk monitorowania aby zmieniać kolejno obrazy z wejścia 1, wejścia 2, kamery 1, kamery 2.
5. Wciśnij przycisk zakończenia rozmowy aby zakończyć podgląd lub rozmowę i powrócić do trybu gotowości.

i UWAGA:

1. W przypadku kiedy aktywny jest tylko jeden kanał (np. Wejście 1), ponowne kliknięcie przycisku monitorowania wyjdzie z trybu podglądu. Wymaga to jednak wyłączenie kanałów kamera 1, kamera 2, drzwi 2. Jeżeli te kanały są aktywne bez podłączonego urządzenia, monitor wyświetli czarny obraz.
2. W przypadku posiadania dwóch monitorów lub więcej, wszystkie monitory mogą wyświetlać obraz jednocześnie. Jednak wszystkie będą pokazywać ten sam obraz z zewnątrz.
3. Podczas rozmawiania ze stacją zewnętrzną w trybie podglądu, kiedy odwiedzający wciśnie przycisk wywołania, monitor zatrzyma tryb podglądu i przejdzie w tryb wywołania.
4. W trybie podglądu monitor nie nagrywa i nie robi zdjęć automatycznie, w razie potrzeby należy wykonać to ręcznie.

DETEKCJA RUCHU

1. W trybie gotowości kliknij w monitor > Ustawienia > Stacja bramowa/Kamera > Wybierz wejście 1 lub 2 > W opcji detekcja ruchu zaznacz "Wł."
2. W trybie gotowości kliknij w monitor > Ustawienia > System > Włącz Podgląd detekcji ruchu aby uruchamiać podgląd na monitorze podczas detekcji ruchu.
3. Przy włączeniu detekcji ruchu na stacji zewnętrznej lub kamerze, w trybie gotowości, przy wykryciu ruchu funkcja detekcji aktywuje się. Jeżeli opcja Podglądu detekcji jest włączona, monitor uruchomi się przy detekcji ruchu i wyświetli obraz, który aktualnie został wykryty i który jest nagrywany. Jeżeli opcja Podglądu detekcji jest wyłączona, monitor nie uruchamia się przy detekcji. Całość jest wtedy rejestrowana w tle (możliwość odtworzenia nagrań w historii nagrań).

Sposób i warunki działania detekcji ruchu:

1. W przypadku kiedy włączona jest detekcja na jednym kanale np drzwi 1, detekcja będzie się uruchamiała tylko dla tego kanału. Inne kanały nie będą rejestrowały detekcji.
2. W przypadku ustawionej detekcji dla większej ilości niż 2 kanały, detekcja zostanie zarejestrowana z tego kanału, który został wykryty pierwszy. Reszta kanałów musi poczekać na zakończenie rejestracji poprzedniego kanału zanim detekcja będzie mogła się na nich uruchomić.
3. Jeżeli w monitorze znajduje się karta SD, w przypadku detekcji ruchu monitor automatycznie wykona zdjęcie lub zarejestruje wideo.
4. Przy uruchomionej ramce cyfrowej: W przypadku włączonego Podglądu detekcji, ramka cyfrowa się wyłącza i uruchamia się podgląd z detekcji w przypadku wykrycia ruchu. W przypadku wyłączonego Podglądu detekcji, podczas wykrycia ruchu, pojawi się komunikat z informacją, że detekcja została wykryta.

Uwaga: Czas nagrań detekcji dla stacji zewnętrznych i kamer domyślnie wynosi 20s. Po tym czasie nagranie zostanie zakończone.

TRYB GOTOWOŚCI

Tryb gotowości: tryb zegara, ramka cyfrowa.

1. Tryb zegara

Tryb zegara podzielony jest na dwie części. Pierwsza: Godzina, data.

Druga: Nagrane rozmowy, nagrane wiadomości, nagrania detekcji ruchu, nagrania alarmów.

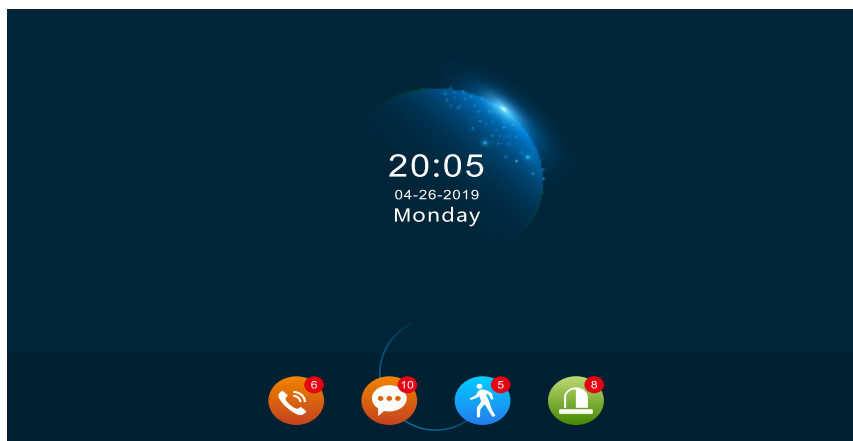

1. W trybie menu monitor powróci do trybu gotowości w ciągu 1 min. bez wykonania żadnej czynności (z wyjątkiem odtwarzania muzyki, video i zdjęć)
2. W trybie zegara, monitor wygasa się w ciągu 1 min. bez wykonania żadnej czynności.
3. Przy wygaszonym ekranie kliknij monitor aby powrócić do trybu zegara (w przypadku kiedy tryb zegara jest włączony i kiedy ramka cyfrowa jest wyłączona).
4. Jeśli użytkownik ma nieodczytaną historię rozmów, detekcji ruchu, alarmów, wtedy na poszczególnych ikonach pojawia się symbol z ilością powiadomień.
5. W trybie zegara, użytkownik może bezpośrednio kliknąć na ikonę z powiadomieniem aby wyświetlić podgląd z treści powiadomienia.

2. Tryb Ramki Cyfrowej

Ramka cyfrowa wyświetla zdjęcia z karty SD w trybie gotowości.



i UWAGA:

Przy włożeniu karty SD, monitor utworzy na niej folder "DigitalFrame". Wszystkie zdjęcia jakie mają być wyświetlane w formie ramki cyfrowej muszą być umieszczone w tym folderze.

OPCJE MENU

W trybie gotowości kliknij monitora aby włączyć menu główne. W menu pojawią się następujące ikony. Interkom, Ustawienia, Podgląd, Multimedia, Dziennik, W domu, Zamknięte (Brama), Czuwanie. Aby szybko wrócić do trybu gotowości wciśnij przycisk Czuwania.

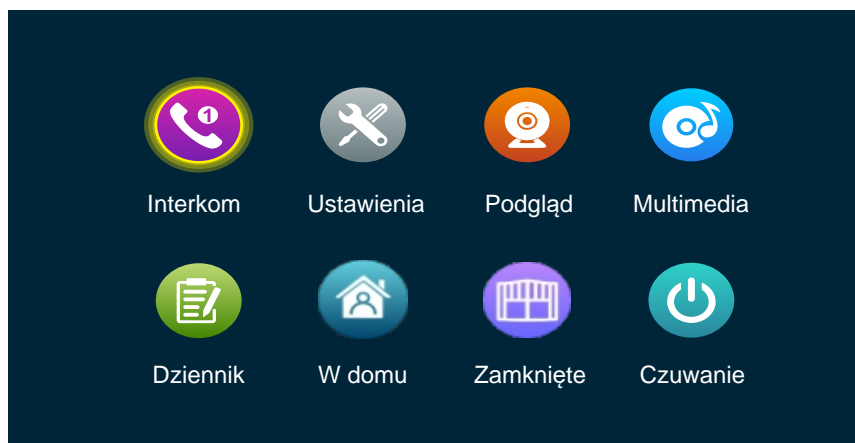

1. Interkom

Po wejściu w tę opcję zobaczysz 6 ikon. Pierwsze pięć oznaczeń to inne monitory (bez lokalnego monitora). Wybierz jeden aby zadzwonić na monitor z konkretnym numerem. Szósta ikona dzwoni na wszystkie połączone ze sobą monitory. Pierwszy monitor, który odbierze połączenie nawiązuje komunikację z monitorem, który wywołał interkom.

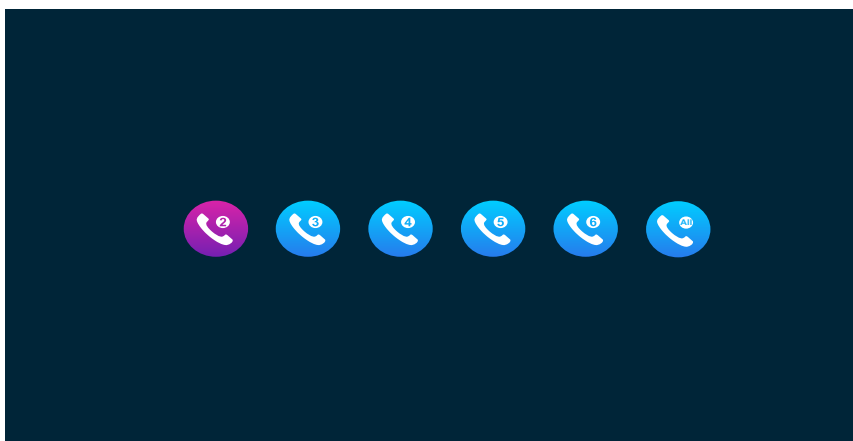

2. Ustawienia

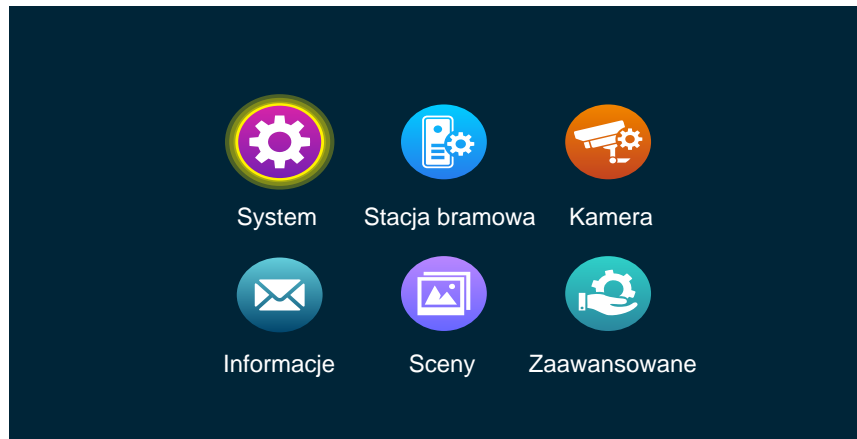

2.1 System



[ID Monitora] Oznacza numer ID danego monitora. Zakres od 1 do 6. Numer 1 ustawia się dla monitora głównego (Master). Od 2 do 6 dla kolejnych monitorów dodatkowych (Slave). Jeden system obsługuje do 6 monitorów.

[Czas i Data] Modyfikacja czasu i daty.

[Format daty] Ustawienia formatu daty. Trzy do wyboru YY-MM-DD/MM-DD-YY/DD-MM-YY.

[Język] Wybór języka

[Zegar] Przy włączonym zegar pojawia się w trybie gotowości. Przy wyłączonym zegar się nie pojawia i ekran od razu się wygasza w trybie gotowości.

[Dźwięk operacji] Opcja wydawania dźwięku przy wciskaniu ikon na monitorze.

[Podgląd detekcji ruchu] Przy włączonym podglądzie, w przypadku wystąpienia wykrycia ruchu monitor uruchomi się i wyświetli nagrywany obraz. Przy wyłączonej opcji, obraz nagrywa się w tle.

[Sygnał łączenia] Sygnał odtwarzany na stacji zewnętrznej przy dzwonieniu.

[Czas otwarcia] Czas otwarcia przekaźnika w monitorze. Zakres od 1 do 10s. Domyślnie 2s. Jeżeli podłączono bramę należy ustawić 1s.

2.2 Stacja bramowa



Monitor umożliwia ustawienie różnych opcji niezależnie dla Wejścia 1 i Wejścia 2.

[Status] Oznacza czy dane wejście jest aktywne. Jeżeli jest włączone, podgląd z wejścia będzie widziany na monitorze. Jeżeli któreś wejścia są nie używane (np z kamer) można je wyłączyć. Wejście nr 1 jest zawsze aktywne i nie można go wyłączyć.

[Czas otwarcia wejścia] Ustawienie czasu otwarcia na stacji zewnętrznej. Zakres od 1 do 10s, domyślnie 2s.

[Tryb nagrywania] Dwa tryby zapisu. Zdjęcie lub wideo. Tryb wideo oznacza, że gdy zostanie wywołana stacja zewnętrzna, monitor automatycznie zapisze wideo na karcie SD. Zapis nagrania będzie trwał do zakończenia połączenia lub wciśnięcia ikony zakończenia rozmowy.

Tryb zdjęcie oznacza, że gdy zostanie wywołana stacja zewnętrzna, monitor automatycznie wykona zdjęcie na karcie SD osoby stojącej przed stacją zewnętrzną.

[Detekcja ruchu] Uruchamia opcję nagrywania obrazu/robienia zdjęć, kiedy zostanie wykryty ruch.

[Czulość detekcji] Ustawienie czułości wykrywania ruchu. Trzy tryby: Niska, Średnia, Wysoka. Opcja niska jest najmniej czuła na ruch. Opcja wysoka jest najbardziej czuła na ruch.

[Czas detekcji ruchu] Czas przez jaki będzie nagrywane wideo podczas wykrycia ruchu. Zakres od 10 do 300s. Domyślnie 20.

[Zostaw wiadomość] Opcja oznacza, że gdy użytkownik nie zdąży odebrać połączenia, lub gdy jest ustawiony tryb "Poza domem" w menu głównym, na stacji zewnętrznej odtworzy się komunikat głosowy "Po sygnale nagraj wiadomość"

[Długość wiadomości] Ustawienie czasu długości nagrań wiadomości. Ustawienia 30s, 60s, 120s. Domyślnie 30s.

[System sygnału] Obejmuje 3 ustawienia: Auto, PAL i NTSC.
Ustaw Auto aby monitor samodzielnie rozpoznawał system sygnału.

[Rodzaj sygnału] Obejmuje 7 ustawień: AHD1080, AHD720, CVBS, CVI1080, CVI720, TVI1080 i TVI720. Jeśli system sygnału ustawiony jest na PAL lub NTSC wtedy można zmieniać rodzaj sygnału. Jeśli system sygnału ustawiony jest na Auto, wtedy nie ma możliwości wyboru rodzaju sygnału. Rodzaj sygnału jest wtedy ustawiony na sztywno na Auto.

[Ustawienia dzwonka] Ustawienia czasu trwania dzwonka, rodzaju dzwonka, wyboru melodii, głośności dla trzech różnych przedziałów czasowych.

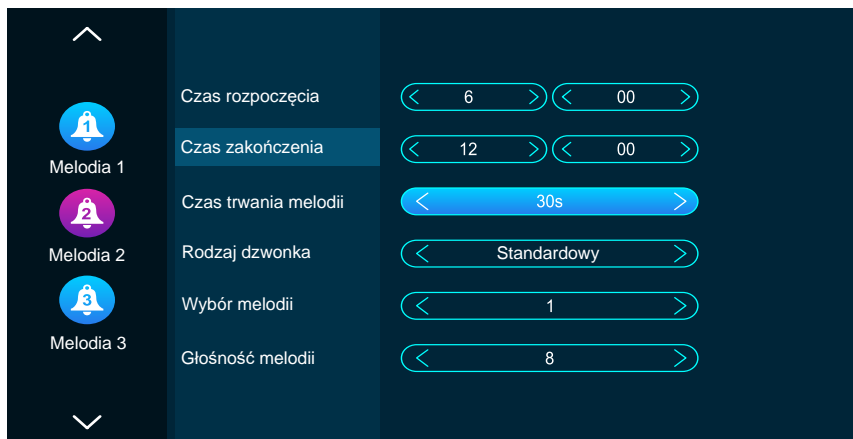

Domyślny okres Melodii 1 od 6:00-12:00, Melodii 2 od 12:00-18:00, Melodii 3 od 18:00-6:00.
Przedziały czasowe można edytować.

[Czas trwania melodii] Czas trwania dzwonienia monitora od momentu wywołania przez stację zewnętrzną. Zakres od 5s-45s. Domyślnie 30s.

[Rodzaj dzwonka] Wybór między Standardowymi dzwonekami a Własnymi.
Opcja Standardowe zawiera 12 melodii dzwoneków do wyboru. Opcja Własne umożliwia ustawienie własnego dzwonka z pliku mp3 z karty pamięci SD. (Dzwonek musi być umieszczony w folderze "Ring" na karcie pamięci. Folder tworzy się automatycznie po umieszczeniu karty w monitorze. Folder można również utworzyć ręcznie na komputerze).

[Wybór melodii] W Standardowym trybie wybór pomiędzy 12 dzwonekami. W trybie Własnym wybór pomiędzy swoimi dzwonekami mp3 umieszczonymi w folderze "Ring".

[Głośność melodii] Ustawienie głośności dzwonka w monitorze. Zakres od 1 do 10.
Domyślnie 7.

2.3 Kamera

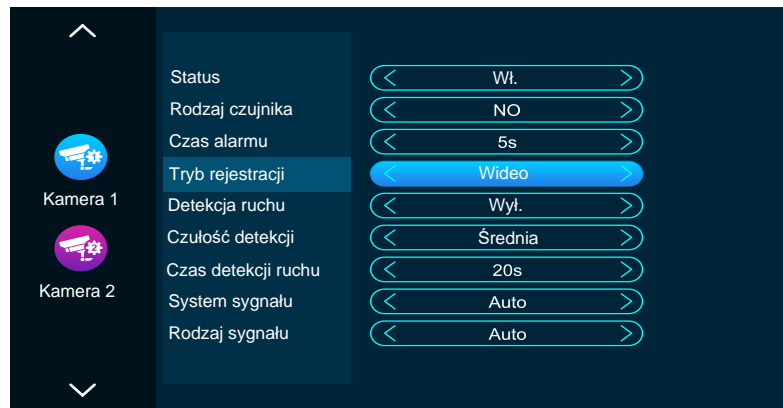

[Status] Oznacza czy ten kanał jest aktywny. Jeśli jest wyłączony, podgląd obrazu z tej kamery nie będzie wyświetlany na monitorze.

[Rodzaj czujnika] Monitor może współpracować z dwoma rodzajami czujek NO i NC (opis poniżej). Rodzaj czujnika może być ustawiony niezależnie dla obu kamer.

Opis rodzajów czujek

[NO Normalnie Otwarty] W przypadku NO styki czujki są cały czas rozwarte. Przy wykryciu ruchu styki się zwiernają (zamykają). Powoduje to wyzwolenie alarmu.

[NC Normalnie Zamknięty] W przypadku NC styki czujki są cały czas zwarte. Przy wykryciu ruchu styki się rozwierają (otwierają). Powoduje to wyzwolenie alarmu.

[Wył.] Jeżeli zewnętrzna czujka nie jest używana ustaw rodzaj na "Wył."

[Czas alarmu] Określa długość dźwięku alarmu przy wykryciu ruchu z zewnętrznej czujki ruchu kamery. Zakres od 1s-10s, domyślnie 5s.

[Czas alarmu] Oznacza czas w jakim będzie odtwarzany sygnał alarmowy na monitorze po wykryciu ruchu z zewnętrznej czujki ruchu. Zakres od 1s-20s. Domyślnie 5s.

[Tryb rejestracji] Dwa tryby zapisu. Zdjęcie lub wideo. Tryb wideo oznacza, że gdy alarm zostanie wyzwolony, monitor automatycznie zapisze wideo na karcie SD. Zapis nagrania będzie trwał do zakończenia alarmu lub wciśnięcia ikony zakończenia rozmowy. Tryb zdjęcie oznacza, że gdy zostanie wyzwolony alarm, monitor automatycznie wykona zdjęcie na karcie SD.

[Detekcja ruchu] Włącza lub wyłącza wykrywanie ruchu na podstawie zmiany obrazu.

[Czulość detekcji] Ustawienie czułości wykrywania ruchu na podstawie zmiany obrazu. Trzy tryby: Niska, Średnia, Wysoka. Opcja niska jest najmniej czuła na ruch. Opcja wysoka jest najbardziej czuła na ruch.

[Czas detekcji ruchu] Czas przez jaki będzie nagrywane wideo podczas wykrycia ruchu na podstawie zmiany obrazu. Zakres od 10 do 300s. Domyślnie 20.

[System sygnału] Obejmuje 3 ustawienia: Auto, PAL i NTSC. Ustaw Auto aby monitor samodzielnie rozpoznawał system sygnału.

[Rodzaj sygnału] Obejmuje 7 ustawień: AHD1080, AHD720, CVBS, CVI1080, CVI720, TVI1080 i TVI720. Jeśli system sygnału ustawiony jest na PAL lub NTSC wtedy można zmieniać rodzaj sygnału. Jeśli system sygnału ustawiony jest na Auto, wtedy nie ma możliwości wyboru rodzaju sygnału. Rodzaj sygnału jest wtedy ustawiony na sztywno na Auto.

2.4 Informacje

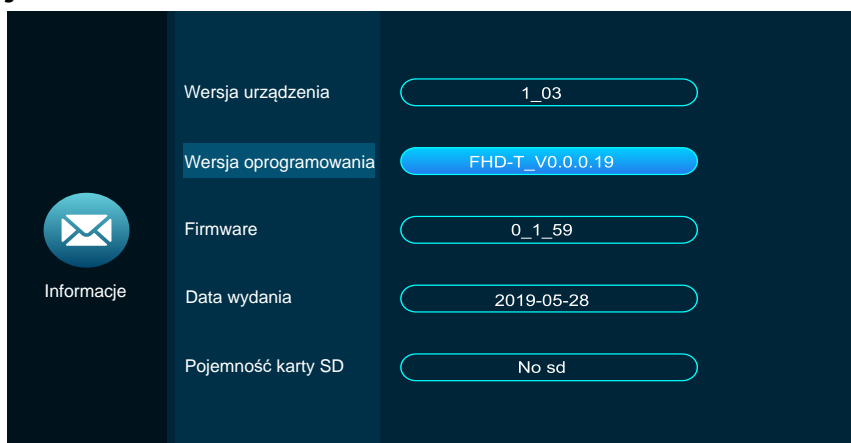

[Wersja urządzenia] Wyświetla numer wersji konkretnego egzemplarza.

[Wersja oprogramowania] Wyświetla numer wersji oprogramowania.

[Firmware] Wyświetla aktualny numer wersji MCU urządzenia.

[Data wydania] Wyświetla datę wydania oprogramowania monitora.

[Pojemność karty SD] Wyświetla pojemność karty SD i pozostałe wolne miejsce na karcie. Kiedy karta nie jest włożona wyświetla się komunikat "No sd".

2.5 Sceny



[Ramka cyfrowa] Oznacza czy ramka cyfrowa jest włączona. Jeśli ramka cyfrowa jest włączona, monitor zacznie wyświetlać obrazy po powrocie do trybu gotowości. (Tylko dla modeli z kartą pamięci SD. Zdjęcia muszą być umieszczone na karcie pamięci SD w folderze "DigitalFrame").

[Czas sekwencji] Czas jaki ma być wyświetlane pojedyncze zdjęcie.

[Muzyka w tle] Oznacza czy muzyka w tle jest włączona. Muzyka w tle może być odtwarzana razem z ramką cyfrową jeśli ta opcja jest włączona i jeżeli monitor ma włożoną kartę pamięci. (Tylko dla modeli z kartą pamięci SD. Muzyka w formacie mp3 musi być umieszczona na karcie pamięci SD w folderze "BgMusic")

[Głośność muzyki w tle] Ustawienie głośności muzyki w tle. Zakres od 1-10.

2.6 Zaawansowane

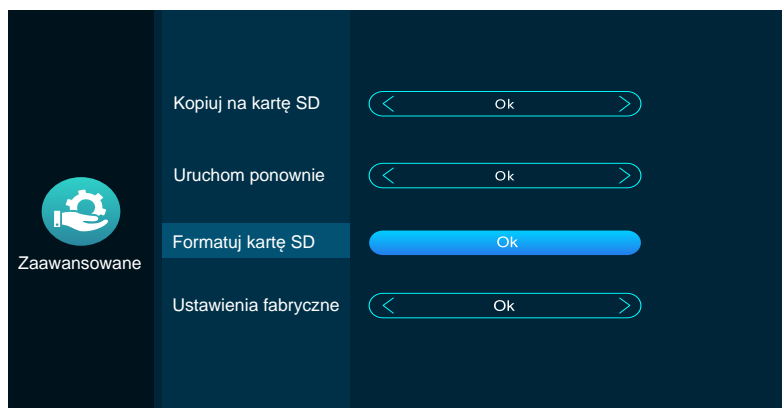

[Funkcja automatycznego zapisu] Kiedy w monitorze nie jest włożona karta pamięci SD, podczas wywołania stacji zewnętrznej, alarmu lub detekcji ruchu monitor automatycznie wykona zdjęcie z tego zdarzenia i zapisze je w wewnętrznej pamięci monitora. Ręczne wykonywanie zdjęć jest wtedy również zapisywane w pamięci monitora.

i Uwaga:

Ta funkcja zapisuje tylko zdjęcia, nie zapisuje wideo. Wbudowana pamięć ma ok 5MB. Wystarczy więc na kilka, kilkanaście zdjęć. W przypadku zapełnienia pamięci, nadpisywane są najstarsze zdjęcia.

[Kopiuj na kartę SD] Opcja pozwalająca na skopiowanie zdjęć z wbudowanej pamięci monitora na kartę SD.

[Uruchom ponownie] Opcja pozwalająca na ponowne uruchomienie monitora.

[Formatuj kartę SD] Opcja pozwalająca na sformatowanie karty SD.

[Ustawienia fabryczne] Przywraca ustawienia fabryczne monitora. Monitor uruchomi się ponownie po przywróceniu ustawień.

3. Multimedia

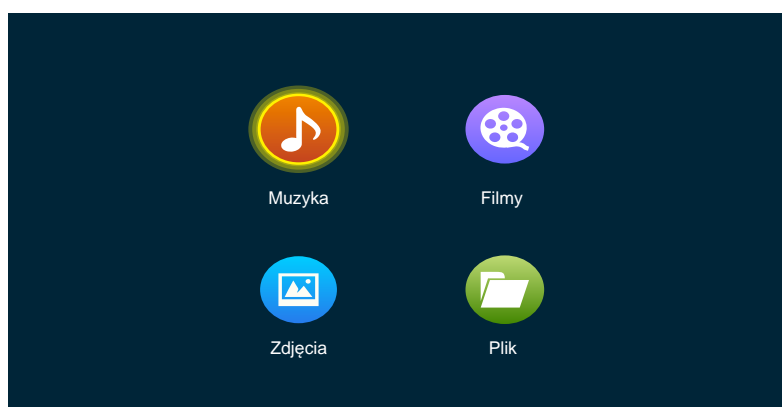

3.1 Muzyka

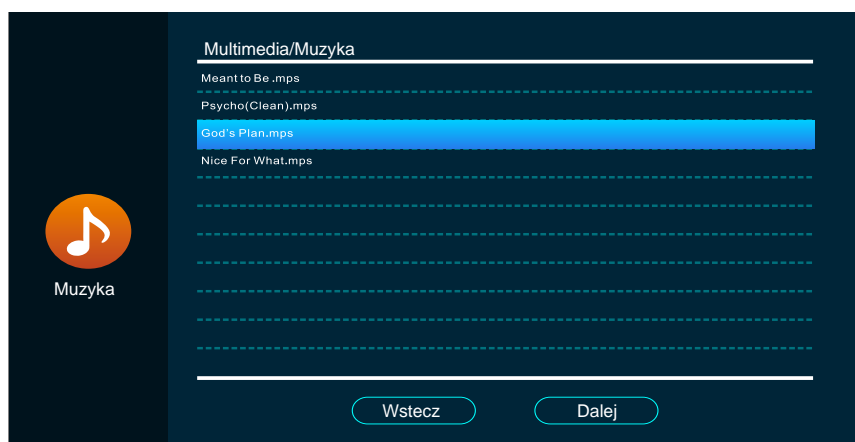

W zakładce Multimedia, kliknij Muzyka aby wyświetlić listę plików muzyki. W trybie odtwarzania muzyki widoczne są następujące elementy. Lista plików, przyciski funkcyjne, tryb odtwarzania, postęp odtwarzania i głośność.

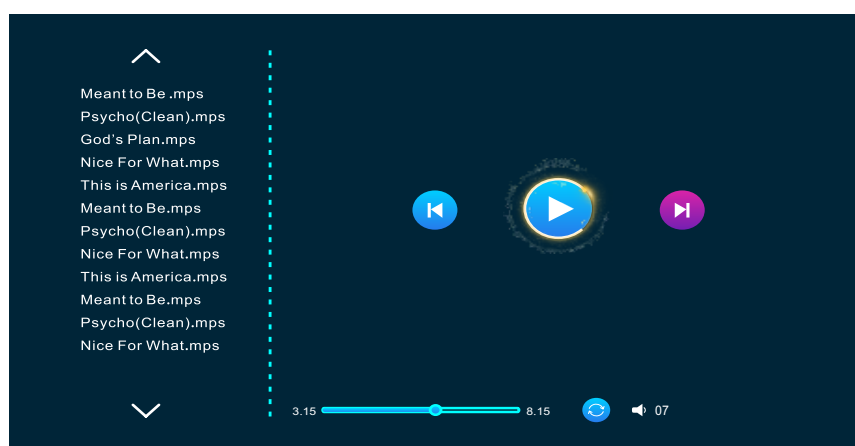

			
Poprzedni	Następny	Pauza	Odtwarzanie
			
Powtarzaj całość	Powtarzaj jeden	Sekwencyjnie	Losowo

1. Uruchom tryb odtwarzania poprzez kliknięcie w plik dźwiękowy.
2. Po wybraniu głośności, możliwa zmiana w zakresie od 0-10. Domyślnie 7.
3. Podczas odtwarzania, przewijanie utworu wykonywane jest za pomocą paska postępu.

i Uwaga:

1. Pliki mp3 muszą być umieszczone w folderze "BgMusic" na karcie pamięci.
2. Jeżeli stacja zewnętrzna zostanie wywołana lub zostanie wyzwolony alarm podczas odtwarzania, monitor wyłączy odtwarzanie i przełączy się w tryb wywołania lub podgląd alarmu.

3.2 Film

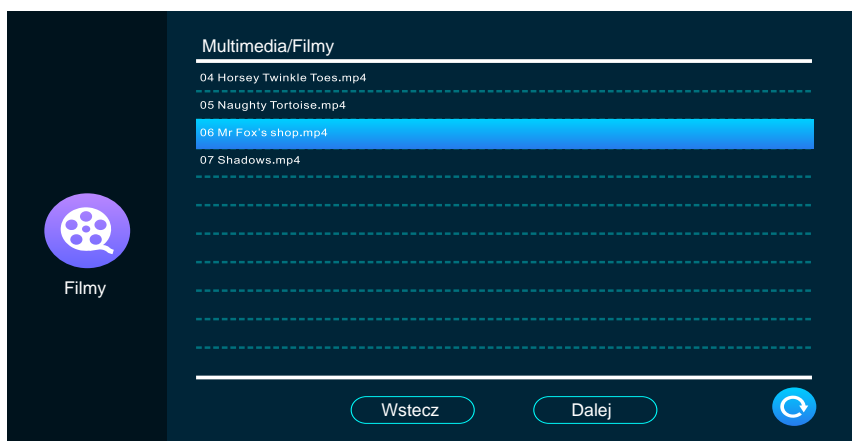

W zakładce Multimedia, kliknij Film aby wyświetlić listę plików filmowych.



Przewijanie filmu odbywa się za pomocą przeciągnięcia palcem na pasku postępu w czasie odtwarzania filmu. Kliknij w ekran aby przewijać i wybierać przyciski funkcyjne. Głośność odtwarzania w zakresie od 0-10, domyślnie 7.

i Uwaga:

1. Zapisuj filmy w głównym katalogu karty SD
2. Jeżeli stacja zewnętrzna zostanie wywołana lub zostanie wyzwolony alarm podczas odtwarzania, monitor wyłączy odtwarzanie i przełączy się w tryb wywołania lub podgląd alarmu.
3. Tryb odtwarzania filmów odtwarza wszystkie pliki w pętli. Po zakończeniu jednego pliku automatycznie uruchamia kolejny. Jeśli na kracie znajdują się tylko jeden plik filmowy, będzie cały czas odtwarzany w pętli.

3.3 Zdjęcia

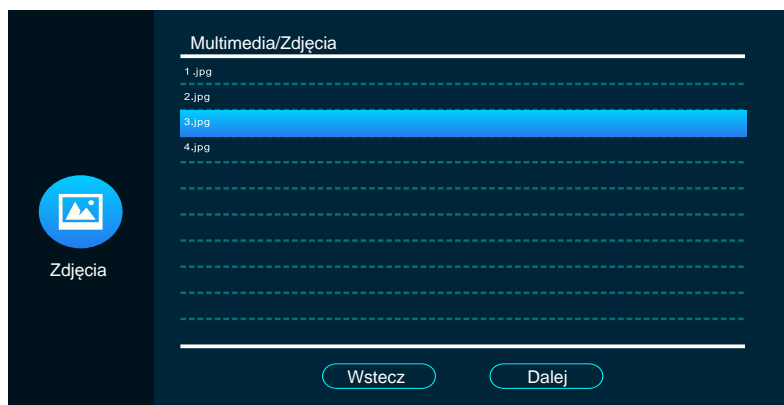

W zakładce Multimedia, kliknij Zdjęcia aby wyświetlić listę zdjęć.

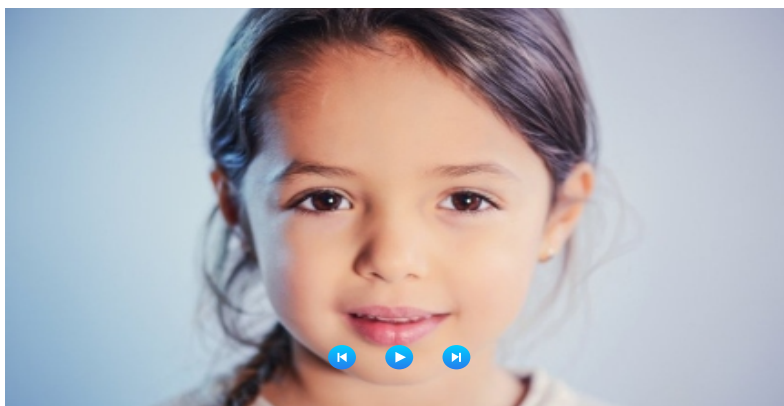

1. Podczas odtwarzania, kolejne zdjęcia będą przełączać się automatycznie, z wyjątkiem kiedy odtwarzanie zostanie wstrzymane. (czas zmiany zdjęć jest taki sam jak czas zmiany zdjęć ramki cyfrowej).
2. Po wywołaniu przycisków funkcyjnych, wciśnij **⏏** aby zatrzymać odtwarzanie i wciśnij raz **⏮** lub **⏭** aby wyświetlić poprzednie lub następne zdjęcie. Wciśnij przycisk powrotu aby wyświetlić listę plików zdjęciowych. (Kliknij w gdziekolwiek na ekranie aby ukryć przyciski funkcyjne).
3. Wszystkie zdjęcia powinny być umieszczone w folderze "DigitalFrame" na karcie SD, aby mogły być wykryte i można było by je wyświetlić.

3.4 Menadżer Plików

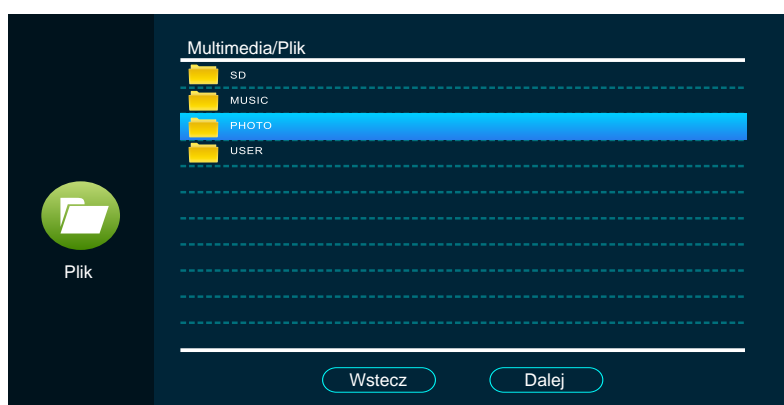

W zakładce Multimedia, kliknij Plik aby wyświetlić listę plików karty SD. Po wejściu zobaczysz automatycznie utworzone foldery. "DigitalFrame", "BgMusic", "MessageImport", "Ring", "DOORBELL" (Ten folder jest ukryty z pozycji monitora, widoczny tylko z pozycji komputera).

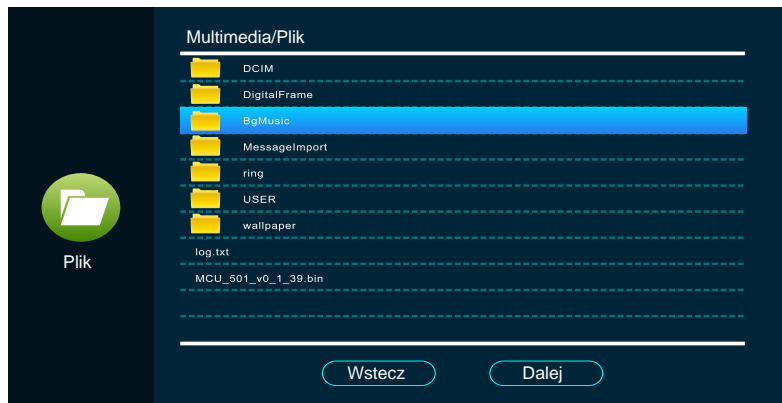

[DigitalFrame] Folder ze zdjęciami dla ramki cyfrowej.

[BgMusic] Folder z muzyką dla funkcji muzyki w tle.

[MessageImport] Folder umożliwiający zmianę domyślnego nagrania odtwarzanego dla funkcji "zostaw wiadomość".

1. Umieść nagrany plik głosowy w tym folderze.
2. W menadżerze plików, odnajdź ten plik i go kliknij. Monitor automatycznie zaimportuje plik do swojej pamięci wewnętrznej i zastąpi oryginalny komunikat "po sygnale zostaw wiadomość".
Uwaga: Plik musi być w formacie mp3 nie większym niż 2MB.

[Ring] Folder z dzwonekami użytkownika.

[DOORBELL] Folder zawiera cztery podfoldery "ALARM", "CALL", MD" i "MSG".

- [ALARM]** Zawiera pliki nagrane z wywołań alarmów.
- [CALL]** Zawiera historie połączeń z monitora i stacji zewnętrznej.
- [MD]** Zawiera pliki nagrane z detekcji ruchu.
- [MSG]** Zawiera wiadomości nagrane z opcji "Zostaw wiadomość" ze stacji zewnętrznej.

Wszystkie te nagrania z czterech folderów widoczne są w menu Dziennik ekranu.

4. Dziennik

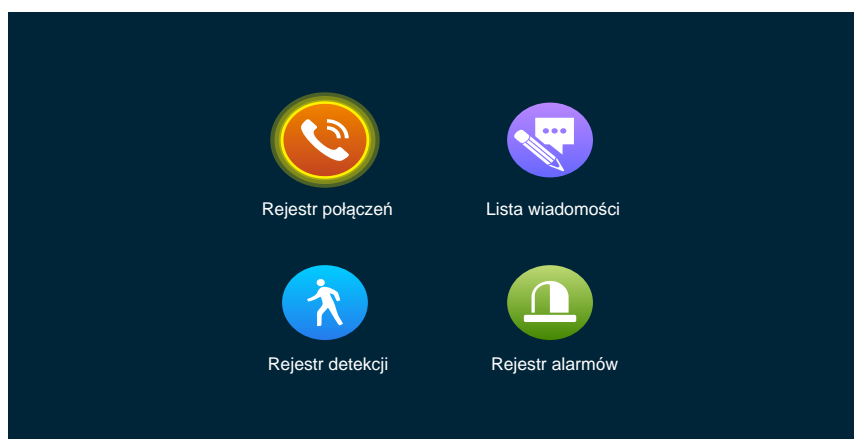

Użytkownik może wyświetlić Rejestr połączeń, Listę wiadomości, Rejestr detekcji i Rejestr alarmów.

Rejestr połączeń:

1. Zawiera automatyczne zdjęcia lub wideo wykonywane podczas wywołań stacji zewnętrznych.
2. Zawiera ręcznie wykonane zdjęcia lub wideo wykonane podczas wywołań stacji zewnętrznych.

Lista wiadomości:

Zawiera listę wiadomości kiedy opcja "Zostaw wiadomość" jest włączona, wideo automatycznie jest nagrane kiedy połączenie nie zostanie odebrane.

Rejestr detekcji:

1. Zawiera automatyczne zdjęcia lub wideo wykonywane podczas wykrycia detekcji ruchu stacji zewnętrznych i kamer.
2. Zawiera ręcznie wykonane zdjęcia lub wideo wykonane podczas wykrycia detekcji ruchu stacji zewnętrznych i kamer.

Rejestr alarmów.

1. Zawiera automatyczne zdjęcia lub wideo wykonywane podczas wywołań alarmu z dodatkowej czujki ruchu.
2. Zawiera ręcznie wykonane zdjęcia lub wideo wykonane podczas wywołań alarmu z dodatkowej czujki ruchu.
3. Uwaga: Po wybraniu nagrania, długie przytrzymanie na pliku uruchomi opcje: usuń, usuń wszystko i zamknij.
Na liście nagrań kliknij wstecz lub dalej aby przemieszczać się po stronach.

5. W domu, Poza domem, Noc

1. W domu: Tryb normalnej pracy.
2. Poza domem: Osoba dzwoniąca od razu słyszy komunikat "zostaw wiadomość" po wywołaniu.
3. Noc: Tryb nie przeszkadzać. Wszystkie dźwięki dzwonka i wybierania są wyciszone.

6. Zamknięte/Otwarte (brama)

Sterowanie dodatkowym przekaźnikiem monitora NO/NC. Zazwyczaj podłączane do sterowania bramą automatyczną.

7. Czuwanie

Natychmiastowy powrót do trybu gotowości.

8. Ustawienia parametrów obrazu.

Po wywołaniu stacji zewnętrznej, wybierz ikonę opcji obrazu. Opcje jakie można modyfikować to Głośność rozmowy, Jasność, Kontrast, Nasycenie. Zmiana parametru za pomocą przeciągnięcia kursora na pasku.

Uwaga: Obraz można modyfikować w trybie wywołania, monitorowania, detekcji ruchu, alarmów itd.

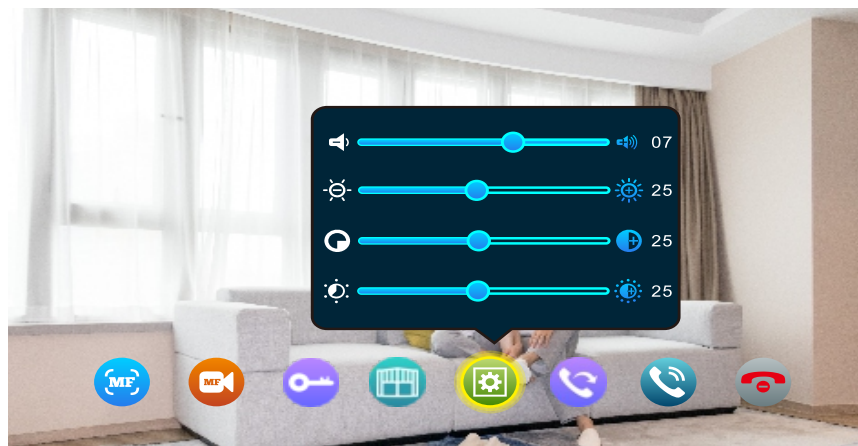

[Głośność rozmowy] Regulacja w przedziale od 0 do 10, domyślnie 7.

[Jasność] Regulacja w przedziale od 0 do 50, domyślnie 25.

[Kontrast] Regulacja w przedziale od 0 do 50, domyślnie 25.

[Nasycenie] Regulacja w przedziale od 0 do 50, domyślnie 25.

PARAMETRY TECHNICZNE

Typ urządzenia	AHD720p/1080p, CVBS, CVI, TVL
Monitor	7" TFT LCD/10" TFT LCD (IPS)
Rozdzielczość	1024x600
Standard obrazu	PAL/NTSC
Typ połączenia	Analogowe: pół duplex
Pobór mocy	Max 1200mA
Zasilanie	Zewnętrzny zasilacz DC 12V; Wbudowany zasilacz AC100-240V
Temperatura pracy	0~50°C
Montaż	Natynkowy
Pojemność karty SD	2GB-128GB micro SD. Klasa szybkości 10
Sygnal wejściowy	CVBS CVI TVI AHD 1080p
Detekcja ruchu	4 kanałowa detekcja ruchu
System	Max połączenie 6 monitorów, 2 stacje zewnętrzne, 2 kamery
Funkcje	Otwieranie, Monitorowanie, Interkom, Transfer połączenia, Historia
Dodatkowe	Odtwarzanie, Zegar, wiadomość głosowa, Muzyka w tle

INSTRUKCJE POŁĄCZENIA ALARMU

Kiedy nastąpi zwarcie pomiędzy ALARM a GND (biała i czarna żyła) na złączach CAM1 i CAM2, uruchomi się alarm, powodując wydobyć się sygnału dźwiękowego z monitora. Czas alarmu wynosi 120s. Aby wyłączyć alarm i wrócić do trybu gotowości wciśnij .

W modelach z kartą SD, po włączeniu alarmu nastąpi zapis wideo lub zdjęcie (w zależności od wybranego ustawienia). Czas zapisu wideo wynosi 120s.

Sposób połączenia:



Monitor umożliwia połączenie alarmu dla dwóch rodzajów styków NO i NC. Dla dwóch czujek kamer może być ustawiony niezależnie typ styku (jedna NO a druga NC. Typ należy ustawić w monitorze w zależności od rodzaju czujki)

Styk ALM czujki ruchu połączyć równolegle do styku ALARM w monitorze (żyła biała)

Styk GND czujki ruchu połączyć równolegle do styku GND kamery.

Czujki ruchu wymagają własnego zasilania. Jeżeli czujka jest zasilana takim samym napięciem jak kamera, można wtedy wykorzystać zasilanie z kamery.

Typ styku NO oznacza, że gdy GND i ALARM zostanie zwarty, alarm się uruchomi.

Typ styku NC oznacza, że gdy GND i ALARM zostanie rozłączony, alarm się uruchomi.

INSTALACJA JEDNOSTKI WEWNĘTRZNEJ



Uwaga:

- Nie montować w pobliżu innych urządzeń, które mogą być źródłem silnego promieniowania (TV, DVR, itp.)
- Zabrania się samodzielnego demontażu urządzenia, gdy stwarza to zagrożenie porażenia prądem.
- Urządzenia nie należy upuszczać, potrząsać lub uderzać nim, gdyż może to spowodować uszkodzenie jego wewnętrznych elementów.
- Wybierz najlepszą wysokość montażu w pionie: zalecana wysokość to 150cm.
- Przed montażem należy wyłączyć zasilanie.
- Aby uniknąć zakłóceń, miejsce montażu musi być oddalone o min. 30 cm od urządzeń napędzanych prądem zmiennym.
- Unikać kontaktu z wodą, polem magnetycznym i środkami chemicznymi.

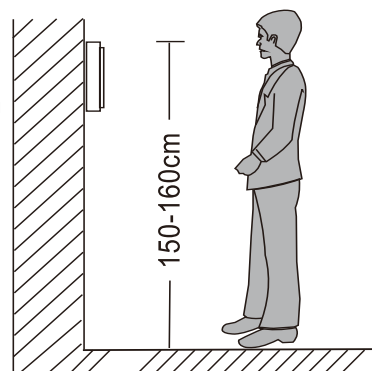

Instalacja jednostki wewnętrznej

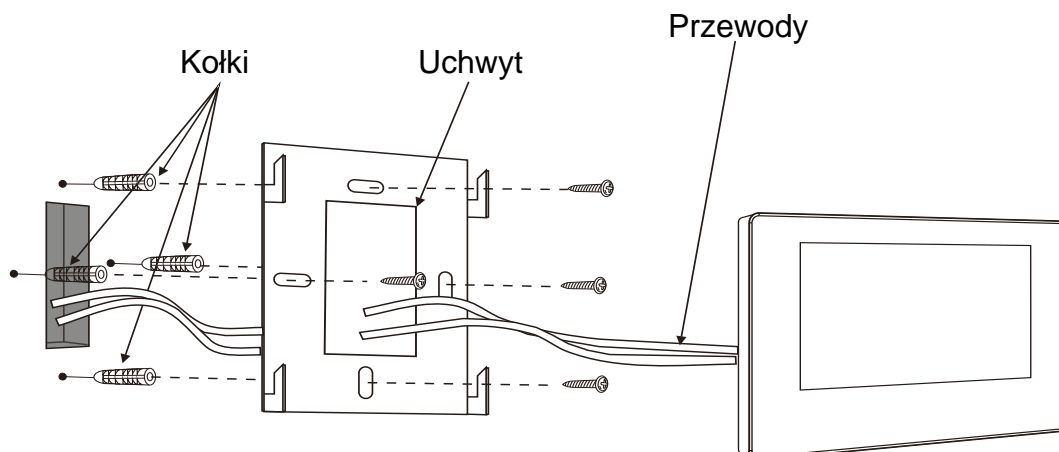

AKCESORIA

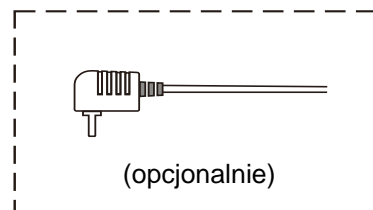
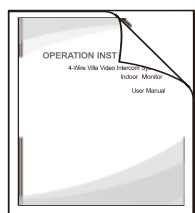
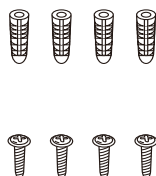
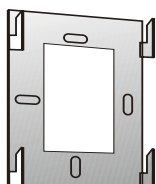
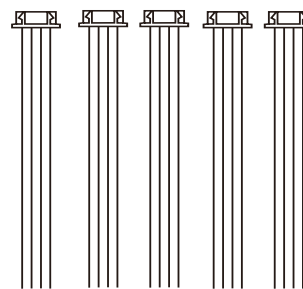
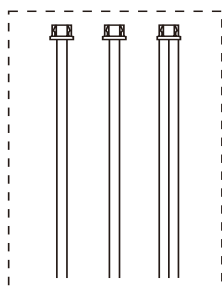
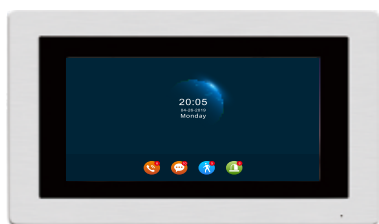

Jednostka wewnętrzna

- Monitor	1 szt
- Kołki	4 szt
- Śruby	4 szt
- Uchwyt ścienny.....	1 szt
- Przewód 4PIN	5 szt
- Przewód 3PIN	1 szt
- Przewód 2PIN (opcjonalnie, w zależności od modelu)	2 szt
- Instrukcja	1 szt
- Zewnętrzny zasilacz 12V (opcjonalnie)	1 szt

* W monitorach z wbudowanym zasilaczem, zewnętrzny zasilacz 12V nie jest częścią zestawu.

