

FA01524M4C

CE

EAC



806LA-0050

806LA-0070

PL Polski

HU Magyar

HR Hrvatski

UK Українська

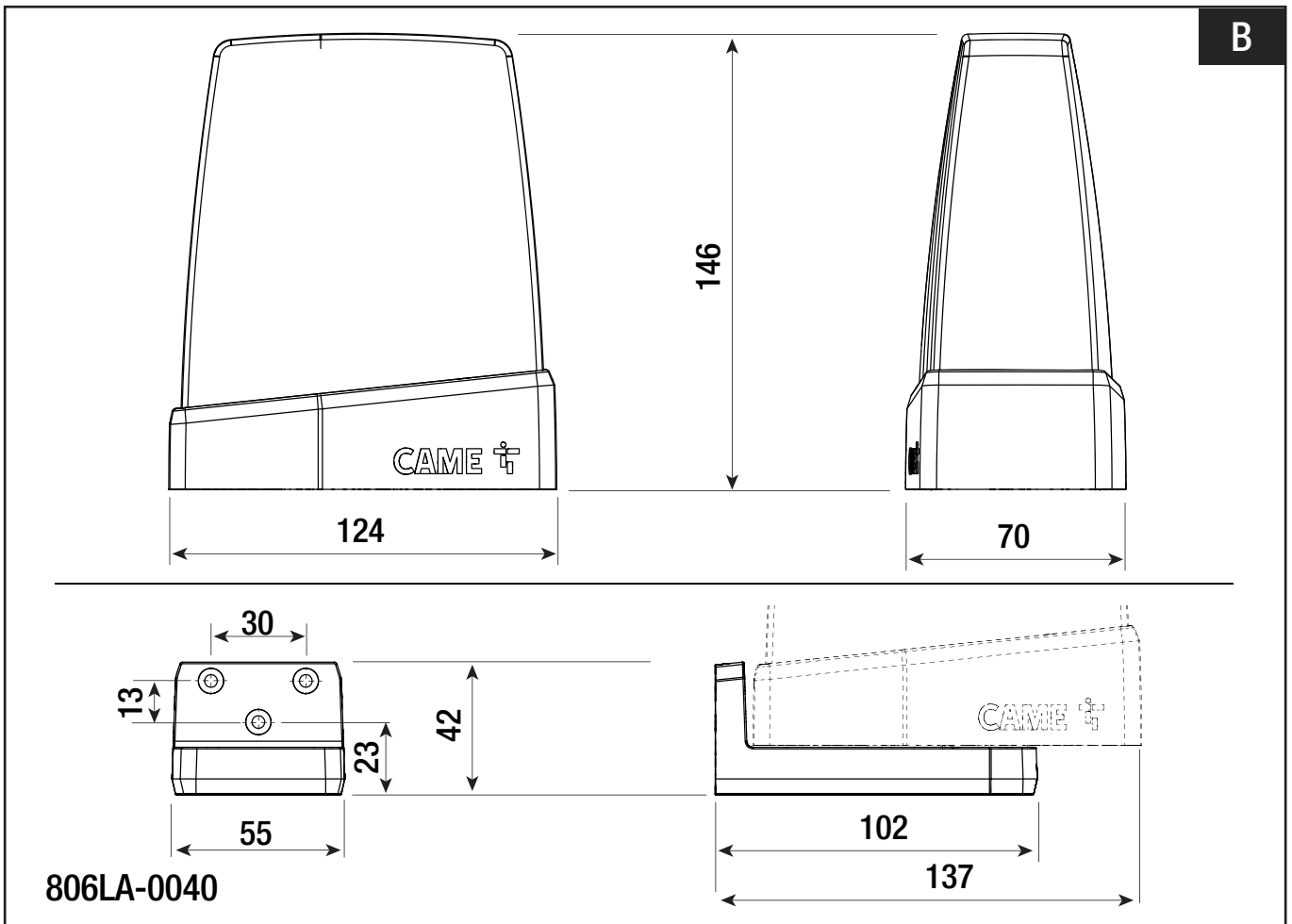
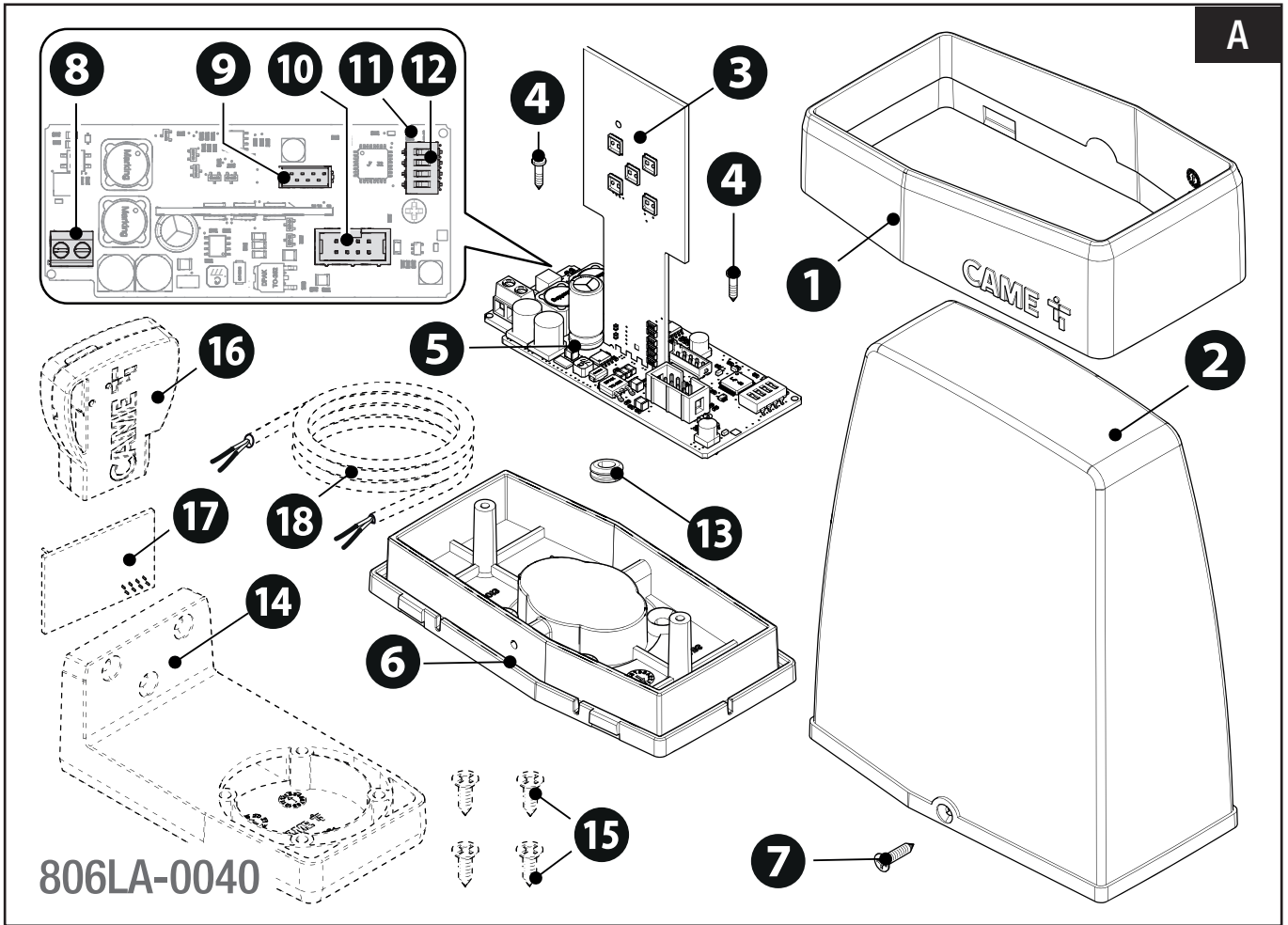

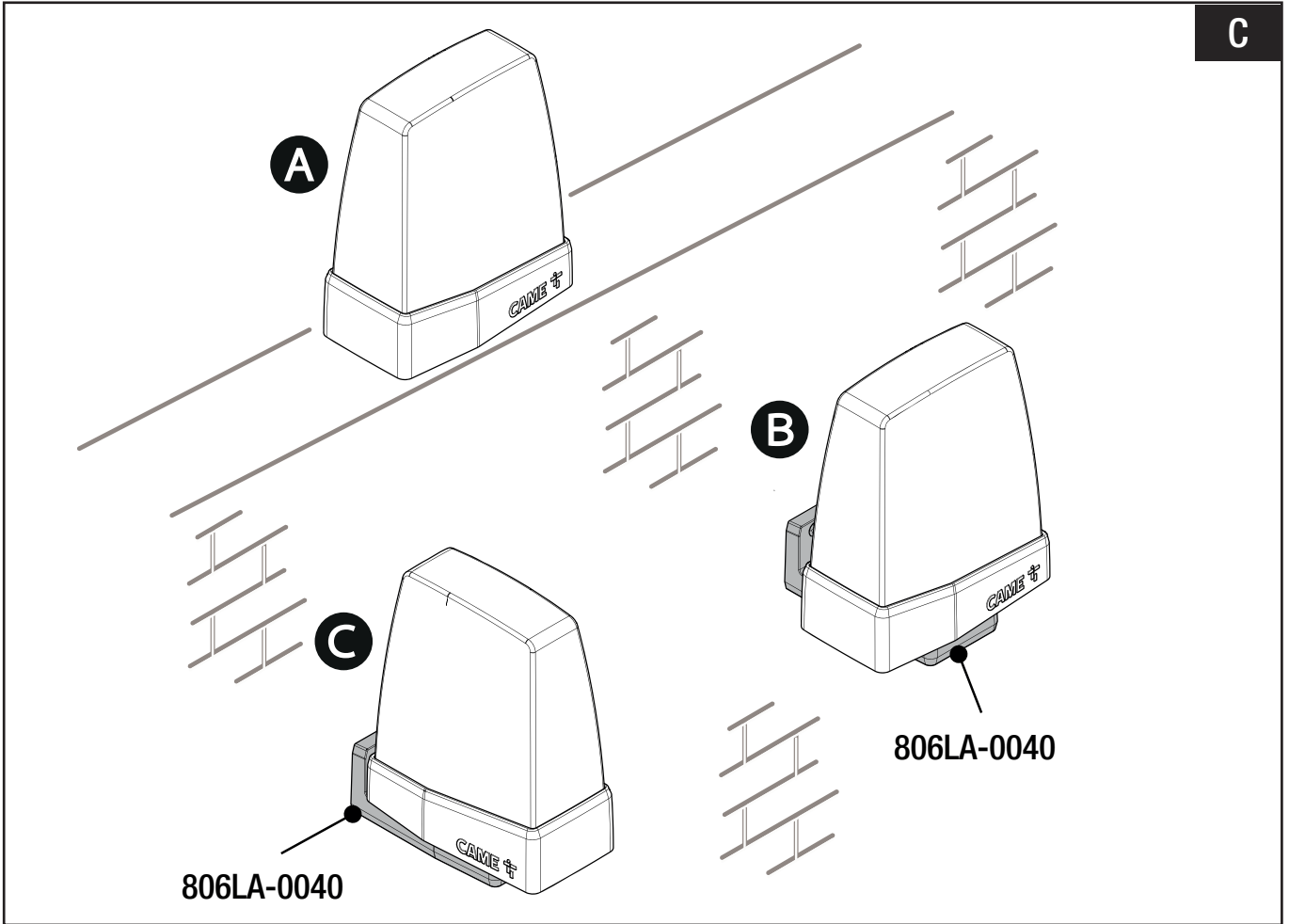
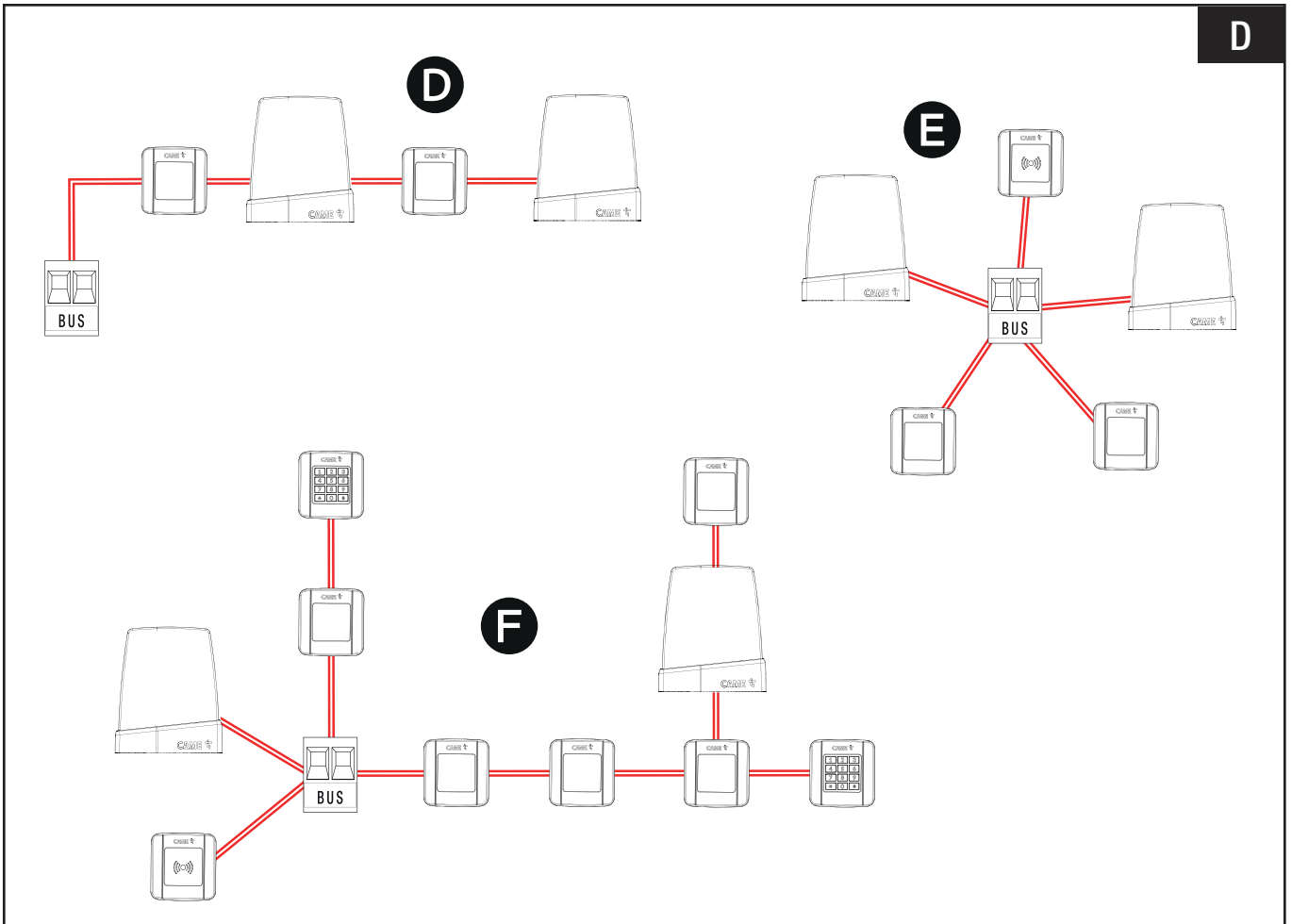
C**D**

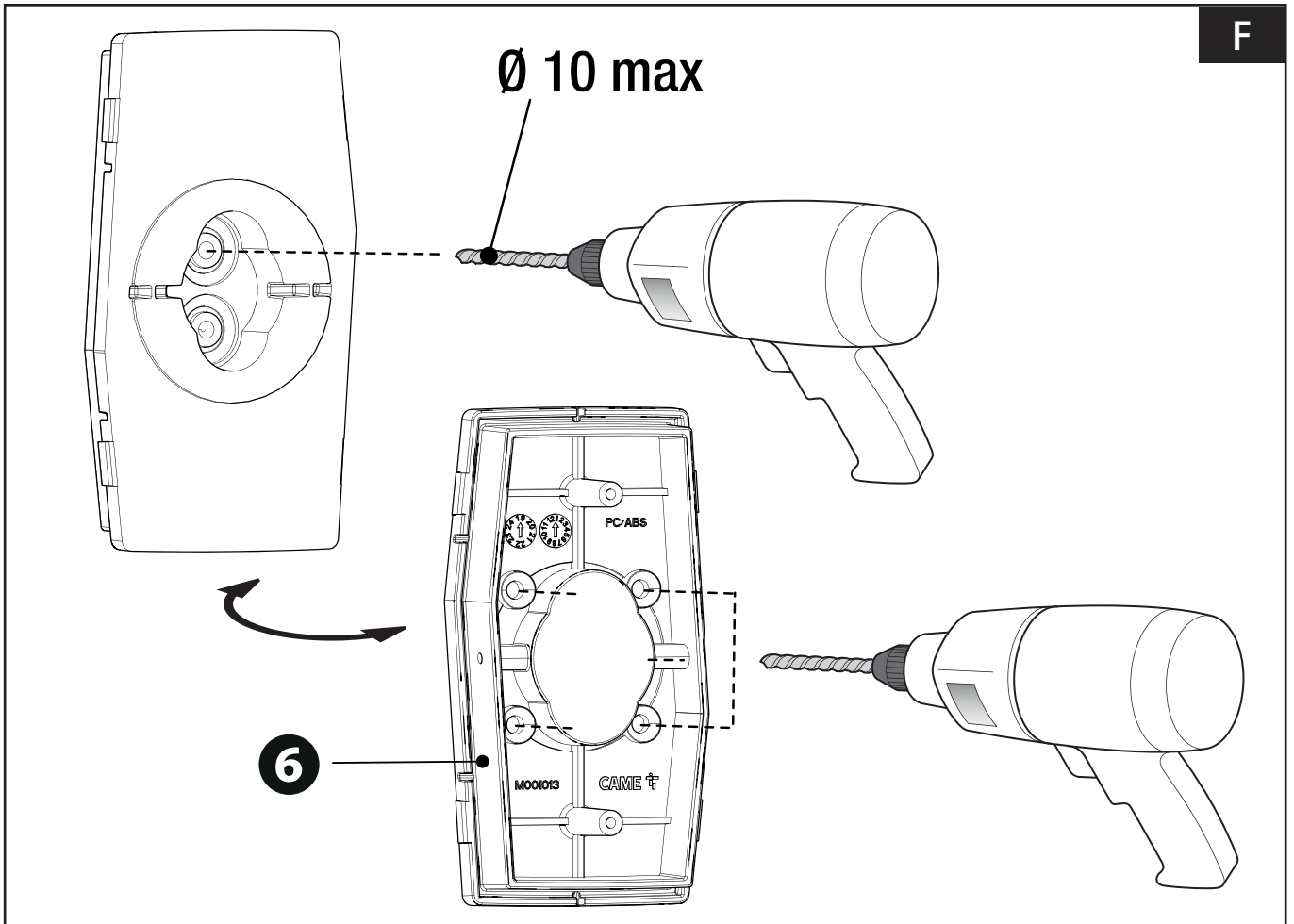
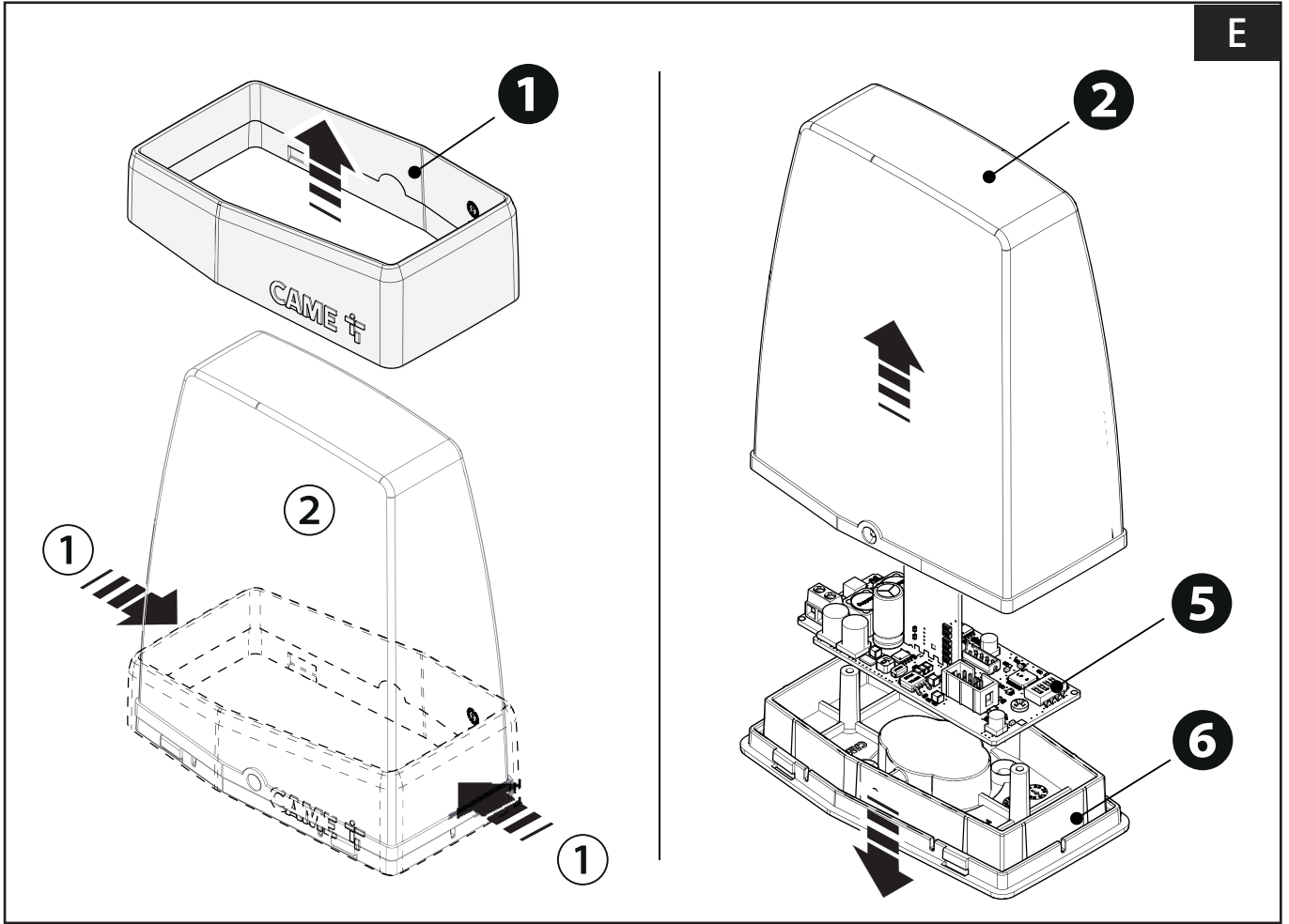

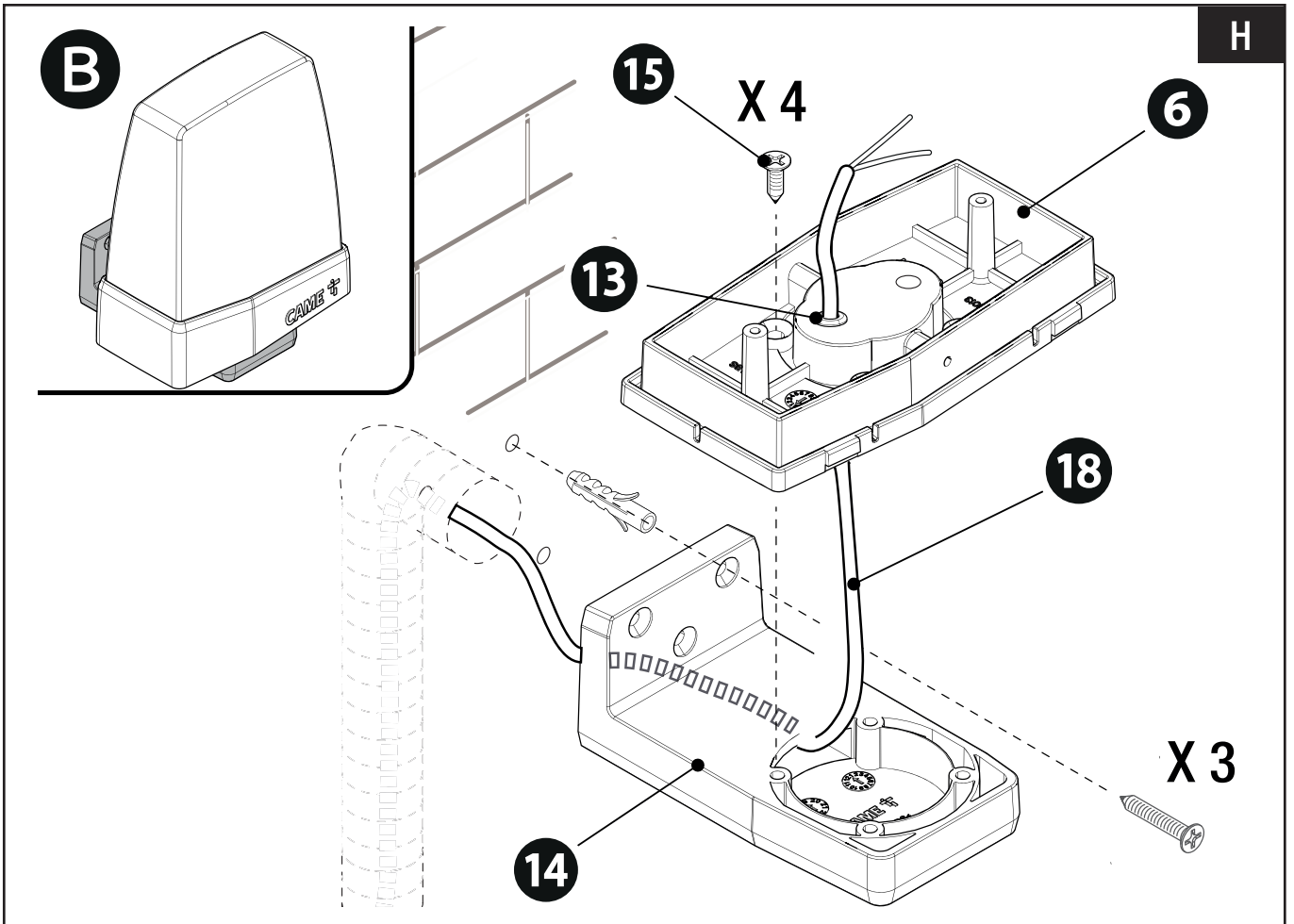
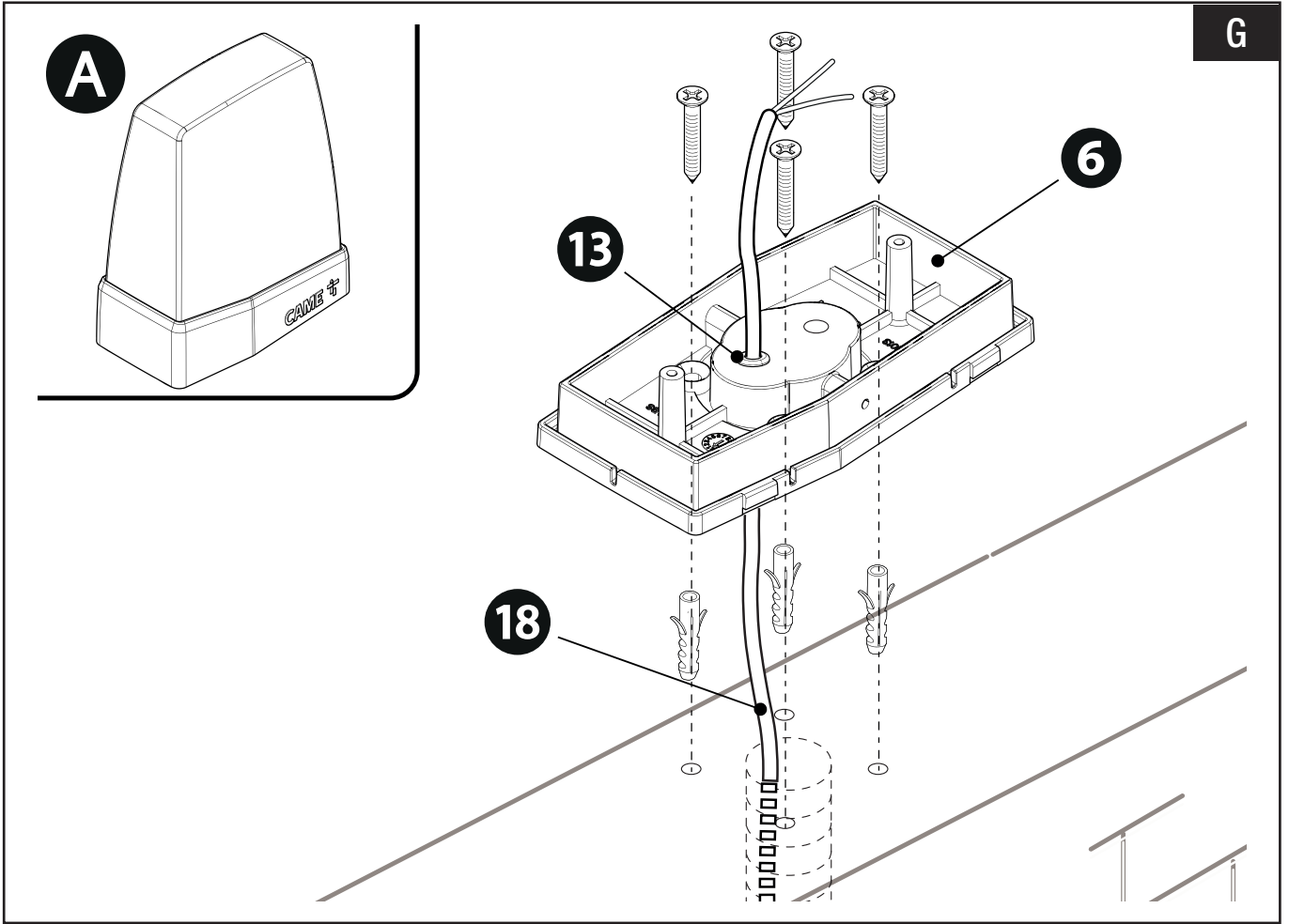

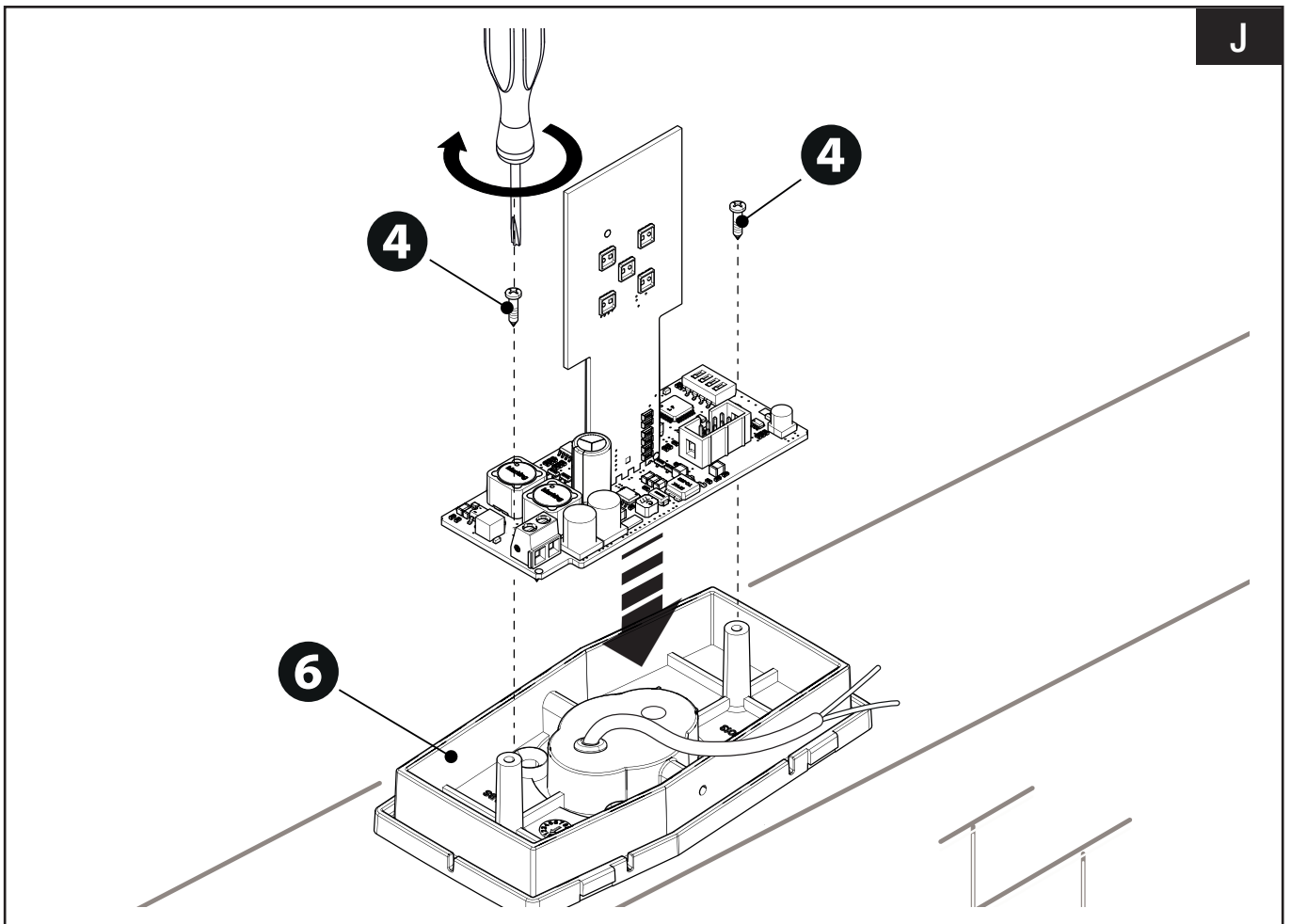
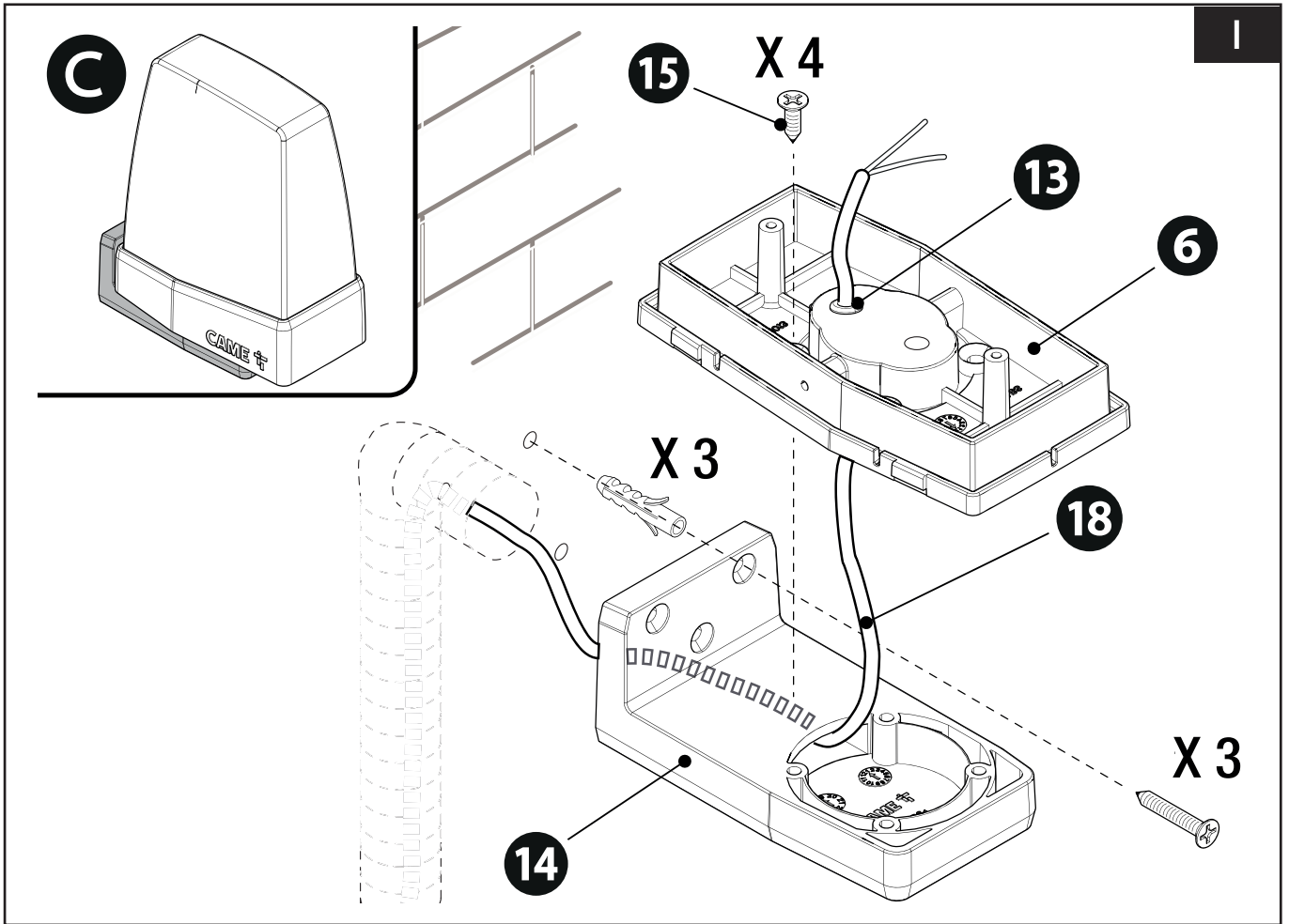

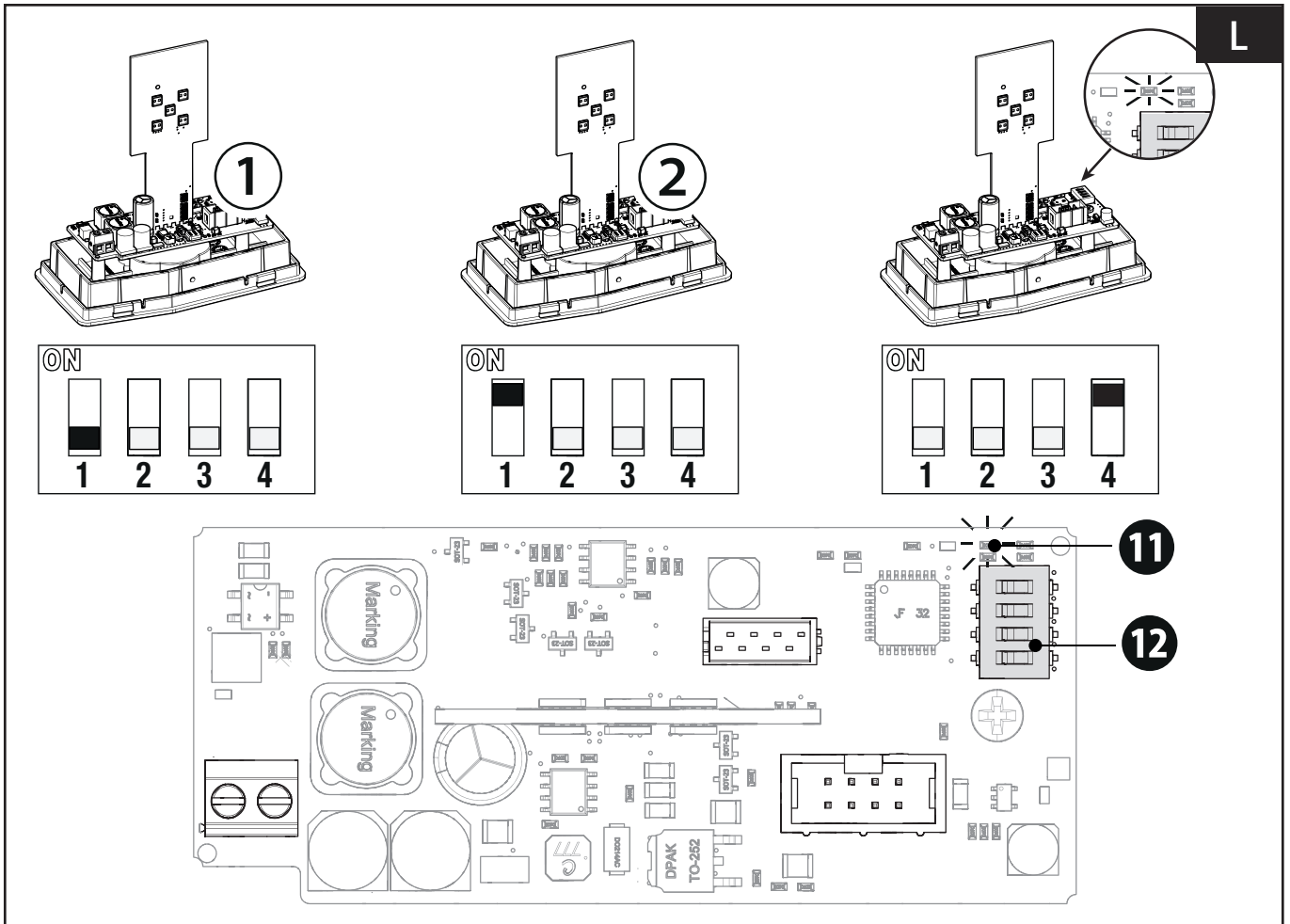
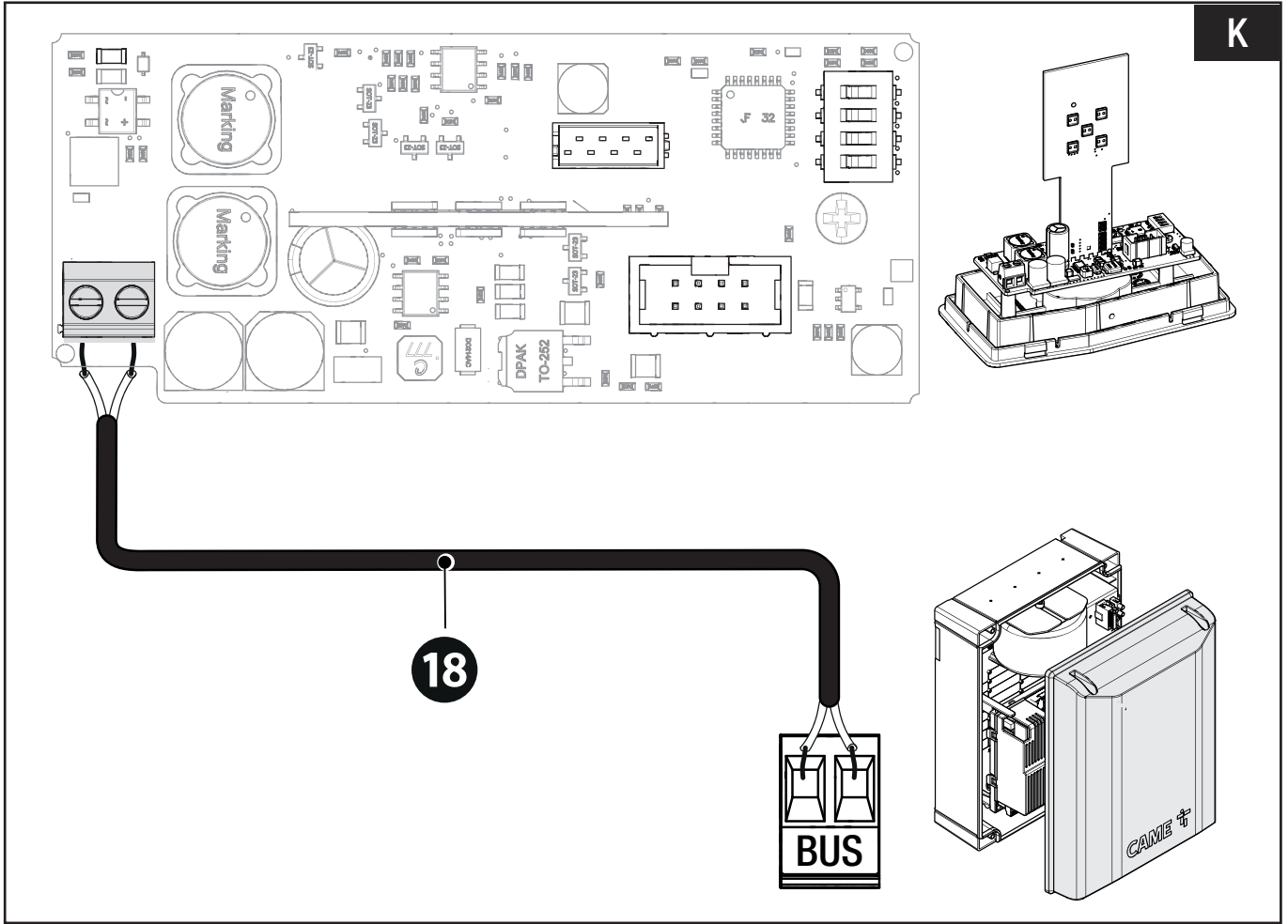

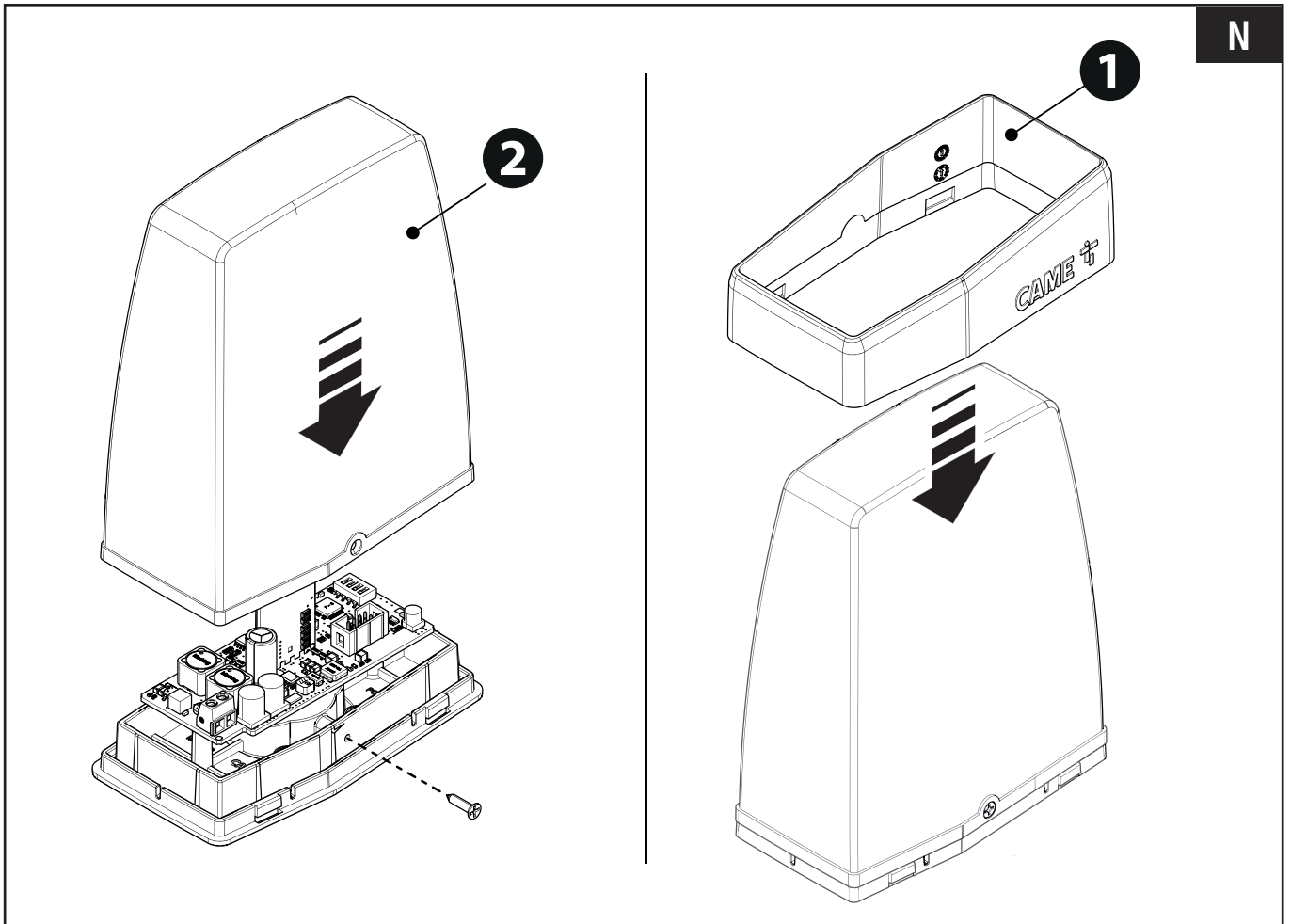
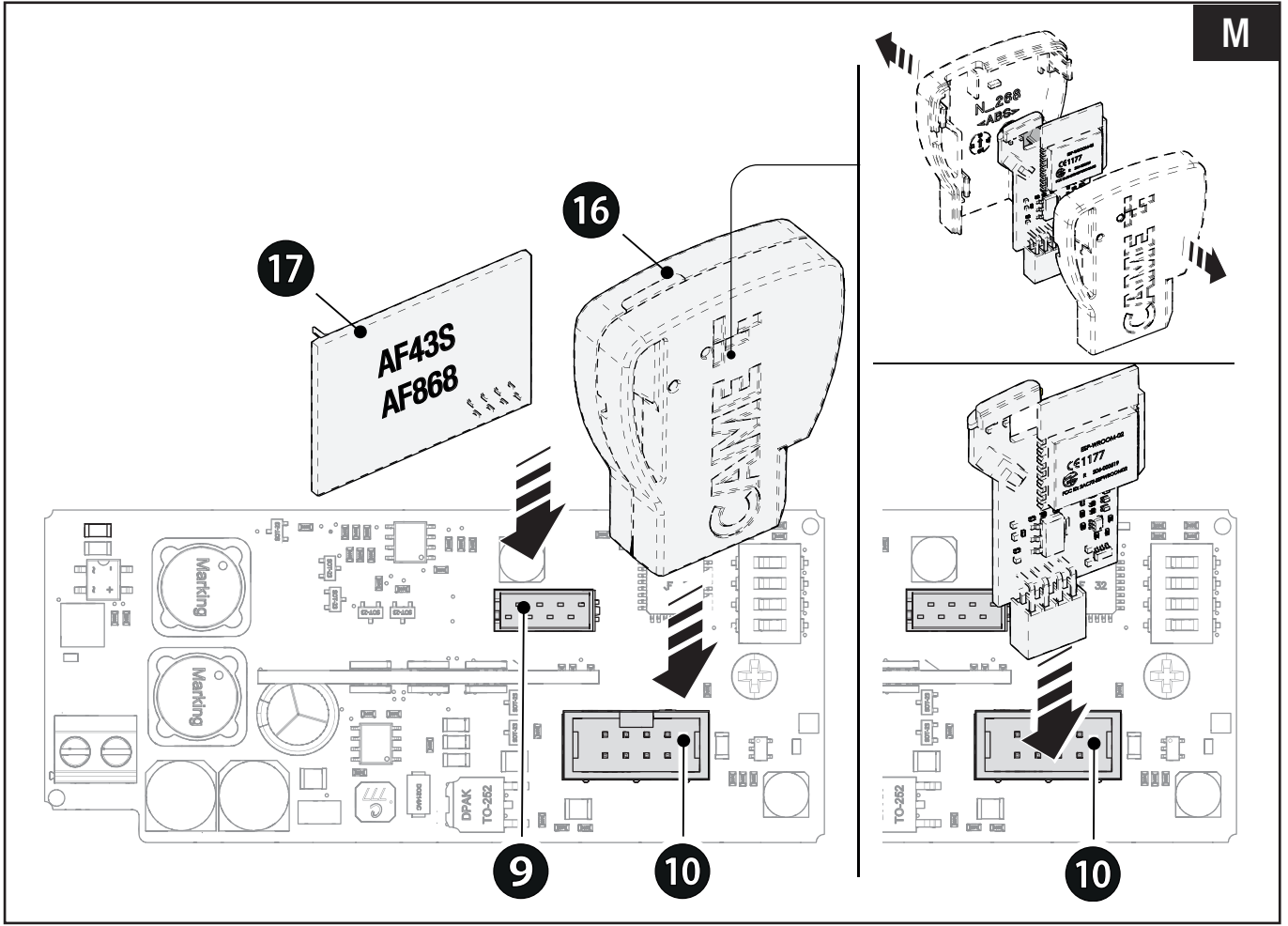

Ostrzeżenia ogólne kierowane do instalatora

Prosimy o uważne przeczytanie instrukcji przed przystąpieniem do instalacji i wykonaniem czynności wskazanych przez producenta. • Instalacja, programowanie, użytkowanie i konserwacja produktu muszą być wykonywane przez wykwalifikowany i doświadczony personel zgodnie z obowiązującymi przepisami. • Przed wykonaniem jakiegokolwiek czynności związanej z czyszczeniem lub wymianą części należy odłączyć zasilanie od urządzenia. • Urządzenie wykorzystywać wyłącznie do celu, do którego zostało jednoznacznie przeznaczone; wszelkie inne użycie jest uważane za niebezpieczne. • Producent nie ponosi odpowiedzialności za ewentualne szkody spowodowane błędnym, niewłaściwym lub nieracjonalnym użytkowaniem. • Produkt w oryginalnym opakowaniu producenta może być transportowany wyłącznie w zamkniętych przestrzeniach (wagony kolejowe, kontenery, pojazdy zamknięte). • W przypadku wadliwego działania produktu należy zaprzestać jego używania i skontaktować się z działem obsługi klienta pod adresem <https://www.came.com/global/en/contact-us> lub pod numerem telefonu podanym na stronie internetowej.

 **Data produkcji jest podana w numerze partii produkcyjnej wydrukowanym na etykiecie produktu. W razie potrzeby prosimy o kontakt z nami pod adresem <https://www.came.com/global/en/contact-us>.**

 **Ogólne warunki sprzedaży można znaleźć w oficjalnych cennikach Came.**

Wycofanie z użytku i utylizacja

Nie wyrzucać opakowania i urządzenia do otoczenia po zakończeniu okresu eksploatacji. Poddać je utylizacji zgodnie z przepisami obowiązującymi w kraju użytkowania produktu. Elementy nadające się do przetworzenia i ponownego wykorzystania są opatrzone odpowiednim symbolem oraz znakiem materiału.

DANE I INFORMACJE ZNAJDUJĄCE SIĘ W NINIEJSZEJ INSTRUKCJI MOGĄ ULEC ZMIANIE W KAŻDEJ CHWILI BEZ WCZEŚNIEJSZEGO POWIADOMIENIA.

WSZYSTKIE WYMIARY, JEŚLI NIE ZOSTAŁO PODANE INACZEJ, SĄ WYRAŻONE W MILIMETRACH.

Opis

806LA-0050

KRX1B1RW- Lampa ostrzegawcza LED RGB z kloszem koloru białego i technologią BUS CXN.

806LA-0070

KRX1B1CW - Lampa ostrzegawcza Connect z ledami RGB z kloszem koloru białego, technologią BUS CXN i zintegrowaną bramką sieciową do łączenia się z chmurą przez Wi-Fi lub lokalnie przez Bluetooth (50 użytkowników).

Dane techniczne

MODELE	KRX1B1RW	KRX1B1CW
Zasilanie (V – 50/60 Hz)	MAGISTRALA CXN	MAGISTRALA CXN
Moc (W)	4	5
Zużycie w CXN Unit	10	13
Temperatura pracy (°C)	-20 ÷ +55	-20 ÷ +55
Stopień ochrony (IP)	54	54
Częstotliwość (MHz)	433 i 868	433 i 868
Temperatura przechowywania (°C)*	-25 ÷ +70	-25 ÷ +70
Średnia żywotność (Cykle)**	100000	100000

(*) Przed instalacją, umieścić produkt w temperaturze pokojowej, jeśli było on przechowywany lub transportowany w bardzo niskich lub bardzo wysokich temperaturach.

(**) Średnią żywotność produktu należy rozumieć jako orientacyjną i szacowaną, przyjmując, że będzie on eksploatowany w normalnych warunkach użytkowania, prawidłowo zainstalowany i poddawany konserwacji. Zależy ona też od innych czynników, na przykład warunków klimatycznych i środowiskowych.

 **Częstotliwość 868 MHz nie jest dostępna w przypadku rynku rosyjskiego.**

Opis części składowych **A**

- 1 Opaska ochronna
 - 2 Klosz lampy ostrzegawczej
 - 3 Diody LED z wbudowaną anteną
 - 4 Śruby samogwintujące 2,2x9,5
 - 5 Płyta elektroniczna
 - 6 Podstawa lampy ostrzegawczej
 - 7 Śruby samogwintujące 2,9x13
 - 8 Zaciski
 - 9 Gniazdo wpinanej karty częstotliwości radiowych (AF)
 - 10 Gniazdo do urządzenia CAME KEY / Bramki Wi-Fi - BLE / Modułu Slave
 - 11 Dioda LED komunikacji przez magistralę
 - 12 Przełączniki DIP do ustawień
 - 13 Gumka uszczelniająca
 - 14 Wspornik do montażu ściennego *
 - 15 Śruby samogwintujące 3,9x16 *
 - 16 Urządzenie CAME KEY / Bramka sieciowa Wi-Fi - BLE / Moduł Slave ***
 - 17 Karta wtykowa częstotliwości radiowej (AF) *
 - 18 Kabel FROR 2x1 mm² **
- (*) **Akcesorium opcjonalne.**
- (**) **Akcesorium niedołączone do zestawu.**
- (***) **Są opcjonalne dla modelu KRX1B1RW, zaś bramka sieciowa Wi-Fi - BLE jest częścią standardowego wyposażenia w KRX1B1CW.**

Wymiary **B**

Przykłady instalacji

Sposób montażu **C**

- A** Standard
- B C** Wspornik do montażu ściennego

Rodzaj połączenia **D**

- D** Połączenie łańcuchowe
- E** Połączenie typu gwiazda
- F** Połączenie mieszane

Montaż

Zdjąć opaskę ochronną i klosz z podstawy lampy. **E**

Wywiercić otwory w podstawie lampy. **F**

Założyć gumkę uszczelniającą.

Przeprowadzić przewód przez gumkę.

Przymocować podstawę przy użyciu śrub i kołków rozporowych (niedołączonych). **G**

 **W przypadku montażu ściennego postępować zgodnie z rysunkami **H** i **I**.**

Przymocować płytkę elektroniczną do podstawy. **J**

Połączenia elektryczne

 **Zaleca się stosowanie kabla FROR 2 x 1 mm co maksymalnej długości 50 m od centrali sterującej.**

 **Nie należy używać kabla ekranowanego.**

Podłączyć lampę ostrzegawczą do zacisku BUS centrali sterującej. **K**

 **Istnieje możliwość podłączenia maksymalnie 2 lamp ostrzegawczych BUS.**

Konfiguracja

Skonfigurować lampę ostrzegawczą za pomocą przełączników DIP na płycie elektronicznej i ustawić parametry z centrali sterującej lub poprzez aplikację Setup.

DIP **L**

DIP 1 (ustawienie adresu).

DIP na OFF = adres 1 (domyślnie)

DIP na ON = adres 2

Jeśli w systemie są podłączone dwie lampy ostrzegawcze BUS, ustawić DIP 1 na OFF na pierwszej lampie ostrzegawczej i DIP 1 na ON na drugiej lampie ostrzegawczej.

 Jeśli lampy migają na czerwono, należy sprawdzić, czy ustawienia przełączników DIP obu urządzeń są prawidłowe.

DIP 2 i 3 (Nieużywane, zostawić przełączniki DIP na OFF).

DIP 4 (LED komunikacji przez magistralę).

DIP na OFF = LED BUS wyłączona (domyślnie)

DIP na ON = LED BUS włączona. Dioda LED miga, gdy płytką elektroniczną lampy ostrzegawczej komunikuje się z centralą.

 Zaleca się pozostawienie przełącznika DIP w pozycji OFF, aby uniknąć zanieczyszczenia świetlnego przez klosz lampy ostrzegawczej w nocy.

Centrala sterująca

Za pomocą centrali możliwa jest konfiguracja następujących parametrów:

- tryb pracy lampy ostrzegawczej lub lampy ostrzegawczej w cyklu;
- kolor migania podczas otwierania;
- kolor migania podczas zamykania;
- kolor migania podczas migania wstępnego;
- kolor podczas oczekiwania na zamknięcie automatyczne (jeśli jest aktywowane);
- kolor powiadamiania o błędach;
- kolor powiadamiania o konieczności przeglądu;

 Aby móc korzystać ze wszystkich funkcji lampy ostrzegawczej, upewnić się, że posiada się najnowszą wersję oprogramowania układowego centrali.

Aplikacja Setup

Lampę ostrzegawczą można również skonfigurować przy użyciu aplikacji Setup (lokalnie lub poprzez CAME Connect) za pomocą urządzenia (CAME KEY / Bramki Wi-Fi - BLE / Modułu Slave).

W aplikacji Setup, oprócz konfiguracji wyżej wymienionych parametrów, można również ustawić tryb migania (normalne / szybkie / podwójne miganie / stale włączone) podczas otwierania i zamykania.

 **Przed dokonaniem konfiguracji należy sprawdzić jej zgodność z obowiązującymi przepisami lokalnymi w zakresie instalacji produktu i jego akcesoriów.**

Akcesoria opcjonalne **M**

Płyta elektroniczna lampy ostrzegawczej jest przygotowana do podłączenia karty AF do zdalnego sterowania oraz do podłączenia urządzenia (CAME KEY / Bramki Wi-Fi - BLE / Modułu Slave) do sterowania napędami Came poprzez połączenie CAME Connect.

 **Aby poprawić wydajność optyczną lampy ostrzegawczej, należy zainstalować urządzenie (CAME KEY / Bramkę Wi-Fi - BLE / Moduł Slave) bez pokrywy, montując tylko płytkę.**

Podczas tej operacji należy zwrócić szczególną uwagę na prawidłowe umieszczenie karty w złączu, korzystając z urządzeń zabezpieczających przed wyładowaniami elektrycznymi, aby nie wpłynąć negatywnie na działanie lampy ostrzegawczej oraz samego urządzenia.

 **Urządzenie (CAME KEY / Bramka Wi-Fi - BLE / Moduł Slave) może zostać zainstalowany w tylko jednej lampie ostrzegawczej.**

Operacje końcowe **N**

Przymocować klosz i założyć opaskę ochronną.

 **Przed zamknięciem pokrywy sprawdzić, czy wejście kabli jest uszczelnione, aby nie dopuścić do przedostawania się owadów i powstawania wilgoci.**

Producent zastrzega sobie prawo do wprowadzania zmian w treści instrukcji bez wcześniejszego powiadomienia.

Általános figyelmeztetések a szerelő számára

Olvassa el figyelmesen az utasításokat a felszerelés megkezdése előtt, a gyártó által előírt módon végezze el a műveleteket. • A felszerelést, programozást, üzembe helyezést és karbantartást kizárólag képzett és tapasztalt műszaki szakember végezze, a hatályos törvények értelmében. • Bármilyen tisztítási, karbantartási művelet vagy alkatrészcsere előtt áramtalanítsa a készüléket. • A terméket kizárólag az előírt rendeltetésének megfelelően szabad használni, minden más használat veszélyesnek minősül. • A gyártó nem vállal felelősséget a nem rendeltetés szerű, hibás és észszerűtlen használatból eredő esetleges károkért. • A gyártó eredeti csomagolásában levő terméket csak zárt szállítóeszközzel (vasúti vagonban, konténerben, zárt járműben) szállítható. • A termék rendellenes működése esetén szakítsa meg a használatát és forduljon a műszaki szervizszolgálathoz a <https://www.came.com/global/en/contact-us> e-mail címen vagy honlapon található telefonszámon.

 **A gyártás időpontja a termék címkéjére nyomtatott gyártási tétel jelölésében szerepel. Szükség esetén elérhetőségünk: <https://www.came.com/global/en/contact-us>.**

 **Az általános adásvételi szerződési feltételek a Came hivatalos árjegyzékében található.**

Szétszerelés és semlegesítés

A csomagolóanyag és élettartama végén a készülék ne kerüljön a környezetbe, hanem a célországban hatályos előírások szerint kerüljön selejtezésre. Az újrahasznosítási célú szelektív hulladékgyűjtésre alkalmas alkatrészek fel van tüntetve az anyag szimbóluma és betűjele.

A JELEN KÉZIKÖNYVBEN TALÁLHATÓ ADATOK ÉS INFORMÁCIÓK BÁRMIKOR ÉS ELŐZETES FIGYELMEZTETÉS NÉLKÜL MÓDOSÍTHATÓK.

A MÉRETEK MILLIMÉTERBEN VANNAK MEGADVA, KIVÉVE HA MÁSKÉNT VAN JELÖLVE.

Leírás

806LA-0050

KRX1B1RW - Villogó figyelmeztető RGB LED lámpa, fehér búrával, CXN BUS technológiával.

806LA-0070

KRX1B1CW - Villogó figyelmeztető Connect RGB LED lámpa, fehér búrával, CXN BUS technológiával és integrált átjáróval (gateway) a cloud csatlakozáshoz Wi-Fi révén vagy helyileg Bluetooth üzemmódban (50 felhasználó).

Műszaki adatok

TÍPUSOK	KRX1B1RW	KRX1B1CW
Tápfeszültség (V - 50/60 Hz)	BUS CXN	BUS CXN
Teljesítmény (W)	4	5
CXN Unit fogyasztás	10	13
Működési hőmérséklet (°C)	-20 ÷ +55	-20 ÷ +55
Érintésvédelmi osztály (IP)	54	54
Frekvencia (MHz)	433 és 868	433 és 868
Tárolási hőmérséklet (°C)*	-25 ÷ +70	-25 ÷ +70
Átlagos élettartama (ciklus)**	100000	100000

(*) A felszerelés előtt tárolja a terméket szobahőmérsékleten abban az esetben, ha az előző tárolás vagy szállítás nagyon alacsony vagy nagyon magas hőmérsékleten történt.

(**) A termék átlagos élettartama pusztán tájékoztató jellegű, és a megfelelő használati, felszerelési és karbantartási feltételek figyelembevételével végzett becslés eredménye. Ezt az adatot további tényezők is befolyásolják, például az éghajlati és környezeti feltételek.

 **A 868 MHz-es frekvencia nem áll rendelkezésre az orosz piacon.**

A részek leírása **A**

- 1 Védőelem
- 2 Villogó figyelmeztető lámpa búra
- 3 LED beépített antennával
- 4 2,2x9,5 önmetsző csavar
- 5 Elektronikus panel
- 6 Villogó figyelmeztető lámpa alap
- 7 2,9x13 önmetsző csavar
- 8 Sorkapocs
- 9 Csatlakozó plug-in rádió frekvenciakártyához (AF)
- 10 CAME KEY / Wi-Fi Gateway - BLE / Slave modul csatlakozó
- 11 BUSZ kommunikációs LED
- 12 Beállító DIP switch
- 13 Tömítő gumi
- 14 Tartó a fali rögzítéshez *
- 15 3,9x16 önmetsző csavarok *
- 16 CAME KEY / Wi-Fi Gateway - BLE / Slave modul ***
- 17 Plug-in rádió frekvenciakártya (AF) *
- 18 FROR kábel 2x1 mm² **

(*) **Extra kiegészítő.**

(**) **A kiegészítő nem tartozék.**

(***) **Opció a KRX1B1RW modell esetében, de a Wi-Fi Gateway - BLE az alapfelszereltséghez tartozik a KRX1B1CW modellnél.**

Méreték **B**

Felszerelési példák

Felszerelés típusa **C**

- A** Standard
- B** **C** Tartó a fali rögzítéshez

Csatlakozás típusa **D**

- D** Soros kötés (daisy chain)
- E** Csillagkötés
- F** Vegyes kötés

Felszerelés

Távolítsa el a védőpántot és a búrát a villogó lámpa alapjáról. **E**

Fúrja ki az alapot. **F**

Helyezze be a tömítő gumit.

Vezesse át a gumin a kábelt.

Rögzítse az alapot a csavarokkal és dübelekkel (nem tartozék). **G**

 **A fali felszereléshez lásd a **H** és **I** ábrát.**

Szerelje fel az elektronikus kártyát az alapra. **J**

Villamos bekötések

 **Alkalmazzon FROR 2 x 1 mm-es kábelt, hosszúsága legfeljebb 50 m lehet a vezérlőpaneltől mérve.**

 **Ne használjon árnyékolt kábelt.**

Csatlakoztassa a villogó figyelmeztető lámpát a BUSZ kapocshoz a vezérlőpanelen. **K**

 **Legfeljebb 2 db. BUSZ villogó figyelmeztető lámpa csatlakoztatható.**

Konfigurálás

Konfigurálja a villogó figyelmeztető lámpát az elektronikus panelen levő DIP kapcsolókkal, állítsa be a paramétereket a vezérlőpanelen vagy a Setup applikációval.

DIP **L**

DIP 1 (cím beállítása).

DIP OFF = 1. cím (alapértelmezett)

DIP ON = 2. cím

Ha a rendszerben két BUSZ villogó figyelmeztető lámpa van csatlakoztatva, állítsa be az első villogó figyelmeztető lámpán levő DIP 1-et OFF állásba és a második villogó figyelmeztető lámpán állítsa a DIP 1-et ON állásba.

 Ha a villogó figyelmeztető lámpák vörös fénnel villognak, ellenőrizze mindkét lámpán a DIP beállítását.

DIP 2 és 3 (nincs használatban, hagyja a OFF állásban).

DIP 4 (BUSZ kommunikációs LED).

DIP OFF = BUSZ LED kikapcsolva (alapértelmezett)

DIP ON = BUSZ LED bekapcsolva. A LED villog, amikor a villogó figyelmeztető lámpa elektronikus panelje a vezérlőpanellel kommunikál.

 Ajánlott OFF állapotban hagyni a DIP-et, hogy éjszaka ne okozzon fényszennyezést a villogó figyelmeztető lámpa búróján.

Vezérlőpanel

A vezérlőpanelen beállíthatók a következő paraméterek:

- villogó üzemmód vagy villogó ciklus;
- villogás színe nyitáskor;
- villogás színe záráskor;
- mozgás előtti villogás színe;
- automatikus zárásra várakozás jelzésének színe (ha aktív);
- hibajelzés színe;
- karbantartás jelzésének színe;

 A villogó figyelmeztető lámpa valamennyi funkciójának használatához ellenőrizze, hogy a vezérlőpanel firmware legfrissebb változatát használja-e.

Setup App

A villogó figyelmeztető lámpa konfigurálható a Setup alkalmazással (helyileg vagy a CAME Connect révén) egy megfelelő eszköz (CAME KEY / Wi-Fi Gateway - BLE / Slave modul) használatával.

A Setup alkalmazásban, a fenti paraméterek konfigurálásán túl beállítható a nyitás és zárás alatti villogás módja is (normál / gyors/ dupla villogás / folyamatos világítás).

 **A konfigurálás előtt ellenőrizze, hogy megfelel-e a termék és kiegészítőinek telepítésére vonatkozó helyi törvények előírásainak.**

Extra kiegészítők **M**

A villogó figyelmeztető lámpa elektronikus panelje alkalmas egy AF kártya csatlakoztatására a távvezérléshez és egy eszköz (CAME KEY /Wi-Fi Gateway - BLE / Slave modul) csatlakoztatására a Came automatikák vezérléséhez CAME Connect révén.

 **A villogó figyelmeztető lámpa optikai teljesítményének növeléséhez telepítse az eszközt (CAME KEY / Wi-Fi Gateway - BLE / Slave modul) burkolat nélkül, csak a kártya felszerelésével.**

A művelet alatt különösen ügyeljen a kártya megfelelő illesztésére a csatlakozóhoz, használjon az elektromos kisülések elleni védőfelszerelést, hogy ne veszélyeztesse a villogó figyelmeztető lámpa és az eszköz működését.

 **Az eszköz (CAME KEY / Wi-Fi Gateway - BLE / Slave modul) csak egyetlen villogó figyelmeztető lámpába telepíthető.**

Befejező műveletek **N**

Rögzítse a búrát és helyezze el a védőpántot.

 **Mielőtt lezárná a fedelet, ellenőrizze, hogy a kábelek bemenete szigetelve van-e a nedvesség keletkezésének és a rovarok behatolásának megelőzése céljából.**

A kézikönyv tartalma bármikor és előzetes figyelmeztetés nélkül módosítható.

Opća upozorenja za instalatera

Prije ugradnje i izvođenja drugih postupaka prema preporukama proizvođača pažljivo pročitajte ove upute. • Ugradnju, programiranje, stavljanje u rad i održavanje mora obavljati kvalificirano i stručno osoblje koje se potpuno pridržava propisa na snazi. • Prije obavljanja bilo kakvog zahvata u vezi s čišćenjem, održavanjem ili zamjenom dijelova treba isključiti napajanje uređaja. • Proizvod je namijenjen isključivo uporabi za koju je izričito osmišljen i svaka se druga uporaba smatra opasnom. • Proizvođač se ne može smatrati odgovornim za eventualnu štetu prouzročenu neprimjerenom, pogrešnom ili nerazumnom uporabom. • Proizvod u izvornom pakiranju proizvođača može se prevoziti samo u zatvorenom (vagoni, kontejneri, zatvorena vozila). • Ako se proizvod pokvari, prekinite uporabu i obratite se službi za korisnike putem adrese <https://www.came.com/global/en/contact-us> ili nas nazovite na telefonski broj naveden na mrežnom mjestu.

 **Datum proizvodnje naveden je u proizvodnoj seriji otisnutoj na naljepnici proizvoda. Po potrebi obratite nam se putem adrese <https://www.came.com/global/en/contact-us>.**

 **Opći uvjeti prodaje navedeni su u službenim cjenicima društva Came.**

Prestanak uporabe i odlaganje

Ne bacajte u okoliš ambalažu i uređaj na kraju vijeka trajanja, već ih odložite u skladu s propisima na snazi u zemlji uporabe proizvoda. Komponente koje se mogu reciklirati imaju simbol i oznaku materijala.

PODATCI I INFORMACIJE NAVEDENI U OVOM PRIRUČNIKU PODLIJEŽU IZMJENAMA U BILO KOJEM TRENUTKU BEZ OBVEZE ZA PRETHODNIM OBAVJEŠTAVANJEM.
MJERE SE IZRAŽAVAJU U MILIMETRIMA OSIM AKO NIJE DRUGAČIJE NAVEDENO.

Opis

806LA-0050

KRX1B1RW – signalna lampa sa svjetlom LED RGB s bijelom kupolom i tehnologijom BUS CXN.

806LA-0070

KRX1B1CW – signalna lampa Connect sa svjetlom LED RGB s bijelom kupolom, tehnologijom BUS CXN i integriranim pristupnikom za povezivanje operatera s oblakom putem mreže Wi-Fi ili lokalno značajkom Bluetooth (50 korisnika).

Tehnički podatci

MODELI	KRX1B1RW	KRX1B1CW
Napajanje (V – 50/60 Hz)	BUS CXN	BUS CXN
Snaga (W)	4	5
Potrošnja u jedinici CXN	10	13
Radna temperatura (°C)	-20 ÷ +55	-20 ÷ +55
Stupanj zaštite (IP)	54	54
Frekvencija (MHz)	433 i 868	433 i 868
Temperatura skladištenja (°C)*	-25 ÷ +70	-25 ÷ +70
Prosječni vijek trajanja (ciklusi)**	100000	100000

(*) Prije obavljanja ugradnje proizvod treba držati pri sobnoj temperaturi ako je riječ o skladištenju ili prijevozu pri veoma niskim ili veoma visokim temperaturama.

(**) Prosječni je vijek trajanja proizvoda isključivo indikativan podatak procijenjen na temelju usklađenih uvjeta uporabe, ugradnje i održavanja. Na njega se utječe i dodatnim čimbenicima kao što su, primjerice, klimatski uvjeti i uvjeti okoliša.

 **Frekvencija od 868 MHz nije dostupna za rusko tržište.**

Opis dijelova **A**

- 1 Zaštitni okvir
 - 2 Gornji poklopac signalne lampe
 - 3 Svjetlo LED s uključenom antenom
 - 4 Samonarezni vijak 2,2 x 9,5
 - 5 Elektronička kartica
 - 6 Postolje signalne lampe
 - 7 Samonarezni vijak 2,9 x 13
 - 8 Redna stezaljka
 - 9 Konektor za utičnu karticu radijske frekvencije (AF)
 - 10 Konektor za uređaj CAME KEY / pristupnik za Wi-Fi – BLE / sporedni modul
 - 11 Svjetlo LED za komunikaciju sabirnice
 - 12 Prekidač DIP za postavljanje
 - 13 Gumica brtve
 - 14 Nosač za pričvršćivanje na zid *
 - 15 Samonarezni vijci 3,9 x 16 *
 - 16 Uređaj CAME KEY / pristupnik za Wi-Fi – BLE / sporedni modul***
 - 17 Utična kartica radijske frekvencije (AF) *
 - 18 Kabel FROR od 2 x 1 mm² **
- (*) **Dodatna oprema.**
- (**) **Dodatna oprema nije priložena.**
- (***) **Riječ je o dodatnoj opremi za model KRX1B1RW, dok je pristupnik za Wi-Fi – BLE serijska oprema za model KRX1B1CW.**

Dimenzije **B**

Primjeri ugradnje

Vrsta ugradnje **C**

- A** Standardno
- B C** Nosač za pričvršćivanje na zid

Vrsta spajanja **D**

- D** Lančani spoj
- E** Spoj u obliku zvijezde
- F** Miješani spoj

Ugradnja

Skinite zaštitni okvir i gornji poklopac s postolja signalne lampe. **E**

Probušite postolje signalne lampe. **F**

Umetnite gumicu brtve.

Provucite kabel kroz gumicu.

Pričvrstite postolje vijcima i učvršnicama (nisu priloženi). **G**

 **Za postavljanje na zid pogledajte slike **H** i **I**.**

Pričvrstite elektroničku karticu na postolje. **J**

Električni spojevi

 **Preporučuje se upotreba kabela FROR od 2 x 1 mm najveće dužine od 50 m od upravljačke ploče.**

 **Ne upotrebljavajte obloženi kabel.**

Spojite signalnu lampu na rednu stezaljku sabirnice upravljačke ploče. **K**

 **Moguće je spojiti do najviše dvije (2) signalne lampe sabirnice.**

Konfiguracija

Konfigurirajte signalnu lampu upotrebom prekidača DIP na elektroničkoj kartici i postavljanjem parametara putem upravljačke ploče ili aplikacije Setup.

DIP **L**

DIP 1 (postavljanje adrese).

DIP isključen (OFF) = adresa 1 (početna postavka)

DIP uključen (ON) = adresa 2

Ako su u pogonu spojene dvije signalne lampice sabirnice, postavite prekidač DIP 1 na isključeno (OFF) na prvoj signalnoj lampi, a DIP 1 na uključeno (ON) na drugoj signalnoj lampi.

 Ako signalne lampe trepere svjetlom crvene boje, provjerite jesu li njihovi prekidači DIP pravilno postavljeni.

DIP 2 i 3 (ne upotrebljavaju se, držite prekidače DIP isključenima (OFF)).

DIP 4 (svjetlo LED za komunikaciju sabirnice).

DIP isključen (OFF) = svjetlo LED sabirnice deaktivirano (početna postavka)

DIP uključen (ON) = svjetlo LED sabirnice aktivirano. Svjetlo LED treperi kada se putem elektroničke kartice signalne lampe komunicira s upravljačkom pločom.

 Preporučuje se držati prekidač DIP isključenim (OFF) da bi se izbjeglo svjetlosno onečišćenje na gornjem poklopcu signalne lampe tijekom noći.

Upravljačka ploča

Na upravljačkoj je ploči moguće konfigurirati sljedeće parametre:

- način rada treperenja ili ciklus treperenja
- boju svjetla treperenja u otvaranju
- boju svjetla treperenja u zatvaranju
- boju svjetla treperenja u predtreperenju
- boju čekanja automatskog zatvaranja (ako je aktivirano)
- boju signaliziranja pogrešaka
- boju signaliziranja održavanja.

 Za upotrebljavanje svih funkcija signalne lampe pobrinite se da imate posljednju inačicu firmvera upravljačke ploče.

Aplikacija Setup

Signalna se lampa može konfigurirati i aplikacijom Setup (lokalno ili uređajem CAME Connect) upotrebljavajući uređaj (CAME KEY / pristupnik za Wi-Fi – BLE / sporedni modul). Aplikacijom Setup osim konfiguriranja gore navedenih parametara također je moguće postaviti način treperenja (normalno / brzo / dvostruko treperenje / upaljeno fiksno) u otvaranju i zatvaranju.

 **Prije obavljanja konfiguriranja pobrinite se da postoji usklađenost s odredbama teritorijalnih zakona na snazi koji se odnose na ugradnju proizvoda i povezane dodatne opreme.**

Dodatna oprema **M**

Elektronička je kartica predviđena za umetanje kartice AF za upravljanje na daljinu i za umetanje uređaja (CAME KEY / pristupnik za Wi-Fi – BLE / sporedni modul) za upravljanje automatikama Came putem veze CAME Connect.

 **Za poboljšavanje optičkog učinka signalne lampe ugradite uređaj (uređaj CAME KEY / pristupnik za Wi-Fi – BLE / sporedni modul) bez poklopca postavljajući samo karticu.**

Tijekom izvođenja te radnje treba posebno pripaziti na pravilno umetanje kartice u konektor upotrebljavajući uređaje za zaštitu od električnih pražnjenja da se ne bi ugrozio rad signalne lampe i samog uređaja.

 **Uređaj (CAME KEY / pristupnik za Wi-Fi – BLE / sporedni modul^{***}) može se ugraditi unutar jednog svjetla.**

Završni postupci **N**

Pričvrstite poklopac i umetnite zaštitni okvir.

 **Prije zatvaranja poklopca provjerite je li ulaz kabela zabrtvljen da bi se onemogućilo ulaženje insekata i stvaranje vlage.**

Sadržaj priručnika podliježe izmjenama u bilo kojem trenutku bez obveze za prethodnim obavještanjem.

Загальні інструкції з монтажу

Уважно прочитайте інструкції перед початком установки і виконанням дій, вказаних виробником. • Монтаж, програмування, введення в експлуатацію та технічне обслуговування мають виконуватися кваліфікованим персоналом у повній відповідності до вимог діючих норм безпеки. • Перед виконанням робіт з очищення, технічного обслуговування або заміни деталей слід знеструмлювати пристрій. • Виріб слід використовувати виключно за призначенням; будь-яке інше використання має вважатися небезпечним. • Виробник не несе відповідальності за шкоду, заподіяну неправильним, помилковим або недбалим використанням приладу. • Виріб в оригінальній упаковці виробника можна транспортувати тільки в замкнутому просторі (залізничні вагони, контейнери, закриті транспортні засоби). • У разі несправності виробу, припиніть його використання та зверніться до сервісного центру за адресою <https://www.came.com/global/en/contact-us> або за номером телефона, вказаним на сайті.

 **Дата виготовлення вказана у партії виробництва, надрукованій на етикетці продукту. В разі необхідності, зв'яжіться з нами за адресою <https://www.came.com/global/en/contact-us>.**

 **Загальні умови продажу вказані в офіційних прайс-листах Came.**

Виведення з експлуатації та утилізація

Не викидайте пакувальний матеріал і прилад після закінчення терміну служби разом із побутовими відходами, а утилізуйте згідно з вимогами законодавства, чинного в країні використання виробу. Компоненти, для яких передбачена повторна переробка, відзначені спеціальним символом із позначенням матеріалу виготовлення.

ВСІ ДАНІ ТА ІНФОРМАЦІЯ, ЯКІ МІСТЯТЬСЯ В ЦІЙ ІНСТРУКЦІЇ, МОЖУТЬ БУТИ ЗМІНЕНІ В БУДЬ-ЯКИЙ МОМЕНТ БЕЗ ПОПЕРЕДНЬОГО ПОВІДОМЛЕННЯ.

ВИМІРИ, ЯКЩО НЕ ЗАЗНАЧЕНО ІНШЕ, ВКАЗАНІ В МІЛІМЕТРАХ.

Опис

806LA-0050

KRX1B1RW- Сигнальна світлодіодна RGB лампа із плафоном білого кольору та технологією BUS CXN.

806LA-0070

KRX1B1CW - Сигнальна світлодіодна RGB лампа Connect із плафоном білого кольору, технологією BUS CXN та вбудованим шлюзом для з'єднання оператора із хмарою за допомогою Wi-Fi або локально через режим Bluetooth (50 користувачів).

Технічні характеристики

МОДЕЛІ	KRX1B1RW	KRX1B1CW
Напруга живлення (В, 50/60 Гц)	Шина BUS CXN	Шина BUS CXN
Потужність (Вт)	4	5
Споживання у CXN Unit	10	13
Діапазон робочих температур (°C)	-20 ÷ +55	-20 ÷ +55
Клас захисту (IP)	54	54
Частота радіосигналу (МГц)	433 та 868	433 та 868
Діапазон температури зберігання (°C)*	-25 ÷ +70	-25 ÷ +70
Середній термін служби (Цикли)**	100000	100000

(*) Перед монтажем виріб слід зберігати при кімнатній температурі в разі складування або транспортування при дуже низьких чи дуже високих температурах.

(**) Середній термін служби виробу є суто рекомендованим та оцінюється із урахуванням нормальних умов експлуатації, установки та технічного обслуговування. На цей показник також впливають інші фактори, такі як, наприклад, кліматичні та екологічні умови.

 Частота 868 МГц не доступна для російського ринка.

Опис основних компонентів **A**

- 1 Захисна рамка
 - 2 Плафон сигнальної лампи
 - 3 Світлодіодний індикатор із вбудованою антеною
 - 4 Саморіз 2,2x9,5
 - 5 Електронна плата
 - 6 Основа корпусу сигнальної лампи
 - 7 Саморізи 2,9x13
 - 8 Контактна панель
 - 9 Роз'єм для плати радіоприймача (AF)
 - 10 Роз'єм для пристрою CAME KEY / Шлюз Wi-Fi - BLE / Підпорядкований модуль Slave
 - 11 Світлодіодний індикатор передачі даних ШИНИ
 - 12 DIP-перемикач налаштування
 - 13 Герметична прокладка
 - 14 Монтажна пластинка для накладного монтажу *
 - 15 Саморізи 3,9x16 *
 - 16 Пристрій CAME KEY / Шлюз Wi-Fi - BLE / Підпорядкований модуль Slave ***
 - 17 Плата радіоприймача (AF) *
 - 18 Кабель FROR 2x1 мм² **
- (*) Додатковий пристрій.**
- (**) Додатковий елемент не входить до комплекту.**
- (***) Лише опціональні для моделі KRX1B1RW, тоді як шлюз Wi-Fi - BLE є серійним для KRX1B1CW.**

Габаритні розміри **B**

Приклади установки

Тип установки **C**

- A** Стандарт
- B C** Монтажна пластинка для накладного монтажу

Тип підключення **D**

- D** Ланцюгове підключення
- E** Підключення зіркою
- F** Комбіноване підключення

Монтаж

Зніміть захисну рамку та плафон з основи сигнальної лампи. **E**

Просвердліть отвори в основі корпусу сигнальної лампи. **F**

Вставте герметичну прокладку.

Прокладіть кабель через прокладку.

Закріпіть основу дюбелями та гвинтами (не входять у комплект). **G**

 Для виконання настінного монтажу подивіться на малюнки **H** та **I**.

Зафіксуйте електронну плату на основі. **J**

Електричні підключення

 Рекомендовано використання кабеля FROR 2 x 1 мм максимальною довжиною 50 м від блоку управління.

 Не використовуйте екранований кабель.

Підключіть сигнальну лампу до клеми BUS блоку управління. **K**

 Можна підключити максимально до 2 сигнальних ламп BUS.

Налаштування

Налаштуйте сигнальну лампу за допомогою DIP-перемикачів на електронній платі та налаштуйте параметри з блоку управління або через App Setup.

DIP-перемикачі **L**

DIP-перемикач 1 (налаштування адреси).

DIP-перемикач в положенні OFF - адреса 1 (за промовчанням)

DIP-перемикач в положенні ON - адреса 2

Якщо у системі підключені дві сигнальні лампи BUS, установіть DIP-перемикач 1 в положення OFF на першій сигнальній лампі та DIP-перемикач 1 в положення ON на другій сигнальній лампі.

 Якщо сингалні лампи блимають червоним, перевірте правильність налаштування DIP-перемикача обох.

DIP-перемикачі 2 та 3 (не використовуються, залишити в положенні OFF).

DIP-перемикач 4 (Світлодіодний індикатор передачі даних ШИНИ).

DIP-перемикач в положенні OFF = світлодіодний індикатор шини вимкнений (за промовчанням)

DIP-перемикач в положенні ON = світлодіодний індикатор шини увімкнений.

Світлодіодний індикатор мигає коли електронна плата сигнальної лампи зв'язується з блоком управління.

 Рекомендується тримати DIP-перемикач ВИМКНЕНИМ (OFF), щоб уникнути світлового забруднення плафону сигнальної лампи вночі.

Блок управління

З блоку управління можна налаштувати наступні параметри:

- режим роботи сигнальної лампи миготливий або миготливий циклічний режим роботи;
- колір миготіння при відкритті;
- колір миготіння при закритті;
- колір миготіння при попередньому увімкненні;
- колір під час очікування на автоматичне закриття (якщо воно активоване);
- колір повідомлення про помилки;
- колір повідомлення про технічне обслуговування;

 Для того, щоб скористатись усіма функціями сигнальної лампи, переконайтеся, що у вас найновіша версія прошивки блоку управління.

App Setup

Сигнальну лампу можна налаштувати також за допомогою App Setup (локально або через CAME Connect), скориставшись пристроєм (CAME KEY / Шлюз Wi-Fi - BLE / Підпорядкований модуль Slave).

У App Setup, крім налаштування параметрів, перерахованих вище, також можна встановити режим миготіння (нормальне / швидке / подвіне миготіння / горить рівним світлом) під час відкриття та закриття.

 **Перед виконанням конфігурацій переконайтеся, що вони відповідають чинному місцевому законодавству щодо встановлення виробу та супутніх додаткових пристроїв.**

Додаткові пристрої **M**

Електронна плата сигнальної лампи призначена для підключення карти AF для дистанційного керування та для підключення пристрою (CAME KEY / Шлюз Wi-Fi - BLE / Підпорядкований модуль Slave) для контролю за автоматичними системами Came за допомогою з'єднання CAME Connect.

 Щоб покращити оптичні характеристики сигнальної лампи, встановіть пристрій (CAME KEY / Шлюз Wi-Fi - BLE / Підпорядкований модуль Slave) без накладки, встановлюючи лише карту.

Під час виконання цієї операції слід приділяти максимальну увагу правильному вставлянню карти в роз'єм за допомогою захисних пристроїв від електричних розрядів, щоб не поставити під загрозу роботу сигнальної лампи та самого пристрою.

 Пристрій (CAME KEY / Шлюз Wi-Fi - BLE / Підпорядкований модуль Slave) можна встановити у лише одну сигнальну лампу.

Завершальні дії **N**

Зафіксуйте плафон та встановіть захисну римку.

 Перш ніж закрити кришку, перевірте герметичність місця прокладки кабелів для запобігання попадання комах та утворення вологи.

Зміст цієї інструкції може бути змінений у будь-який момент без попереднього повідомлення.

CAME 

CAME.COM

CAME S.P.A.

Via Martiri della Libertà, 15
31030 Dosson di Casier - Treviso - Italy
Tel. (+39) 0422 4940
Fax (+39) 0422 4941
info@came.com - www.came.com