

KARTA TECHNICZNA PRODUKTU

BM30/304/HS

Silnik bezszczotkowy
BRUSHLESS



Do użytku
intensywnego



Wersja szybka
HIGH SPEED



Natywny enkoder cyfrowy
SENSORLESS



Magnetyczny
wyłącznik krańcowy



KOD PRODUKTU	OPIS
BM30/304/HS	Napęd elektromechaniczny w wersji szybkiej (HIGH SPEED) z silnikiem bezszczotkowym (BRUSHLESS) 24 V do intensywnego użytkowania, samohamowny, idealny do użytku rezydencyjnego i bram przesuwnych o ciężarze skrzydła do 400 kg, wyposażony w cyfrową centralę sterującą serii B70 oraz magnetyczne wyłączniki krańcowe.

SPECYFIKACJA TECHNICZNA PRODUKTU	
Maksymalny ciężar skrzydła	400 kg
Zasilanie sieciowe	230 V AC / 50 Hz
Zasilanie silnika	24 V
Moc znamionowa	125 W
Częstotliwość użytkowania	Do użytku intensywnego
Siła ciągu	50 ÷ 350 N
Temperatura otoczenia podczas pracy	-20°C ÷ +55°C
Stopień ochrony	IP44
Rodzaj przekładni	Samohamowna
Prędkość przesuwu skrzydła bramy	26 m/min (0,44 m/s)
Wyłącznik krańcowy	Magnetyczny
Centrala sterująca	B70/1DC (wbudowana)
Enkoder	Natywny cyfrowy (48 PPR) + magnetyczny cyfrowy SENSORED (4096 PPR)
Koło zębate	Z15/M4
Maksymalna dobowo ilość cykli	500
Wymiary urządzenia (SxGxW)	250 x 165 x 290 mm
Ciężar urządzenia w opakowaniu	10,8 kg
Ilość na palecie	44 szt.

WYMIARY

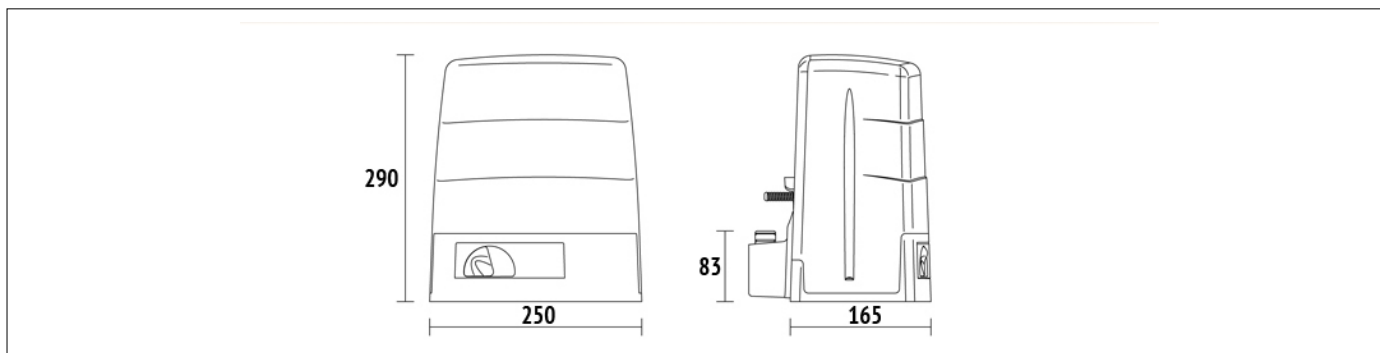

WYMIARY PODANO W MM

PRZYGOTOWANIE DO TYPOWEJ INSTALACJI

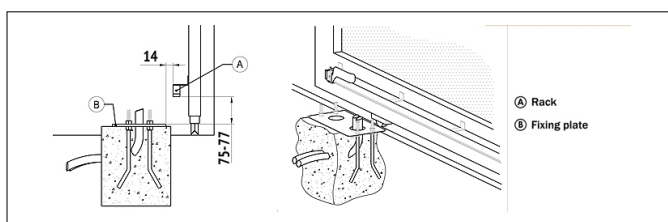

A - LISTWA ZĘBATA, B - PODSTAWA MONTAŻOWA

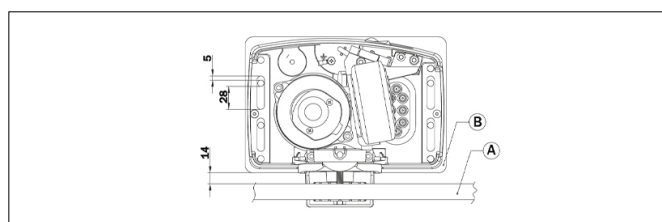

WYMIARY PODANO W MM

AKCESORIA OPCJONALNE



B71/PBX24/BOX
Inwerter hybrydowy w wersji „Network Assisted” do zasilania automatyki, z funkcją ładowarki akumulatorów poprzez podłączenie do paneli słonecznych lub sieci stacjonarnej, do zasilania sterowników cyfrowych BRUSHLESS na 24V DC (wersja na 230V AC).



B71/PBX24/BOX/115
Inwerter hybrydowy w wersji „Network Assisted” do zasilania automatyki, z funkcją ładowarki akumulatorów poprzez podłączenie do paneli słonecznych lub sieci stacjonarnej, do zasilania sterowników cyfrowych BRUSHLESS na 24V DC (wersja na 230V AC).



B71/PBX/BOX
Inwerter hybrydowy w wersji „Full Solar” do zasilania automatyki, z funkcją ładowarki akumulatorów poprzez podłączenie do paneli słonecznych lub sieci stacjonarnej, do zasilania sterowników cyfrowych BRUSHLESS na 24V DC (wersja na 230V AC).



KT220
Podwyższona (+3 cm) podstawa montażowa dla serii M30.

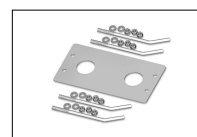

KT223
Podstawa montażowa dla serii M30, w komplecie z kotwami i nakrętkami.



GA550
Listwa zębata, stalowa, ocynkowana (22x22x1000 mm, moduł 4).



GA551
Listwa zębata, stalowa, ocynkowana (30x12x1000 mm, moduł 4).



GA554
Zestaw tulei dystansowych (2,5 cm) ze śrubami do montażu listwy stalowej (6 szt.)

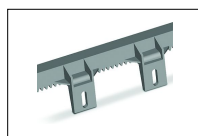

GA553
Listwa zębata, technopolimerowa, z rdzeniem stalowym (szerokość 10 mm, długość 1000 mm, moduł 4).



GA557
Listwa zębata, technopolimerowa, z rdzeniem stalowym (szerokość 20 mm, długość 1000 mm, moduł 4).

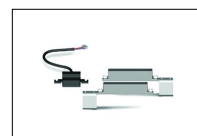

MC775
Zestaw magnetycznych wyłączników krafcowych do central H70/103AC, H70/104AC, B70/1DC, B70/1DCHP.



R99/C/001AL
Tabliczka ostrzegawczo-informacyjna na bramę automatyczną (alumiiniowa).



R99/C/001
Tabliczka ostrzegawczo-informacyjna na bramę automatyczną (plastikowa).